

NEXTRK Activity tracker

GEBRUIKERSHANDLEIDING

NL



Inhoudsopgave



1	Beoogd gebruik	3
2	Veiligheid	4
2.1	Pictogrammen in deze handleiding	4
2.2	Algemene veiligheidsvoorschriften	4
3	Vorbereidingen voor gebruik	6
3.1	Uitpakken	6
3.2	Inhoud van de verpakking	6
4	Functies	7
4.1	Belangrijkste onderdelen	7
4.2	Verklaring iconen op het scherm	8
4.3	Verklaring functies van de activity tracker	9
5	Gebruik	12
5.1	De activity tracker opladen	12
5.2	De activity tracker omdoen	12
5.3	De activity tracker in- of uitschakelen	13
5.4	Door het menu navigeren	14
5.5	Hartslag meten	14
5.6	Een sportactiviteit starten/stoppen	15
5.7	Het display aanpassen	15
6	De activity tracker via uw telefoon beheren	16
6.1	Installeren van de Orunning app	16
6.2	Verbinden met de activity tracker	16
6.3	De Orunning app gebruiken	17
7	De data van uw activity tracker exporteren	19
7.1	Installeren van de Strava app	19
7.2	Een activiteit uploaden naar de Strava app	19
8	Reiniging en onderhoud	21
9	Technische gegevens	22
10	Afvoer van gebruikte elektrische en elektronische apparatuur	23

1 Beoogd gebruik

De NEXTRK is een geavanceerde activity tracker waarmee diverse (sportieve) activiteiten geregistreerd kunnen worden. Het product wordt in combinatie gebruikt met de Orunning app. De activiteiten zijn terug te bekijken via deze app. Naast sportieve activiteiten, registreert de activity tracker ook je slaapritme en hartslag. Daarnaast kan de Strava app gebruikt worden om de activiteiten te delen met vrienden. Het product is bedoeld voor consumentengebruik, niet voor professioneel gebruik.



2 Veiligheid

2.1 Pictogrammen in deze handleiding

-  **WAARSCHUWING** Een waarschuwing betekent dat letsel mogelijk is indien de instructies niet worden opgevolgd.
-  **VOORZICHTIG** Voorzichtig betekent dat schade aan de apparatuur mogelijk is.
-  Een opmerking verschaft extra informatie, bijv. voor een procedure.

2.2 Algemene veiligheidsvoorschriften

Algemeen

-  Om schade of storingen te vermijden: Neem de tijd om de algemene veiligheidsvoorschriften te lezen. Dit voorkomt brand, explosies, elektrische schokken of andere risico's die kunnen leiden tot beschadiging van eigendom en/of ernstige of fatale letsels.
-  De fabrikant is niet aansprakelijk voor gevallen van materiële schade of persoonlijk letsel veroorzaakt door het onjuist behandelen of niet naleven van de veiligheidsvoorschriften. In dergelijke gevallen is de garantie nietig.

WAARSCHUWING

-  Oefen geen druk uit op het apparaat.
-  Gebruik alleen originele accessoires van de fabrikant.
-  Laat kinderen nooit zonder toezicht achter bij het verpakkingsmateriaal. Het verpakkingsmateriaal vormt verstikkingsgevaar. Kinderen onderschatten vaak het gevaar. Houd kinderen steeds buiten bereik van het verpakkingsmateriaal.

VOORZICHTIG

- ⚠ Plaats het apparaat niet in de buurt van een warmtebron, dit kan het apparaat beschadigen.
- ⚠ Controleer het product, de kabel en (indien nodig) de adapter op beschadiging alvorens gebruik. Indien er zichtbare schade, sterke geur of overmatige opwarming van de onderdelen is, trek dan het product uit het stopcontact.

Aanbevelingen

- ⚠ **WAARSCHUWING** Het is niet toegestaan om zelf het product open te (laten) maken of te (laten) repareren. In dat geval vervallen garanties. Laat onderhoud uitvoeren door gecertificeerd onderhoudspersoneel.

3 Voorbereidingen voor gebruik

3.1 Uitpakken

- Pak het apparaat voorzichtig uit.
- Controleer de inhoud van de verpakking die hieronder is beschreven. Neem contact op met uw verkooppunt als een onderdeel ontbreekt.
- Wij raden u aan de originele doos en verpakkingsmaterialen te bewaren voor het geval dat u het product voor reparatie moet retourneren. Dit is de enige manier om het product veilig tegen transportschade te beschermen. Indien u de doos en de verpakkingsmaterialen toch afdankt, vergeet dan niet deze te recyclen ter bescherming van het milieu.

3.2 Inhoud van de verpakking

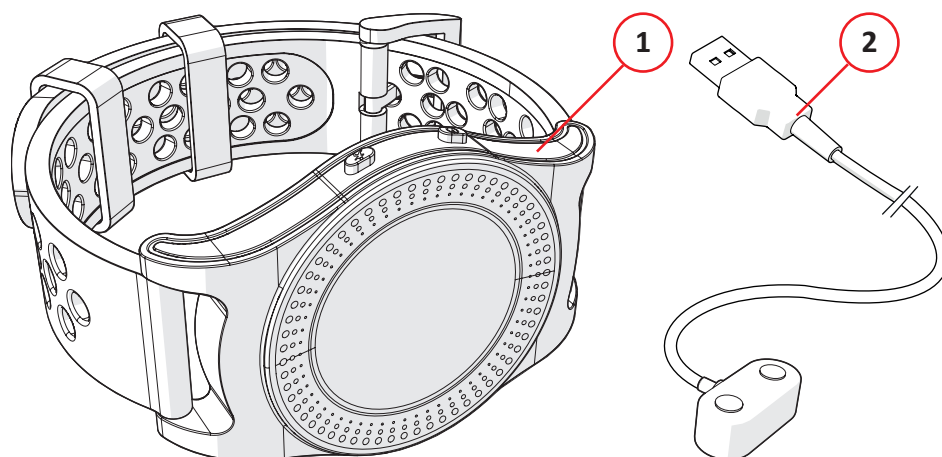

De ontvangen verpakking bevat de volgende onderdelen:

1. Activity tracker
2. USB aansluitkabel

4 Functies

4.1 Belangrijkste onderdelen

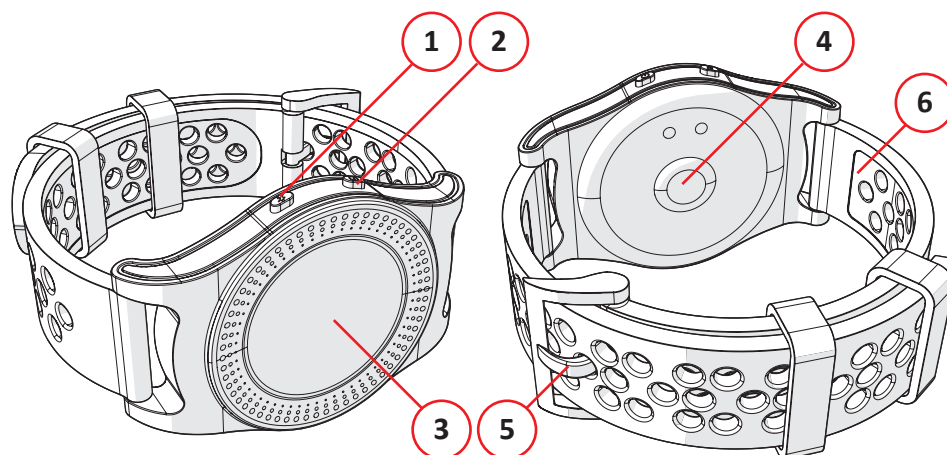

Activity tracker

1. Toets Sport
2. Toets Aan/Uit
3. Display
4. Hartritme sensor
5. Gesp
6. Band

4.2 Verklaring iconen op het scherm



1. Tijd
2. Dag
3. Bluetooth
4. Batterijniveau
5. Datum
6. Stappenteller
7. Hartslag

4.3 Verklaring functies van de activity tracker



4.3.1 Klok

Toont de tijd, datum en/of dag.

- i** De klok wordt standaard weergegeven wanneer je de activity tracker inschakelt.
- i** De klok kan aangepast worden, om zo andere opties te tonen. Zie **Het display aanpassen** voor meer informatie.

4.3.2 Stappenteller

De stappenteller geeft het aantal gelopen stappen en verbrandde calorieën van de huidige dag weer.

4.3.3 Sport

Open de sport activiteiten en geeft de laatste sportactiviteit weer.



4.3.4 Wandelen

Activeren deze optie om de activiteit **Wandelen** te starten.

4.3.5 Hardlopen (buiten)

Acitveer deze optie om de activiteit **Hardlopen (buiten)** te starten.

4.3.6 Hardlopen (binnen)

Acitveer deze optie om de activiteit **Hardlopen (binnen)** te starten.



4.3.7 Fietsen

Acitveer deze optie om de activiteit **Fietsen** te starten.

4.3.8 Hiken

Acitveer deze optie om de activiteit **Hiken** te starten.

4.3.9 Geschiedenis

Bekijk de geschiedenis van sport activiteiten.



4.3.10 Hartslag

Registreert de hartslag en geeft de huidige hartslag weer.

- i** Zorg voor een goede aansluiting op de pols. Een te los zittende activity tracker kan worden verloren en registreert de hartslag niet. Een te strak zittende activity tracker kan ongemak veroorzaken.

4.3.11 Slaap

Geeft de tijd weer van de licht en diepe slaap van de afgelopen nacht.

4.3.12 Meer

Swipe omlaag in dit scherm om de onderstaande opties te openen:



- Stopwatch
- Zoek telefoon
- Info

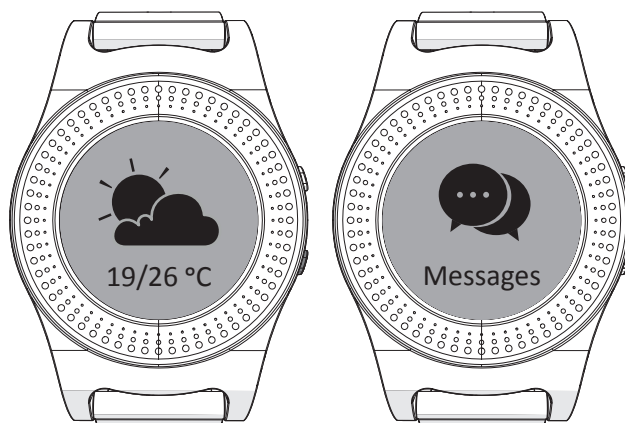

4.3.13 Weer

Toont de temperatuur en het weer op de huidige locatie.

- i** Indien het weer niet overeenkomt met uw huidige locatie, navigeer in de app naar **Settings, Advanced settings**, waarna bij **Weather** de huidige locatie kan worden gekozen.

4.3.14 Berichten

Toont berichten welke binnen zijn gekomen op de telefoon.

- i** Navigeer in de app naar **Settings, Notifications**, om te kiezen welke apps berichten naar je activity tracker mogen sturen.

5 Gebruik

5.1 De activity tracker opladen

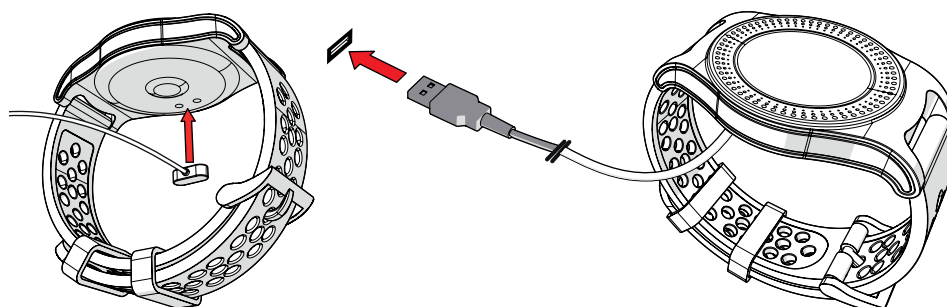

- Sluit de laad connector aan op de activity tracker. Het product kan slechts op één manier worden aangesloten.
- Sluit de USB-stekker aan op een USB poort van een computer/laptop/adapter.

5.2 De activity tracker omdoen

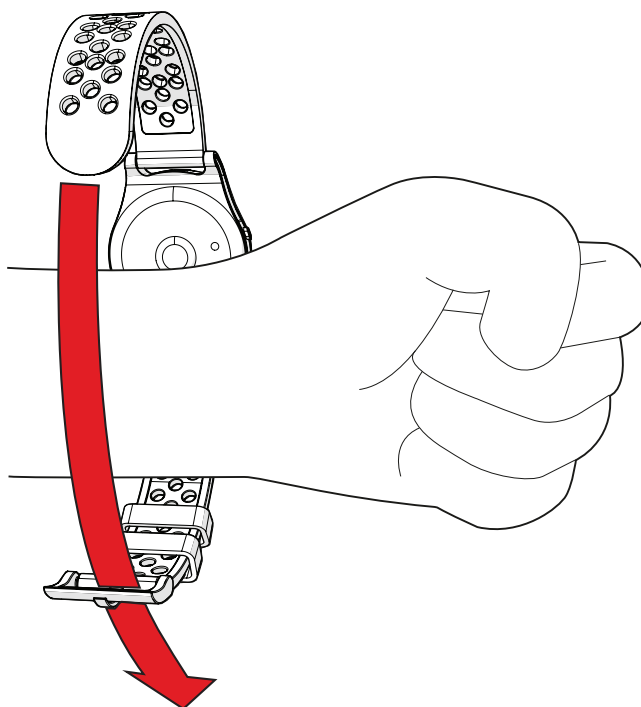

- Plaats de activity tracker om uw pols.
- Schuif de band door de gesp.
- Verbind de gesp.

5.3 De activity tracker in- of uitschakelen

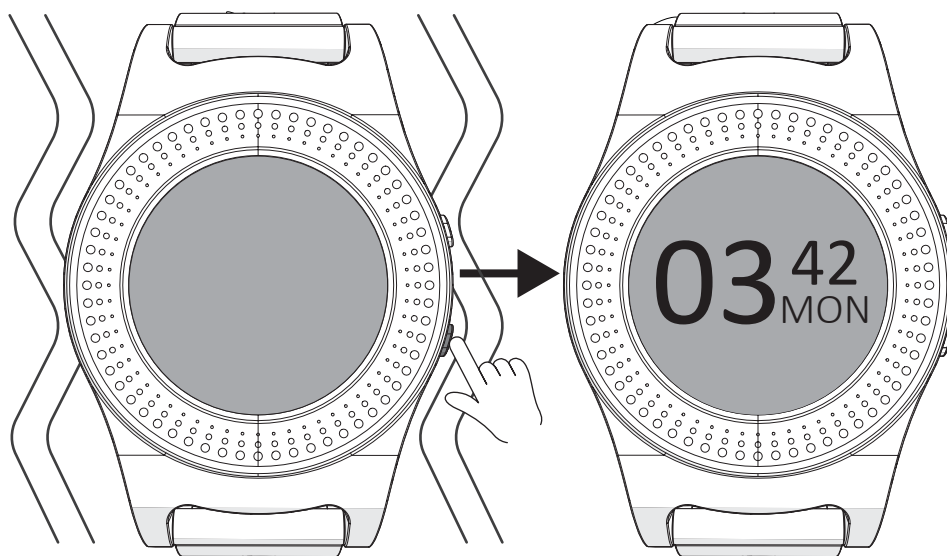

- Houd de Aan/Uit toets 2 seconden ingedrukt.
- Het scherm van de activity tracker gaat aan.
- Het apparaat is nu ingeschakeld.

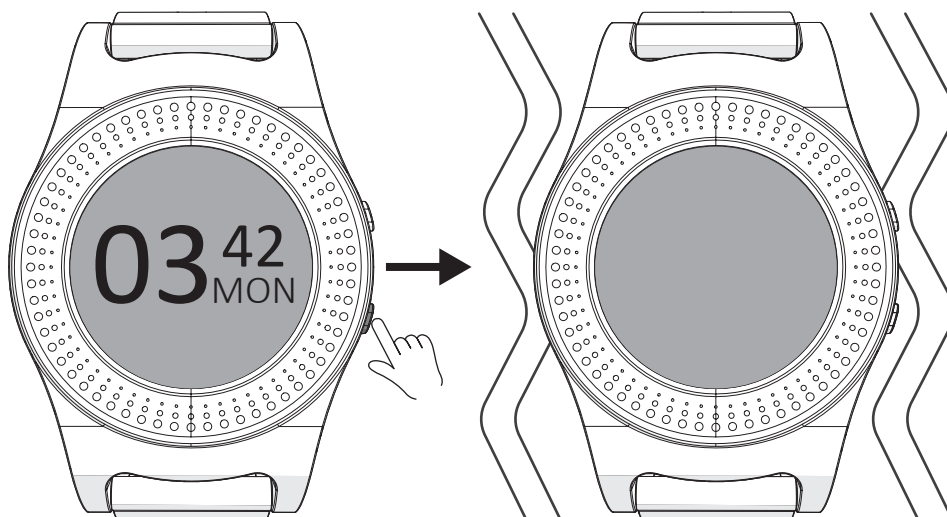

- Houd de Aan/Uit toets 2 seconden ingedrukt.
- Het apparaat is nu uitgeschakeld.

i De activity tracker gaat na 1 minuut in slaapstand. Houd de Aan/Uit toets 2 seconden ingedrukt, om de activity tracker weer te gebruiken.

5.4 Door het menu navigeren

5.4.1 Toets Aan/Uit

- i** De klok wordt standaard weergegeven wanneer je de activity tracker inschakelt.

Swipe naar rechts om de volgende functies te kiezen:

- Stappenteller
- Sport
- Hartslag
- Slaap
- Meer

Swipe omhoog om de volgende functie te kiezen:

- Weer

Swipe naar links om de volgende functie te kiezen:

- Berichten

5.4.2 Toets Sport

Swipe omlaag om de volgende functies te kiezen:

- Wandelen
- Hardlopen (buiten)
- Hardlopen (binnen)
- Fietsen
- Hiken
- Geschiedenis

5.5 Hartslag meten

- Navigeer naar **Hartslag**.
- Druk op het display om de hartslag te meten.

- i** Zorg voor een goede aansluiting op de pols. Een te los zittende activity tracker kan worden verloren en registreert de hartslag niet. Een te strak zittende activity tracker kan ongemak veroorzaken.

5.6 Een sportactiviteit starten/stoppen



- Om een sportactiviteit te starten, selecteer de gewenste sportactiviteit.

i De activity tracker zoekt nu naar een GPS signaal.

- De sportactiviteit start wanneer de activity tracker een goede GPS verbinding heeft.

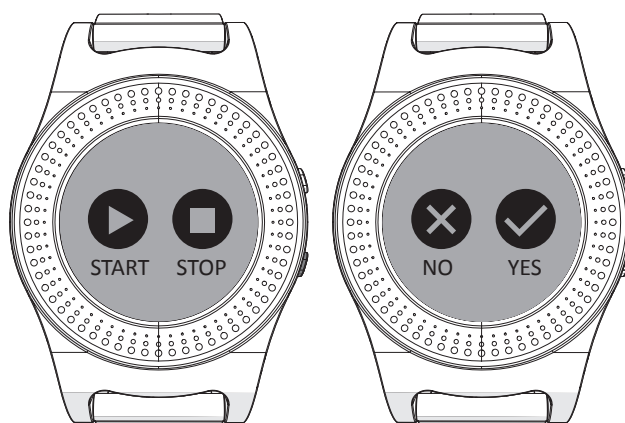

- Om een sportactiviteit te stoppen, houd de toets **STOP** seconden ingedrukt.
- Selecteer **STOP**.
- Selecteer **YES**.

5.7 Het display aanpassen

- Houd het display 3 seconden ingedrukt.
- Kies de gewenste layout voor het display.
- Druk kort op het display om te bevestigen.

6 De activity tracker via uw telefoon beheren

6.1 Installeren van de Orunning app

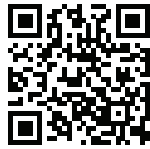

- Download de Orunning app voor Android of iOS op uw telefoon via Google Play of de Apple App Store.

6.2 Verbinden met de activity tracker

- Schakel de Bluetooth functie van uw apparaat in
- Open de Orunning app op uw telefoon.

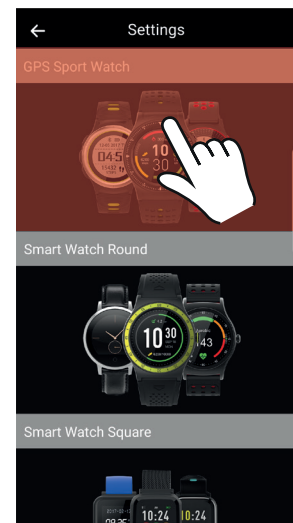
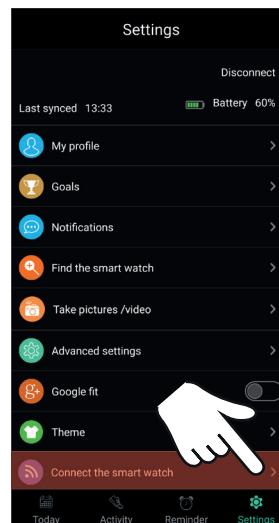
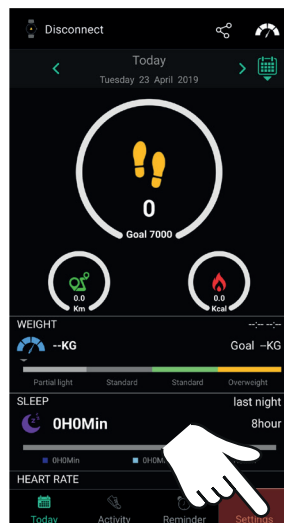

- Navigeer naar **Settings**.
- Selecteer **Connect the smart watch**.
- Selecteer **GPS Sport Watch**.

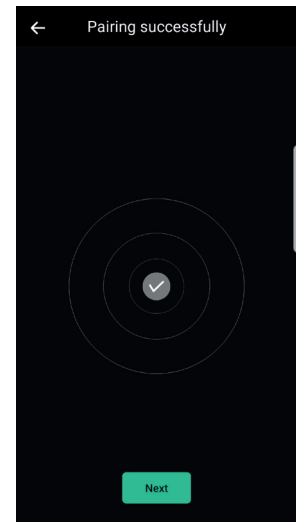
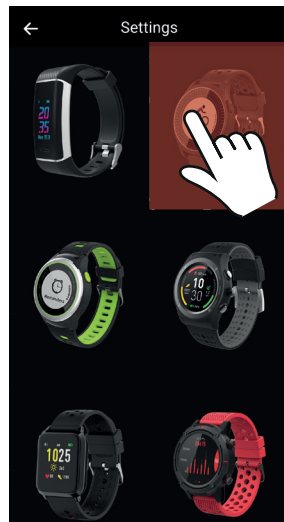

- Selecteer de juiste activity tracker.
- Zoek Bluetooth apparaten en selecteer NEXTRK8 om de verbinding tot stand te brengen
- De activity tracker is met uw telefoon verbonden.

6.3 De Orunning app gebruiken

- Open de Orunning app op uw telefoon.

i Het **Today** paneel opent automatisch.

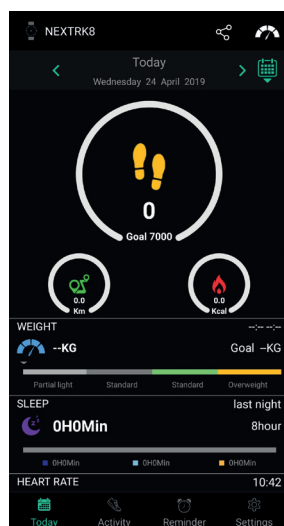

Today

- Toont het aantal gelopen stappen, afstand en verbrandde calorieën van de huidige dag. Geeft ook het gewicht, slaap en hartritme weer.

Activity

- Toont alle activiteiten welke de activity tracker heeft opgenomen. Door op de activiteit te klikken, wordt deze getoond.

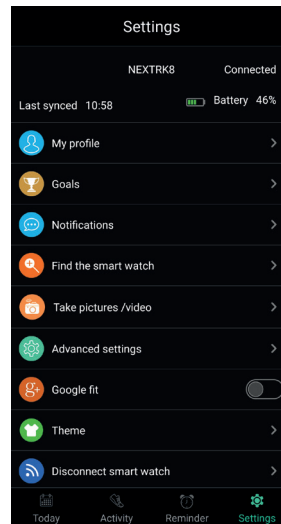
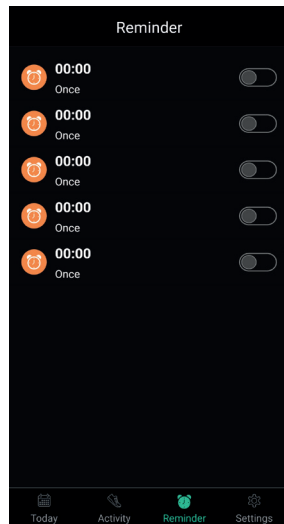

Reminder

- Toont alle wekkers/herinneringen. Deze zijn handmatig in te stellen.

Settings

- Toont de instellingen. Hier kunnen onder andere het profiel en de doelen ingesteld worden. Ook kan hier de verbinding worden ingesteld/verbroken met de activity tracker.

7 De data van uw activity tracker exporteren

7.1 Installeren van de Strava app



- Download de Orunning app voor Android of iOS op uw telefoon via Google Play of de Apple App Store.

7.2 Een activiteit uploaden naar de Strava app

- Open de Orunning app op uw telefoon.

i Tijdens de eerste export van een activiteit, zal de Strava app vragen om toegang tot de Orunning app.

- Selecteer het **Activity** paneel.

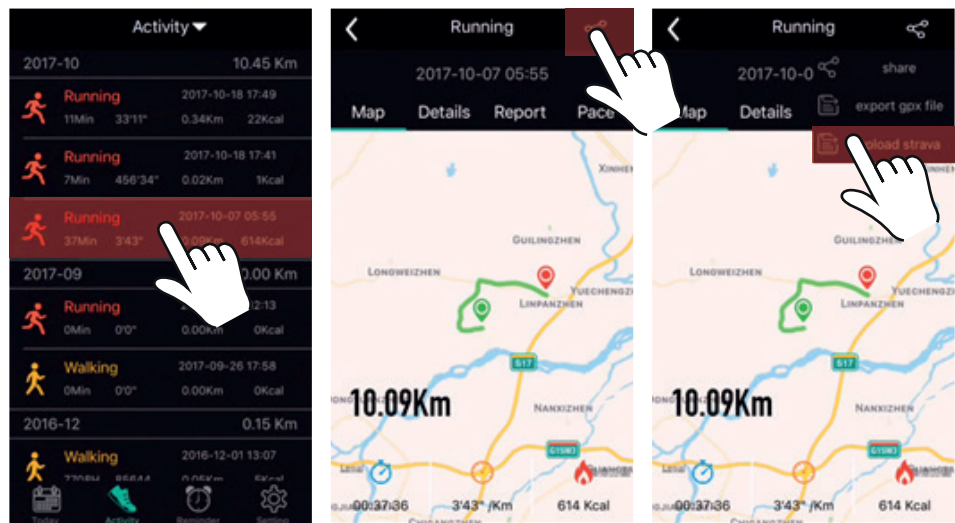

- Selecteer de activiteit waarvan een export gewenst is.
- Selecteer het Delen  icoon.
- Selecteer **upload strava**.
- De app opent automatisch de internetbrowser.

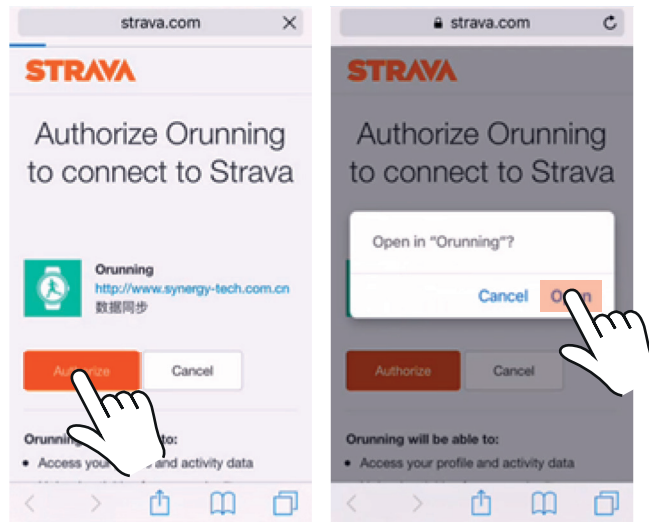

- Selecteer **Authorize** in de geopende webpagina.
- Druk op **Open** om uw keuze te bevestigen.
- De webpagina sluit af en de Orunning app opent.

De Strava app is succesvol verbonden met de Orunning app.

- Selecteer het Delen ☰ icoon.
- Selecteer **upload strava**.

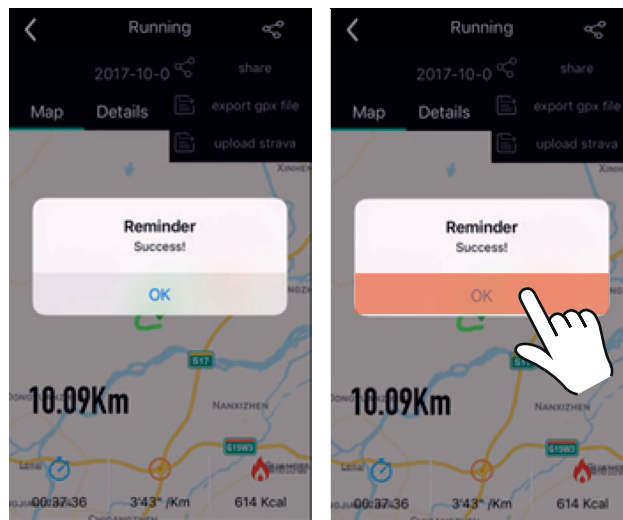

- Wanneer de upload geslaagd is, zal een pop-up scherm in beeld komen.
- Druk op OK.
- De activiteit is succesvol geüpload naar de Strava app.

8 Reiniging en onderhoud

- Spoel de activity tracker af met water wanneer intensief is deelgenomen bij (zout)watersporten. Zeezout en chloor kunnen de activity tracker beschadigen.
- Gebruik geen agressieve chemische reinigingsmiddelen zoals ammoniak, zuur of aceton bij het schoonmaken van het product.

9 Technische gegevens

- Model nummer: NEXTRK
- Gewicht: 40 g
- Afmetingen: 265 x 45 x 13,5 mm
- Schermgrootte: 1.1" / 28 mm
- Ram: 64 kB
- Rom: 512 kB
- Connectiviteit: Bluetooth 4.0
- Waterbestendigheid: IP68
- Taal opties: Engels, Duits, Frans, Spaans, Italiaans

10 Afvoer van gebruikte elektrische en elektronische apparatuur



Het symbool op het materiaal, de accessoires of verpakking geeft aan dat dit product niet als huishoudelijk afval mag worden behandeld. Voer het apparaat af via het verzamelpunt voor de recycling van afgedankte elektrische en elektronische apparatuur binnen de EU en in andere Europese landen die aparte verzamelssystemen voor gebruikte elektrische en elektronische apparatuur kennen. Door het apparaat op de juiste manier af te voeren, helpt u mogelijke gevaren voor het milieu en de volksgezondheid te voorkomen die anders door verkeerde behandeling van het afgedankte apparaat zouden worden veroorzaakt. Het recyclen van materialen draagt bij aan het behoud van natuurlijke rijkdommen. Voer daarom uw oude elektrische en elektronische apparatuur niet af via het huishoudelijke afval.

Neem voor meer informatie over de recycling van dit product contact op met het plaatselijke gemeentehuis, de vuilnisophaaldienst of de winkel waar u het product heeft gekocht.