

# Quickstart guide

DroneX22

# VIZU



- EN For more information see the extended manual at [www.nikkei.eu](http://www.nikkei.eu)
- NL Voor meer informatie zie de uitgebreide handleiding op [www.nikkei.eu](http://www.nikkei.eu)
- DE Für weitere Informationen siehe das umfassende Handbuch unter [www.nikkei.eu](http://www.nikkei.eu)
- FR Pour plus d'informations, voir le manuel détaillé sur [www.nikkei.eu](http://www.nikkei.eu)
- ES Para más información, consulte el manual ampliado en [www.nikkei.eu](http://www.nikkei.eu)
- IT Per ulteriori informazioni consultare il manuale completo su [www.nikkei.eu](http://www.nikkei.eu)



## 1 Safety instructions

Veiligheidsinstructies  
Sicherheitshinweise

Consignes de sécurité  
Instrucciones de seguridad

Istruzioni di sicurezza

EN Flying with drones is fun and exciting. Just like on the road, safety in the air is important. For you and for others. The rules are there to keep flying with drones safe.

### Before flying

- △ Consult the locally applicable laws and regulations concerning the use of drones.
- △ Make sure you are sufficiently insured according to local laws and regulations.
- △ Recharge the batteries completely.
- △ Take into account the weather conditions: avoid rain and strong winds.
- △ Never fly in a no fly zone.
- △ Keep the firmware of the drone up-to-date.
- △ Check the drone and propellers for defects and / or damage for each flight.
- △ Check the surroundings for obstacles and transmitter masts.
- △ Not suitable for children under fourteen years.

### While flying

- △ Follow local applicable laws and regulations regarding the use of drones.
- △ Keep bystanders at a suitable distance
- △ Do not lose sight of the drone.
- △ Only use the drone in daylight.
- △ Do not fly above people, (rail) roads and buildings.
- △ Pay attention to the battery level and return in time.

### After flying

- △ Switch off the drone and remove the battery.
- △ Clean and dry the drone.
- △ Store the drone carefully.

FR Voler avec des drones est amusant et excitant. Comme sur la route, la sécurité dans les airs est importante. Pour vous et pour les autres. Les règles sont là pour continuer à voler avec des drones en toute sécurité.

### Avant de voler

- △ Consultez les lois et réglementations locales applicables concernant l'utilisation de drones.
- △ Assurez-vous d'être suffisamment assuré conformément aux lois et réglementations locales.
- △ Rechargez entièrement les batteries.
- △ Tenez compte des conditions météorologiques : évitez la pluie et les vents violents.
- △ Ne volez jamais dans une zone d'interdiction de vol.
- △ Maintenez le micrologiciel du drone à jour.
- △ Vérifiez les défauts et/ou les dommages de chaque vol sur le drone et les hélices.
- △ Vérifiez les obstacles et les mâts émetteurs dans les environs.
- △ Ne convient pas aux enfants de moins de quatorze ans.

### Pendant le vol

- △ Respectez les lois et réglementations locales applicables concernant l'utilisation de drones.
- △ Tenez les spectateurs à une distance appropriée
- △ Ne perdez pas de vue le drone.
- △ Utilisez uniquement le drone en plein jour.
- △ Ne volez pas au-dessus de personnes, des voies (routières ou ferroviaires) ou de bâtiments.
- △ Prenez garde au niveau de la batterie et revenez à temps.

### Après avoir volé

- △ Éteignez le drone et retirez la batterie.
- △ Nettoyez le drone et séchez-le.
- △ Rangez le drone avec soin.

NL Vliegen met drones is leuk en spannend. Net als op de weg is veiligheid in de lucht belangrijk. Voor jou én voor anderen. De regels zijn er om het vliegen met drones veilig te houden.

### Voor het vliegen

- △ Raadpleeg de lokaal geldende wet- en regelgeving omtrent het gebruik van drones.
- △ Zorg ervoor dat je voldoende verzekerd bent volgens de lokale wet- en regelgeving.
- △ Laad de batterijen volledig op.
- △ Houd rekening met de weersomstandigheden: vermijd regen en harde wind.
- △ Vlieg nooit in een no fly zone.
- △ Houd de firmware van de drone up-to-date.
- △ Controleer de drone en propellers op defecten en/of schade voor elke vlucht.
- △ Controleer de omgeving op obstakels en zendmasten.
- △ Niet geschikt voor kinderen onder de veertien jaar.

### Tijdens het vliegen

- △ Volg de lokaal geldende wet- en regelgeving omtrent het gebruik van drones.
- △ Houd omstanders op gepaste afstand.
- △ Verlies de drone niet uit het oog.
- △ Gebruik de drone alleen bij daglicht.
- △ Vlieg niet boven mensen, (spoor)wegen en gebouwen.
- △ Let op het batterijniveau en keer op tijd terug.

### Na het vliegen

- △ Schakel de drone uit en verwijder de accu.
- △ Maak de drone schoon en droog.
- △ Berg de drone zorgvuldig op.

ES Volar con drones es divertido y emocionante. Al igual que en la carretera, la seguridad en el aire es importante. Para ti y para los demás. Las reglas están ahí para seguir volando con drones a salvo.

### Antes de volar

- △ Consulte las leyes y regulaciones aplicables a nivel local sobre el uso de drones.
- △ Asegúrese de que dispone de los seguros suficientes de acuerdo con las leyes y regulaciones locales.
- △ Recargue las pilas completamente.
- △ Tenga en cuenta las condiciones meteorológicas: evite la lluvia y los vientos fuertes.
- △ Nunca vuele en una zona de exclusión aérea.
- △ Mantenga actualizado el firmware del dron.
- △ Compruebe si el dron y las hélices presentan defectos y/o daños en cada vuelo.
- △ Compruebe que no haya obstáculos ni mástiles transmisores en los alrededores.
- △ No apto para menores de catorce años.

### Durante el vuelo

- △ Cumpla las leyes y regulaciones locales aplicables en relación con el uso de drones.
- △ Mantenga a los transeúntes a una distancia adecuada.
- △ No pierda de vista el dron.
- △ Utilice el dron solamente a la luz del día.
- △ No vuele por encima de personas, carreteras (vías de ferrocarril) ni edificios.
- △ Preste atención al nivel de la batería y regrese a tiempo.

### Tras el vuelo

- △ Apague el dron y extraiga la batería.
- △ Limpie y seque el dron.
- △ Guarde el dron cuidadosamente.

DE Mit Drohnen zu fliegen macht Spaß und ist aufregend. Genau wie auf der Straße ist Sicherheit in der Luft wichtig. Für dich und für andere. Die Regeln dienen dazu, mit Drohnen sicher zu fliegen.

### Vor dem Fliegen

- △ Beachten Sie die örtlich geltenden Gesetze und Bestimmungen zur Verwendung von Drohnen.
- △ Stellen Sie sicher, dass Sie entsprechend den örtlichen Gesetzen und Bestimmungen ausreichend versichert sind.
- △ Laden Sie die Akkus vollständig auf.
- △ Berücksichtigen Sie die Wetterbedingungen: Vermeiden Sie Regen und starke Winde.
- △ Fliegen Sie niemals in einer Flugverbotszone.
- △ Halten Sie die Firmware der Drohne auf dem neuesten Stand.
- △ Überprüfen Sie die Drohne und die Propeller vor jedem Flug auf Mängel und/oder Schäden.
- △ Überprüfen Sie die Umgebung auf Hindernisse und Sendemasten.
- △ Nicht für Kinder unter 14 Jahren geeignet.

### Während des Fluges

- △ Befolgen Sie die örtlich geltenden Gesetze und Bestimmungen zur Verwendung von Drohnen.
- △ Halten Sie Zuschauer in einem angemessenen Abstand.
- △ Verlieren Sie die Drohne nicht aus den Augen.
- △ Verwenden Sie die Drohne nur bei Tageslicht.
- △ Fliegen Sie nicht über Personen, Schienen und Gebäude.
- △ Achten Sie auf den Akkustand und kehren Sie rechtzeitig zurück.

### Nach dem Fliegen

- △ Schalten Sie die Drohne aus und entnehmen Sie die Akkus.
- △ Reinigen und trocknen Sie die Drohne.
- △ Bewahren Sie die Drohne sorgfältig auf.

IT Volare con i droni è divertente ed eccitante. Proprio come sulla strada, la sicurezza nell'aria è importante. Per te e per gli altri. Le regole sono lì per continuare a volare con i droni al sicuro.

### Prima del decollo

- △ Consultare le leggi e le normative locali in vigore relative all'utilizzo dei droni.
- △ Assicurarsi di avere un'assicurazione sufficiente ai sensi delle leggi e delle normative locali.
- △ Ricaricare completamente le batterie.
- △ Tenere in considerazione le condizioni meteo: evitare la pioggia e i forti venti.
- △ Non volare mai all'interno di un'area in cui è proibito il volo.
- △ Mantenere aggiornato il firmware del drone.
- △ Dopo ogni volo controllare che il drone e le eliche non presentino guasti e/o danni.
- △ Controllare che non vi siano ostacoli e antenne di trasmissione nell'area circostante.
- △ Non adatto a bambini di età inferiore ai quattordici anni.

### Durante il volo

- △ Seguire le leggi e le normative locali in vigore relative all'utilizzo dei droni.
- △ Tenersi a una distanza appropriata dagli astanti.
- △ Non perdere di vista il drone.
- △ Utilizzare il drone solamente alla luce diurna.
- △ Non volare sopra persone, strade, ferrovie ed edifici.
- △ Prestare attenzione al livello della batteria e ritornare in tempo.

### Dopo il volo

- △ Spegner il drone e rimuovere la batteria.
- △ Pulire e asciugare il drone.
- △ Riporre accuratamente il drone.

## 2 Check the contents

Controleer de inhoud  
Überprüfen Sie den Inhalt  
Vérifier le contenu  
Revisar los contenidos  
Controlla i contenuti

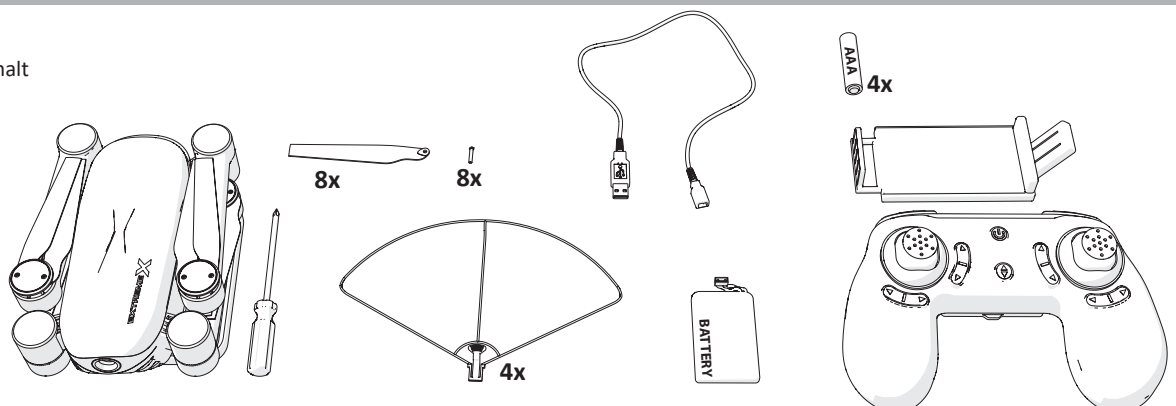

# 3

## Main parts

Hoofd onderdelen  
Hauptteile  
Parties principales  
Partes principales  
Parti principali

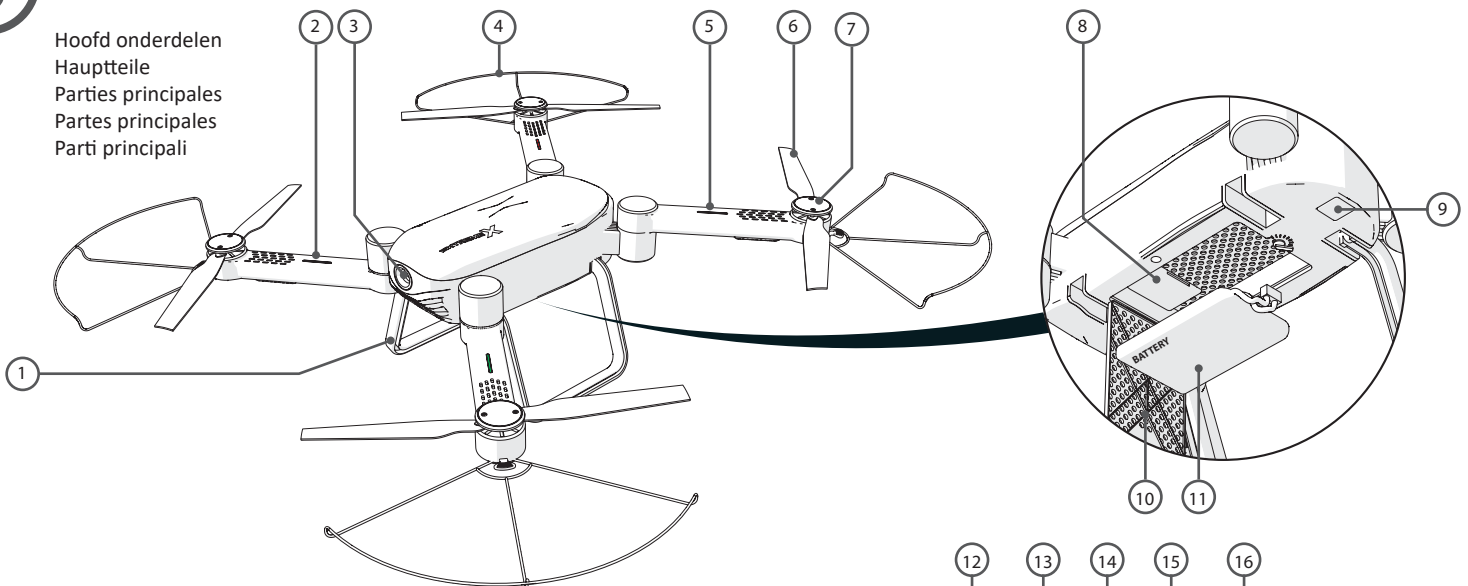

1	Landing gear	14	Power button of joystick
2	Front LED indicator (green)	15	Forward fine tuning
3	Camera	16	LED on / LED off
4	Protective guard	17	Forward / right / backward / left
5	Back LED indicator (red)	18	Left fine tuning
6	Propeller	19	Right fine tuning
7	Blade cover	20	Backward fine tuning
8	Micro SD card slot	21	Automatic Take off / Automatic landing (Hold 1s)
9	Power button of drone	22	Record video
10	Battery cover	23	Right rotating fine tuning
11	Battery	24	Left rotating fine tuning
12	Low / middle / high speed	25	Rise / rotate right / decline / rotate left
13	Take a photo		

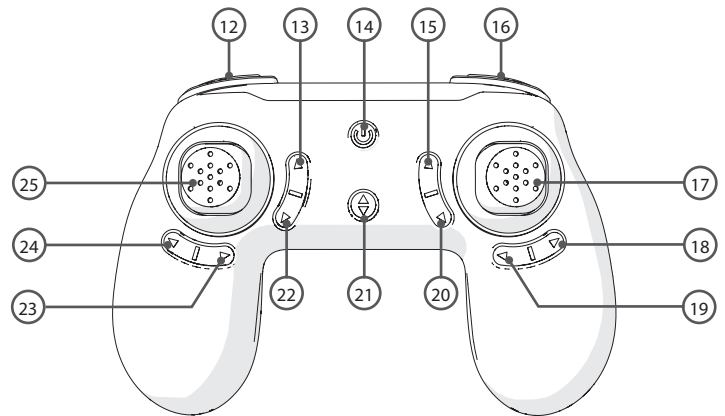

# 4

## Charge the battery

Laad de batterij op  
Lade die Batterie auf  
Charger la batterie  
Carga la batería  
Caricare la batteria

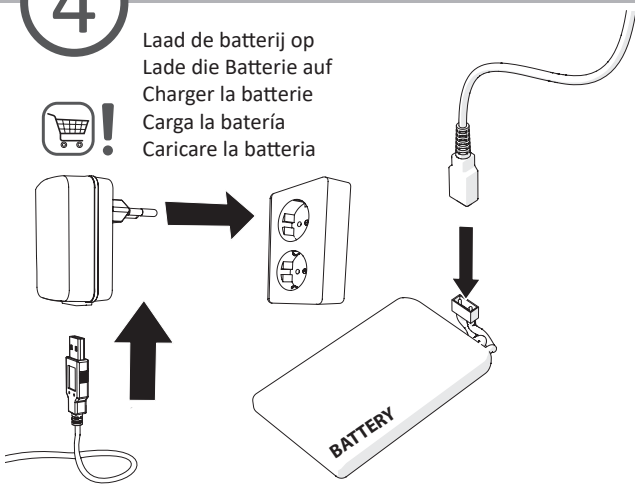

# 5

## Slot-in for micro SD card

Micro SD-kaart ingang  
Anschluss für Micro-SD-Karte  
Connecteur pour carte micro mémoire flash  
Entrada para tarjeta micro SD  
Ingresso scheda micro SD

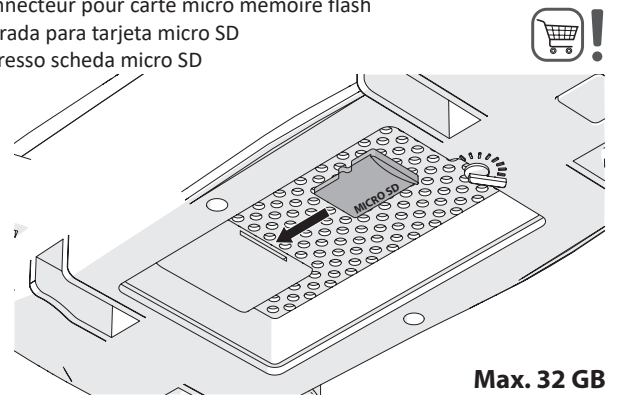

# 6

## Prepare the drone for use

Maak de drone klaar voor gebruik  
Bereiten Sie die Drohne für den Einsatz vor  
Préparer le drone pour utilisation  
Preparar el drone para su uso  
Prepara il drone per l'uso

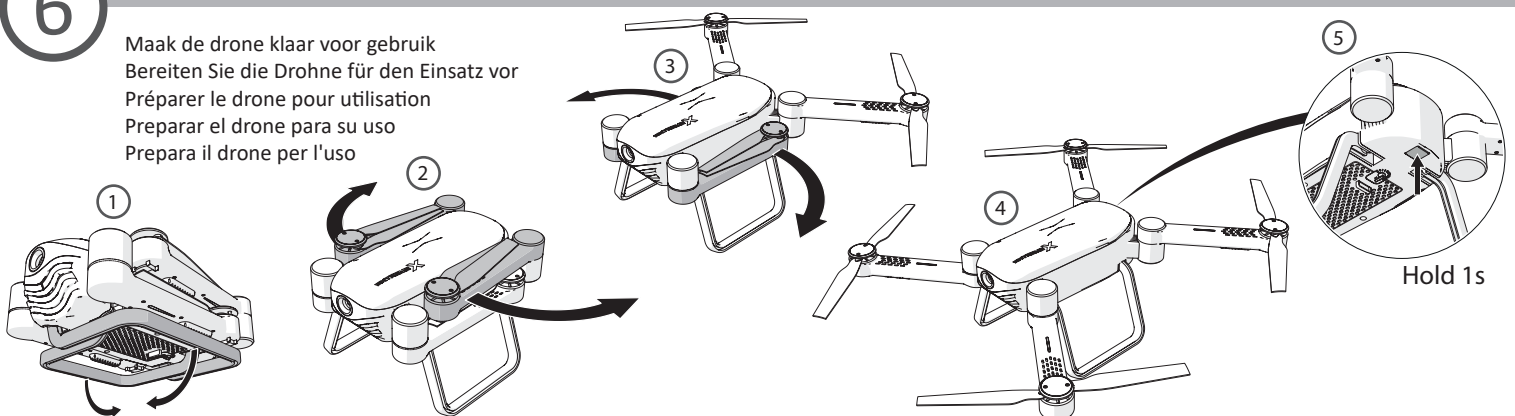

# 7

## Install the protective guards

Installeer de beschermplaten  
 Installieren Sie die Schutzabdeckungen  
 Installer les protections  
 Instale los protectores de protección  
 Installare le protezioni

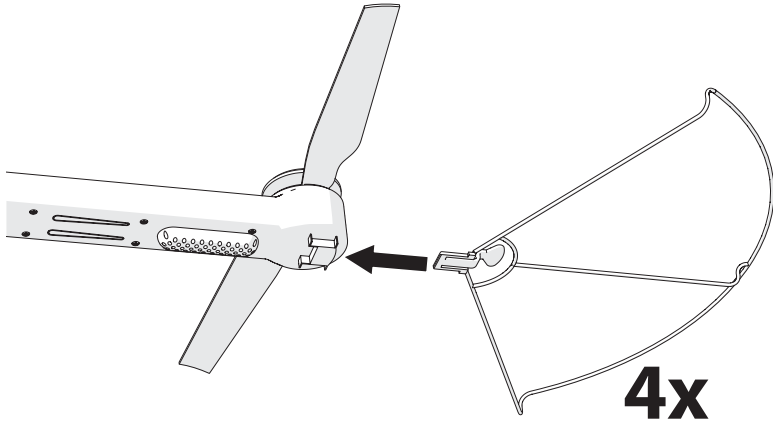

# 8

## Connect with the joystick

Maak verbinding met de joystick  
 Verbinden Sie sich mit dem Joystick  
 Connectez-vous avec le joystick  
 Conectar con el joystick  
 Connettiti con il joystick

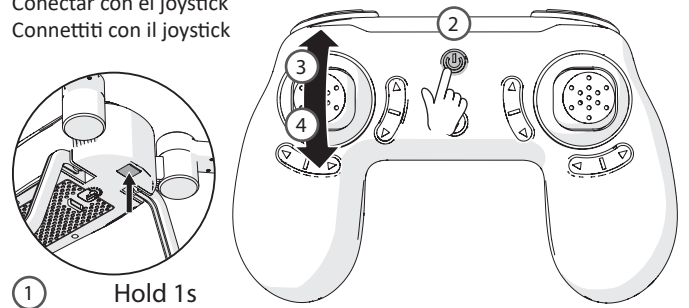

- ① Hold 1s
- ② Hold 1s
- ③ Up
- ④ Down
- ⑤

LED STATUS	
Blinks	Ready to connect
Continuous	Connected

# 9

## Control the drone with the joystick

Bestuur de drone met de joystick  
 Steuern Sie die Drohne mit dem Joystick  
 Contrôler le drone avec le joystick  
 Controla el drone con el joystick  
 Controlla il drone con il joystick

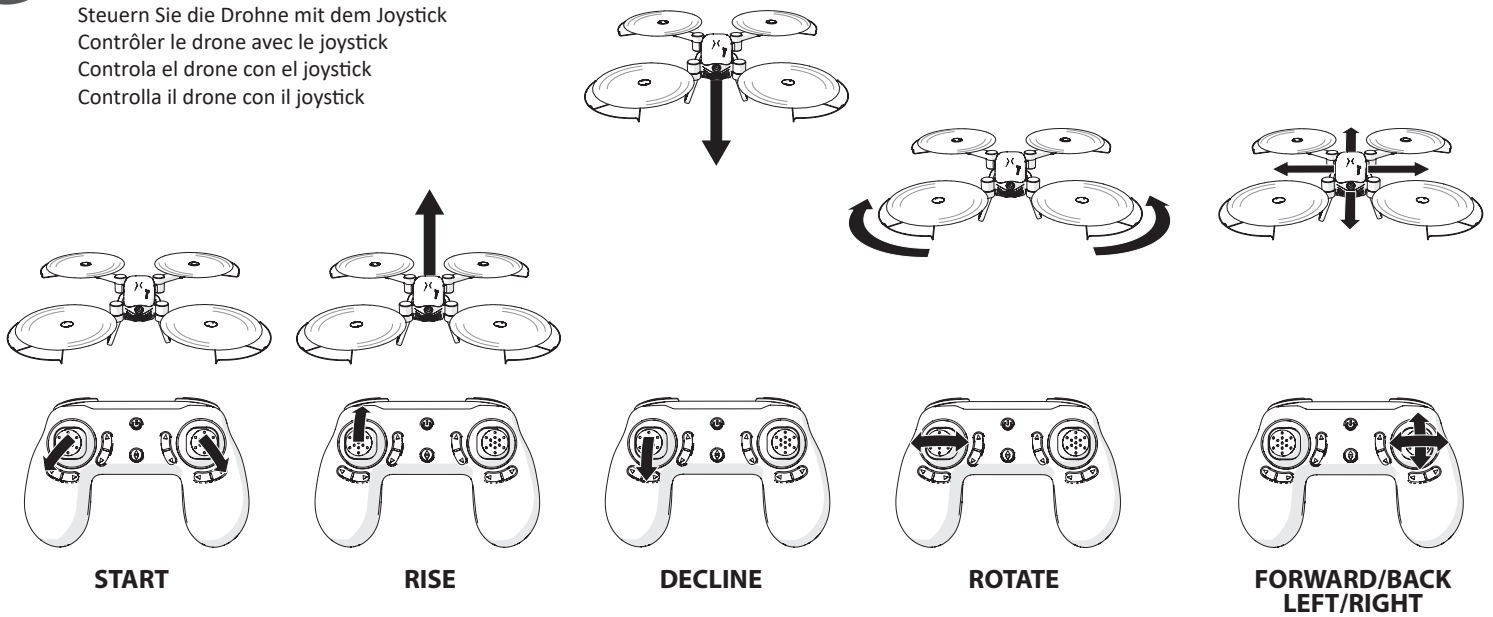

# 10

## Install and connect to the app

Installeer en maak verbinding met de app  
 Installieren und verbinden Sie sich mit der App  
 Installer et se connecter à l'application  
 Instalar y conectarse a la aplicación  
 Installa e connettiti all'app



Download: HFun



Activate Wi-Fi

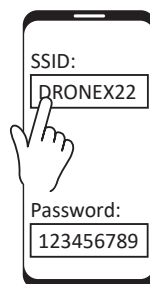

Open Wi-Fi settings and select the drone



Open app and press start

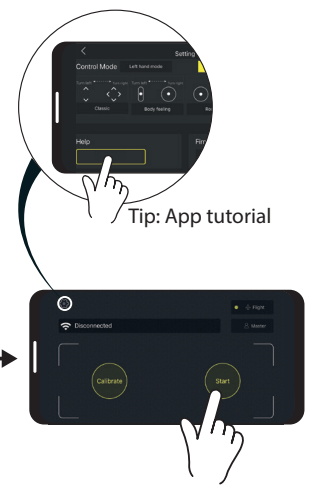

# 11

## Control the drone with the app (turn off joystick)

Bestuur de drone met de app  
 Steuern Sie die Drohne mit der App  
 Contrôler le drone avec l'application  
 Controla el drone con la aplicación  
 Controlla il drone con l'app

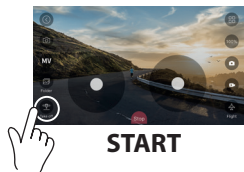
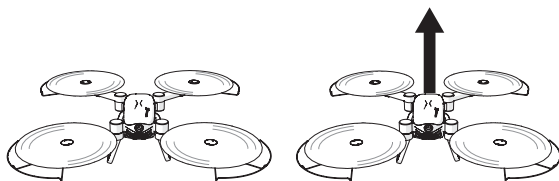
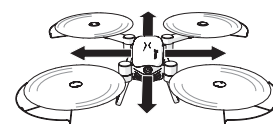
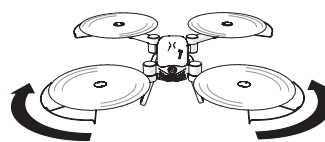
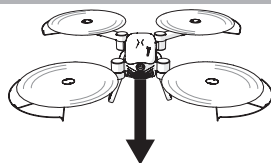

START

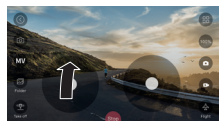

RISE

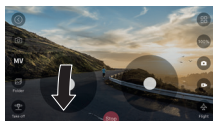

DECLINE

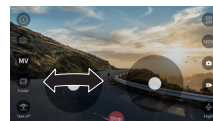

ROTATE

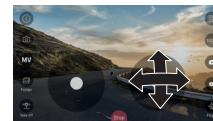

FORWARD/BACK  
LEFT/RIGHT

# 12

## Take a photo

Neem een foto  
 Mach ein Foto  
 Prendre une photo  
 Toma una foto  
 Scattare una foto

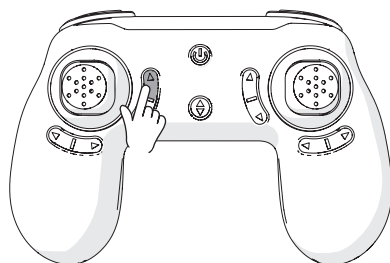

OR

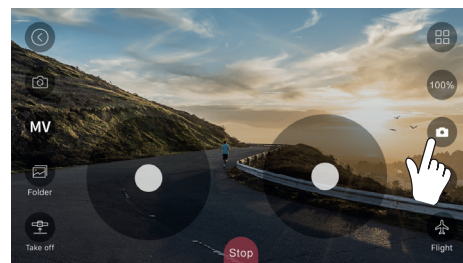

# 13

## Record video

Video opnemen  
 Ein Video aufnehmen  
 Enregistrer une vidéo  
 Grabar video  
 Registrare video

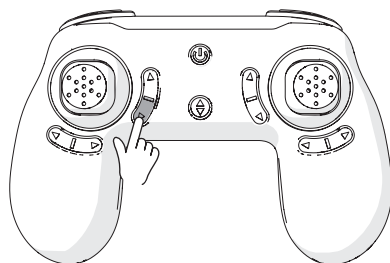

OR

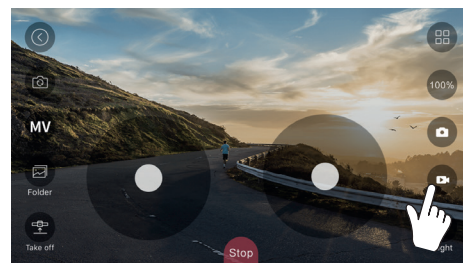

# 14

## Store the drone

Berg de drone op  
 Speichern Sie die Drohne  
 Stocker le drone  
 Guardar el drone  
 Conserva il drone

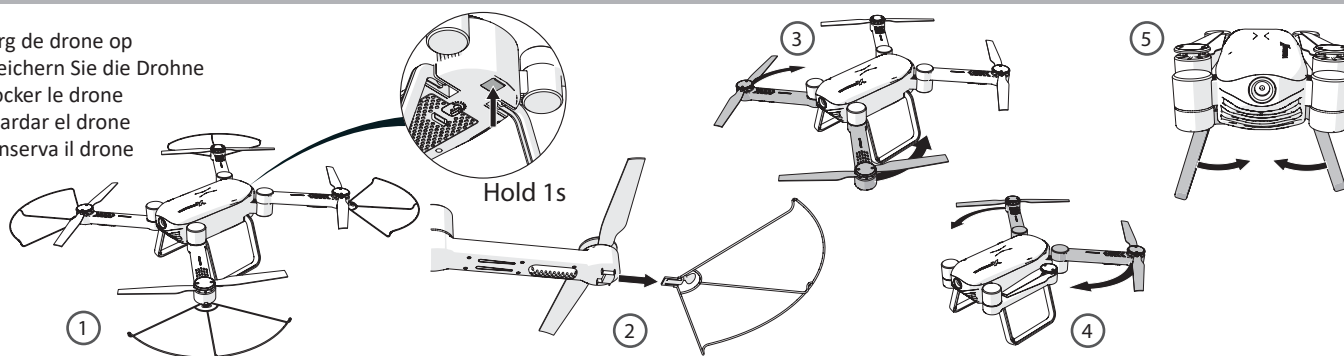

Specifications	Specificaties	Technische Daten	Spécifications	Especificaciones	Specificazioni
Max. signal distance: 30-50m Max. flight time: 12 min Frequency range: 2.4 GHz Viewing angle: 120 degrees Resolution: 2 MP (1280 x 720P) Battery: Li-Po battery Battery capacity: 1200 mAh Voltage: 3.7 V Battery charge time: 90 min Dimensions: 38 x 41 x 8.8 mm	Max. signaalafstand: 30-50m Max. vliegduur: 12 min Frequentiebereik: 2.4 GHz Kijkhoek: 120 graden Resolutie: 2 MP (1280 x 720P) Batterij: Li-Po batterij Batterijcapaciteit: 1200 mAh Spanning: 3,7 V Oplaadtijd batterij: 90 min Dimensies: 38 x 41 x 8,8 mm	Max. Signalfentfernung: 30-50m Max. Flugzeit: 12 min Frequenzbereich: 2,4 GHz Betrachtungswinkel: 120 Grad Auflösung: 2 MP (1280 x 720P) Batterie: Li-Po-Batterie Akkukapazität: 1200 mAh Spannung: 3,7 V Akkuladezeit: 90 min Abmessungen: 38 x 41 x 8,8 mm	Max. distance du signal: 30-50m Max. temps de vol: 12 min Gamme de fréquence: 2,4 GHz Angle de vision: 120 degrés Résolution: 2 MP (1280 x 720P) Batterie: batterie Li-Po Capacité de la batterie: 1200 mAh Tension: 3,7 V Temps de charge de la batterie: 90 min Dimensions: 38 x 41 x 8,8 mm	Max. distancia de señal: 30-50m Max. tiempo de vuelo: 12 min Rango de frecuencia: 2.4 GHz Ángulo de visión: 120 grados Resolución: 2 MP (1280 x 720P) Batería: batería Li-Po Capacidad de la batería: 1200 mAh Voltaje: 3,7 V Tiempo de carga de la batería: 90 min Dimensiones: 38 x 41 x 8.8 mm	Max. distanza del segnale: 30-50m Max. tempo di volo: 12 min Intervallo di frequenza: 2,4 GHz Angolo di visione: 120 gradi Risoluzione: 2 MP (1280 x 720P) Batteria: batteria Li-Po Capacità della batteria: 1200 mAh Tensione: 3,7 V Tempo di carica della batteria: 90 min Dimensioni: 38 x 41 x 8,8 mm