

# Instruction Manual

## Mini Oven



Temperature  
Range



10 Liter  
Capacity



Top and Bottom  
Heating



seeger





## IMPORTANT SAFETY INSTRUCTIONS

PLEASE READ THE FOLLOWING SAFETY WARNINGS AND THE INSTRUCTIONS CAREFULLY BEFORE USING THE APPLIANCE AND KEEP FOR FUTURE REFERENCE.

Failure to follow these instructions could result in electric shock, fire or burn hazard which could cause property damage or personal injury.

When using electrical appliances, basic safety precautions should always be followed.

### SAFETY INFORMATION

- To protect against fire, electric shock and personal injury do not immerse cord, plugs, or any parts of the oven in water or any other liquid.
- Do not let cord hang over edge of table or counter, or touch hot surfaces.
- The use of accessory attachments that are not recommended by the manufacturer may cause hazard or injury.
- Unplug from the mains socket when not in use and before cleaning. Always hold the plug while unplugging, and never pull the cord.
- Allow cooling the oven before putting on or taking off parts, and before cleaning.
- Extreme caution must be used when moving an appliance containing hot oil or food.
- Do not cover any part of the oven with metal or cloth, it may cause overheating of the oven
- Do not place any item on the oven and do not cover the oven.
- Use extreme caution when removing tray or disposing of hot grease or other hot liquids.
- Do not leave the appliance unattended when in operation.
- Do not clean the inside of the oven with metal scouring pads as pieces can break off the pad and touch electrical parts, creating a risk of electric shock.
- Oversized foods or metal utensils cannot be put into the appliance as they may create a fire or risk of electric shock.
- A fire may occur if the oven is covered or near any flammable material, including curtains, draperies, etc., when in operation. Do not store any item on the oven during operation.
- Extreme caution should be exercised when using cooking or baking containers constructed of anything other than metal or ovenproof glass.
- Be sure that nothing touches the top or bottom elements of the oven.
- Do not place any of the following materials in the oven: plastic, paper, or anything similar.
- Always wear protective, insulated oven gloves when inserting or removing items from the hot oven.
- This appliance has a tempered, safety glass door. The glass is stronger than ordinary glass and will be more resistant to breakage. Be aware that tempered glass can still break, especially around the edges. Avoid scratching the door surface or nicking the edges.
- The oven should not be placed on untreated wooden surface.
- Do not use outdoors. This appliance is for HOUSEHOLD USE ONLY.
- Do not use this oven for anything other than its intended purpose.

## WARNINGS

- This appliance can be used by children aged from 8 years and above and persons with reduced physical, sensory or mental capabilities or lack of experience and knowledge if they have been given supervision or instruction concerning use of the appliance in a safe way and understand the hazards involved.
- Children shall not play with the appliance.
- Cleaning and user maintenance shall not be made by children unless they are older than 8 and supervised.
- Keep the appliance and its cord out of reach of children less than 8 years.
- Children should be supervised to ensure that they do not play with the appliance.
- If the supply cord is damaged, it must be replaced by the manufacturer, its service agent or similarly qualified persons in order to avoid a hazard.
- This appliance is intended to be used in household and similar applications such as:
  - staff kitchen areas in shops, offices and other working environments;
  - farm houses;
  - by clients in hotels, motels and other residential type environments;
  - bed and breakfast type environments.
- The temperature of accessible surfaces may be high when the appliance is operating.
- The door or the outer surface may get hot when the appliance is operating.
- The appliance is not intended to be operated by means of an external timer or separate remote-control system.
- The rear surface of the appliance must be placed against a wall, no other sides should be placed against a wall. Please make sure to always leave space between the appliance and wall for the outlets.
- Regarding the instructions for details on how to clean the surfaces in contact with food, thanks to refer to the section "Cleaning and Maintenance".
- Caution, hot surface 
- The surfaces are liable to get hot during use.

## PRODUCT DESCRIPTION

- A. Housing
- B. Outer door frame
- C. Door handle
- D. Door glass
- E. Temperature control knob
- F. Timer control knob
- G. Power indicator cover
- H. Oven foot
- I. Bake tray
- J. Wire rack

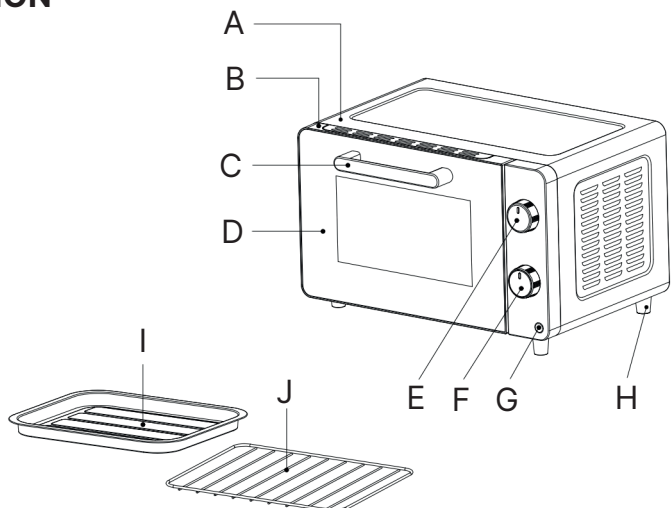

## FUNCTIONS

Please familiarize yourself with the following oven functions and accessories before first use:

- **Temperature Control:** Choose the desired temperature (90°C - 230°C).
- **Timer Control:** Set cooking time up to 60 minutes. The oven will automatically turn off once the timer runs out, and a bell will sound to inform you that it has completed. To manually turn off the oven, turn this knob to the "O" position.
- **Power indicator light:** It will illuminate when the oven is turned on.
- **Wire rack:** Use for toasting breads, bagels and pizzas. When preparing foods that may drip grease or crumbs, always remember to place the bake tray under the wire rack.
- **Bake tray:** Use when broiling or roasting meat, poultry, fish, or various other foods. It is not recommended to cook acidic foods directly in a baking tray. Bake tray may also be used as a crumb tray when preparing foods that may drip grease or crumbs. Place the bake tray underneath the wire rack in that case.

## BEFORE THE FIRST USE

Before using your electric oven for the first time, be sure to:

- Read all instructions in the manual.
- Make sure the oven is unplugged.
- Wash all accessories in warm soapy water.
- Rinse and dry all accessories thoroughly and then re-assemble in the oven.
- Plug the oven in the mains socket and the oven can then be turned on.
- Once the oven is reassembled for the first time, it is recommended to run the oven at the highest temperature (230°C) for 15 minutes. This will remove all traces of odor that will occur on the first use. The odor will disappear after the oven has been used at least once.

**Please Note:** When using the oven for the first time, the oven may produce an odor and emit smoke. The oven is burning off the excess oils in the heating elements and this is normal.

## INSTRUCTIONS FOR USE

- 1 Place the oven on a clean, flat and heat resistant surface.
  - Ensure that there is enough ventilation around the oven.
  - Ensure that the oven is completely dry before use.
- 2 Plug in the oven.
- 3 Preheat the oven. For best results, it recommends that you preheat the oven for 15 minutes at 230°C.
- 4 Select the oven accessory (wire rack, bake tray or both) for your recipe. Place the food to be cooked on the accessory.
- 5 Place the accessory with food into the appropriate shelf position in the oven and close the door.
- 6 Set the temperature. Turn the knob to increase or decrease the temperature. The temperature range is 90-230°C
- 7 Set the time. Turn the knob to increase or decrease the cooking time. The oven starts to work with both heating element. The maximum cooking time is 60 mins.
- 8 When toasting is complete, a bell will ring to signify the end of the toast cycle. The oven will stop heating.
  - Before the set cooking time has been reached, you may also turn the timer control knob to the "O" position to finish cooking. This way the oven can be turned off manually.

## CLEANING AND MAINTENANCE

Unplug the appliance and allow it to cool before cleaning.

- Do not immerse the appliance in water.
- After each use, use a damp cloth to clean the interior and exterior of the oven and door, then dry them thoroughly.
- Wash all the accessories in warm soapy water with a sponge or cloth. Rinse and dry thoroughly.
- Never use abrasive or chemical cleaning agents.
- Surfaces in contact with food should be cleaned regularly to avoid cross contamination from different types of food, the use of a damp cloth is advisable when dealing with surfaces that come into contact with food.
- Correct food hygiene practices should always be followed at all times to avoid possibility of food poisoning /cross contamination.
- Dry all parts and surfaces thoroughly before use.
- Make sure that all parts and surfaces are completely dry before plugging in the appliance.

## TROUBLESHOOTING

Please contact our customer service in case you have any questions not discussed in this manual.

## TECHNICAL SPECIFICATIONS

Voltage: 220 - 240 V ~ 50-60Hz

Wattage: max. 700 Watts

Capacity: 10 L

## CORRECT DISPOSAL OF THIS PRODUCT



This marking indicates that this product should not be disposed with other household wastes throughout the EU. To prevent possible harm to the environment or human health from uncontrolled waste disposal, recycle it responsibly to promote the sustainable reuse of material resources. To return your used device, please use the return and collection systems or contact the retailer where the product was purchased. They can take this product for environmental safe recycling.



## BELANGRIJKE VEILIGHEIDSINSTRUCTIES

LEES DE VOLGENDE VEILIGHEIDSWAARSCHUWINGEN EN INSTRUCTIES ZORGVULDIG DOOR VOORDAT U HET APPARAAT GEBRUIKT EN BEWAAR DEZE VOOR TOEKOMSTIG GEBRUIK.

Het niet opvolgen van deze instructies kan leiden tot elektrische schokken, brand of brandwonden en kan materiële schade of persoonlijk letsel veroorzaken.

Bij het gebruik van elektrische apparaten moeten altijd basisveiligheidsmaatregelen in acht worden genomen.

### ALGEMEEN

- Om brand, elektrische schokken en letsel te voorkomen, mogen het snoer, de stekker of onderdelen van de oven niet in water of andere vloeistoffen worden ondergedompeld.
- Laat het snoer niet over de rand van een tafel of aanrecht hangen en zorg ervoor dat het geen hete oppervlakken raakt.
- Het gebruik van accessoires die niet door de fabrikant worden aanbevolen kan gevaar of letsel veroorzaken.
- Trek de stekker uit het stopcontact wanneer het apparaat niet in gebruik is en vóór het reinigen. Trek altijd aan de stekker en nooit aan het snoer.
- Laat de oven afkoelen voordat u onderdelen plaatst of verwijdert en voordat u deze reinigt.
- Wees uiterst voorzichtig wanneer u een apparaat verplaatst dat hete olie of voedsel bevat.
- Bedek geen enkel deel van de oven met metaal of doek; dit kan oververhitting veroorzaken.
- Plaats geen voorwerpen op de oven en bedek het apparaat niet.
- Wees zeer voorzichtig bij het verwijderen van de bakplaat of bij het afvoeren van heet vet of andere hete vloeistoffen.
- Laat het apparaat nooit onbeheerd achter tijdens gebruik.
- Reinig de binnenkant van de oven niet met metalen schuursponsjes. Losgekomen stukjes kunnen elektrische onderdelen raken en een elektrische schok veroorzaken.
- Te grote voedingsmiddelen of metalen keukengerei mogen niet in het apparaat worden geplaatst, omdat dit brand of elektrische schokken kan veroorzaken.
- Er kan brand ontstaan wanneer de oven tijdens gebruik wordt afgedekt of zich dicht bij brandbare materialen bevindt, zoals gordijnen of andere stoffen. Plaats tijdens gebruik geen voorwerpen op de oven.
- Wees zeer voorzichtig bij het gebruik van kook- of bakvormen die niet van metaal of ovenbestendig glas zijn gemaakt.
- Zorg ervoor dat niets de bovenste of onderste verwarmingselementen raakt.
- Plaats geen materialen zoals plastic, papier of soortgelijke materialen in de oven.
- Draag altijd hittebestendige ovenhandschoenen wanneer u gerechten in de hete oven plaatst of eruit haalt.
- Dit apparaat heeft een deur van gehard veiligheidsglas. Dit glas is sterker dan gewoon glas en beter bestand tegen breuk. Gehard glas kan echter nog steeds breken, vooral langs de randen. Vermijd krassen op het glasoppervlak en beschadiging van de randen.
- Plaats de oven niet op een onbehandeld houten oppervlak.
- Niet buitenshuis gebruiken. Dit apparaat is uitsluitend bedoeld voor HUISHOUDELIJK GEBRUIK.
- Gebruik deze oven uitsluitend voor het beoogde doel.

## WAARSCHUWINGEN

- Dit apparaat kan worden gebruikt door kinderen vanaf 8 jaar en door personen met verminderde fysieke, zintuiglijke of mentale capaciteiten of met gebrek aan ervaring en kennis, mits zij onder toezicht staan of instructies hebben gekregen over het veilige gebruik van het apparaat en de mogelijke gevaren begrijpen.
- Kinderen mogen niet met het apparaat spelen.
- Reiniging en onderhoud door de gebruiker mogen niet door kinderen worden uitgevoerd, tenzij zij ouder zijn dan 8 jaar en onder toezicht staan.
- Houd het apparaat en het snoer buiten het bereik van kinderen jonger dan 8 jaar.
- Kinderen moeten onder toezicht staan om ervoor te zorgen dat zij niet met het apparaat spelen.
- Als het netsnoer beschadigd is, moet het worden vervangen door de fabrikant, diens serviceagent of een vergelijkbaar gekwalificeerd persoon om gevaar te voorkomen.
- Dit apparaat is bedoeld voor gebruik in huishoudelijke en vergelijkbare toepassingen zoals:
  - personeelskeukens in winkels, kantoren en andere werkomgevingen;
  - boerderijen;
  - door gasten in hotels, motels en andere residentiële omgevingen;
  - bed & breakfast-achtige omgevingen.
- De temperatuur van toegankelijke oppervlakken kan hoog zijn wanneer het apparaat in gebruik is.
- De deur of de buitenkant van het apparaat kan heet worden tijdens gebruik.
- Het apparaat is niet bedoeld om te worden bediend met een externe timer of een afzonderlijk afstandsbedieningssysteem.
- De achterzijde van het apparaat moet tegen een muur worden geplaatst; andere zijden mogen niet tegen een muur worden geplaatst. Zorg ervoor dat er altijd voldoende ruimte tussen het apparaat en de muur blijft voor ventilatieopeningen.
- Voor instructies over het reinigen van oppervlakken die met voedsel in contact komen, zie de sectie "Reiniging en onderhoud".
- Let op: heet oppervlak. 
- De oppervlakken kunnen heet worden tijdens gebruik.

## PRODUCTBESCHRIJVING

- A. Behuizing
- B. Buitenste deurframe
- C. Deurhandgreep
- D. Deurglas
- E. Temperatuurregelknop
- F. Timerregelknop
- G. Afdekking van het indicatielampje
- H. Ovenvoet
- I. Bakplaat
- J. Ovenrooster

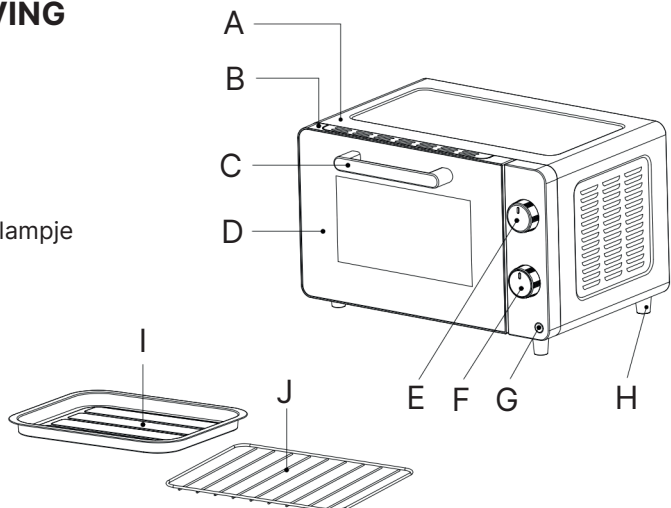

## FUNCTIES

Maak jezelf vóór het eerste gebruik vertrouwd met de volgende ovenfuncties en accessoires:

- **Temperatuurregeling:** Kies de gewenste temperatuur (90°C – 230°C).
- **Timerregeling:** Stel de kooktijd in tot maximaal 60 minuten. De oven schakelt automatisch uit wanneer de timer afloopt en er klinkt een belseinstraal om aan te geven dat het kookproces is voltooid.  
Om de oven handmatig uit te schakelen, draai je de knop naar de stand "O".
- **Controlelampje:** Dit lampje brandt wanneer de oven is ingeschakeld.
- **Ovenrooster:** Gebruik voor het roosteren van brood, bagels en pizza's. Bij het bereiden van voedsel dat vet of kruiden kan laten druppelen, plaats altijd de bakplaat onder het rooster.
- **Bakplaat:** Gebruik bij het grillen of braden van vlees, gevogelte, vis of andere gerechten. Het wordt niet aanbevolen om zure voedingsmiddelen direct op de bakplaat te bereiden. De bakplaat kan ook als kruidenplaat worden gebruikt bij voedsel dat vet of kruiden kan laten druppelen. Plaats in dat geval de bakplaat onder het ovenrooster.

## VOOR HET EERSTE GEBRUIK

Voordat je de elektrische oven voor de eerste keer gebruikt:

- Lees alle instructies in de handleiding zorgvuldig door.
- Controleer of de oven niet op het stopcontact is aangesloten.
- Was alle accessoires in warm water met afwasmiddel.
- Spoel en droog alle accessoires grondig en plaats ze daarna terug in de oven.
- Steek de stekker in het stopcontact; de oven kan nu worden ingeschakeld.
- Wanneer de oven voor het eerst weer volledig is gemonteerd, wordt aanbevolen de oven 15 minuten op de hoogste temperatuur (230°C) te laten werken. Dit verwijdert eventuele geuren die bij het eerste gebruik kunnen ontstaan. De geur zal verdwijnen nadat de oven minimaal één keer is gebruikt.

**Let op:** Bij het eerste gebruik kan de oven een geur en wat rook produceren. De oven verbrandt overtollige olie op de verwarmingselementen; dit is normaal.

## GEBRUIKSINSTRUCTIES

1. Plaats de oven op een schoon, vlak en hittebestendig oppervlak.
  - Zorg ervoor dat er voldoende ventilatie rondom de oven is.
  - Zorg ervoor dat de oven volledig droog is vóór gebruik.
2. Steek de stekker van de oven in het stopcontact.
3. Verwarm de oven voor. Voor het beste resultaat wordt aanbevolen de oven 15 minuten voor te verwarmen op 230°C.
4. Kies het juiste ovenaccessoire (ovenrooster, bakplaat of beide) voor jouw recept. Plaats het voedsel dat je wilt bereiden op het accessoire.
5. Plaats het accessoire met het voedsel in de juiste positie in de oven en sluit de deur.
6. Stel de temperatuur in. Draai de knop om de temperatuur te verhogen of te verlagen. Het temperatuurbereik is 90–230°C.
7. Stel de tijd in. Draai de knop om de kooktijd te verhogen of te verlagen. De oven begint te werken met beide verwarmingselementen. De maximale kooktijd is 60 minuten.
8. Wanneer het toosten of bakken is voltooid, klinkt er een belseinstraal om het einde van de cyclus aan te geven. De oven stopt met verwarmen.
  - Voordat de ingestelde kooktijd is bereikt, kunt u de timerknop ook naar de positie "O" draaien om het kookproces te beëindigen. Zo kan de oven handmatig worden uitgeschakeld.

## REINIGING EN ONDERHOUD

Haal de stekker uit het stopcontact en laat het apparaat afkoelen voordat je het reinigt.

- Dompel het apparaat niet onder in water.
- Reinig na elk gebruik de binnen- en buitenkant van de oven en de deur met een vochtige doek en droog deze daarna grondig.
- Was alle accessoires in warm water met afwasmiddel met een spons of doek. Spoel en droog ze grondig.
- Gebruik nooit schurende of chemische reinigingsmiddelen.
- Oppervlakken die in contact komen met voedsel moeten regelmatig worden gereinigd om kruisbesmetting tussen verschillende soorten voedsel te voorkomen. Gebruik bij voorkeur een vochtige doek voor oppervlakken die in contact komen met voedsel.
- Volg altijd goede voedselhygiëne om voedselvergiftiging of kruisbesmetting te voorkomen.
- Droog alle onderdelen en oppervlakken grondig vóór gebruik.
- Zorg ervoor dat alle onderdelen en oppervlakken volledig droog zijn voordat u het apparaat weer aansluit op het stopcontact.

## PROBLEEMOPLOSSING

Neem contact op met onze klantenservice als u vragen heeft die niet in deze handleiding worden behandeld.

## TECHNISCHE SPECIFICATIES

Spanning: 220 - 240 V ~ 50-60Hz

Vermogen: max 700 Watt

Capaciteit: 10 L

## CORRECTE VERWIJDERING VAN DIT PRODUCT



Dit symbool geeft aan dat dit product niet samen met ander huishoudelijk afval mag worden weggegooid binnen de EU. Om mogelijke schade aan het milieu of de volksgezondheid door ongecontroleerde afvalverwerking te voorkomen, recycle dit product op verantwoorde wijze en bevorder het hergebruik van materialen.



Om je gebruikte apparaat in te leveren, maak gebruik van de retour- en inzamelsystemen of neem contact op met de winkel waar het product is gekocht. Zij kunnen ervoor zorgen dat het product op milieuvriendelijke wijze wordt gerecycled.



## WICHTIGE SICHERHEITSHINWEISE

LESEN SIE DIE FOLGENDEN SICHERHEITSHINWEISE UND ANWEISUNGEN SORGFÄLTIG DURCH, BEVOR SIE DAS GERÄT VERWENDEN, UND BEWAHREN SIE SIE FÜR SPÄTERE ZWECKE AUF.

Die Nichtbeachtung dieser Anweisungen kann zu Stromschlag, Brand oder Verbrennungen führen und Sachschäden oder Verletzungen verursachen.

Bei der Verwendung elektrischer Geräte sollten stets grundlegende Sicherheitsmaßnahmen beachtet werden.

### ALLGEMEIN

- Um Brand, Stromschlag und Verletzungen zu vermeiden, dürfen Kabel, Stecker oder Teile des Ofens nicht in Wasser oder andere Flüssigkeiten getaucht werden.
- Lassen Sie das Netzkabel nicht über die Kante eines Tisches oder einer Arbeitsfläche hängen und vermeiden Sie den Kontakt mit heißen Oberflächen.
- Die Verwendung von Zubehörteilen, die nicht vom Hersteller empfohlen werden, kann zu Gefahren oder Verletzungen führen.
- Ziehen Sie den Netzstecker, wenn das Gerät nicht benutzt wird und vor der Reinigung. Ziehen Sie immer am Stecker und niemals am Kabel.
- Lassen Sie den Ofen vollständig abkühlen, bevor Sie Teile einsetzen oder entfernen und bevor Sie ihn reinigen.
- Seien Sie äußerst vorsichtig beim Bewegen eines Geräts, das heißes Öl oder heiße Lebensmittel enthält.
- Decken Sie keinen Teil des Ofens mit Metall oder Stoff ab, da dies zu Überhitzung führen kann.
- Stellen Sie keine Gegenstände auf den Ofen und decken Sie ihn nicht ab.
- Seien Sie äußerst vorsichtig beim Herausnehmen von Blechen oder beim Entsorgen von heißem Fett oder anderen heißen Flüssigkeiten.
- Lassen Sie das Gerät während des Betriebs niemals unbeaufsichtigt.
- Reinigen Sie den Innenraum des Ofens nicht mit Metallschwämmen, da sich Teile lösen und elektrische Komponenten berühren können, wodurch Stromschlaggefahr entsteht.
- Übergroße Lebensmittel oder Metallutensilien dürfen nicht in das Gerät gelegt werden, da sie Brand oder Stromschlag verursachen können.
- Ein Brand kann entstehen, wenn der Ofen während des Betriebs abgedeckt ist oder sich in der Nähe von brennbaren Materialien wie Vorhängen befindet. Stellen Sie während des Betriebs keine Gegenstände auf den Ofen.
- Seien Sie besonders vorsichtig bei der Verwendung von Koch- oder Backbehältern aus anderen Materialien als Metall oder ofenfestem Glas.
- Achten Sie darauf, dass nichts die oberen oder unteren Heizelemente berührt.
- Legen Sie keine Materialien wie Kunststoff, Papier oder ähnliche Gegenstände in den Ofen.
- Tragen Sie immer hitzebeständige Ofenhandschuhe, wenn Sie Speisen in den heißen Ofen einsetzen oder herausnehmen.
- Dieses Gerät verfügt über eine Tür aus gehärtetem Sicherheitsglas. Dieses Glas ist stärker als gewöhnliches Glas und widerstandsfähiger gegen Bruch. Beachten Sie jedoch, dass gehärtetes Glas dennoch brechen kann, insbesondere an den Rändern. Vermeiden Sie Kratzer auf der Glasoberfläche oder Beschädigungen an den Kanten.
- Der Ofen darf nicht auf einer unbehandelten Holzoberfläche aufgestellt werden.
- Nicht im Freien verwenden. Dieses Gerät ist nur für den HAUSHALTSGEBRAUCH bestimmt.
- Verwenden Sie dieses Gerät ausschließlich für den vorgesehenen Zweck.

## WARNHINWEISE

- Dieses Gerät kann von Kindern ab 8 Jahren sowie von Personen mit eingeschränkten körperlichen, sensorischen oder geistigen Fähigkeiten oder mangelnder Erfahrung und Kenntnissen verwendet werden, sofern sie beaufsichtigt werden oder Anweisungen zur sicheren Verwendung des Geräts erhalten haben und die damit verbundenen Gefahren verstehen.
- Kinder dürfen nicht mit dem Gerät spielen.
- Reinigung und Wartung durch den Benutzer dürfen nicht von Kindern durchgeführt werden, es sei denn, sie sind älter als 8 Jahre und werden beaufsichtigt.
- Halten Sie das Gerät und sein Netzkabel außerhalb der Reichweite von Kindern unter 8 Jahren.
- Kinder sollten beaufsichtigt werden, um sicherzustellen, dass sie nicht mit dem Gerät spielen.
- Wenn das Netzkabel beschädigt ist, muss es vom Hersteller, seinem Kundendienst oder einer ähnlich qualifizierten Person ersetzt werden, um Gefahren zu vermeiden.
- Dieses Gerät ist für den Gebrauch im Haushalt und in ähnlichen Anwendungen vorgesehen, wie zum Beispiel:
  - Personalküchen in Geschäften, Büros und anderen Arbeitsumgebungen;
  - Bauernhäuser;
  - durch Gäste in Hotels, Motels und anderen wohnähnlichen Umgebungen;
  - Pensionen und Bed-&-Breakfast-Unterkünfte.
- Die Temperatur der zugänglichen Oberflächen kann während des Betriebs hoch sein.
- Die Tür oder die Außenfläche kann während des Betriebs heiß werden.
- Das Gerät ist nicht für den Betrieb mit einem externen Timer oder einem separaten Fernbedienungssystem vorgesehen.
- Die Rückseite des Geräts muss gegen eine Wand gestellt werden; keine andere Seite darf an einer Wand stehen. Achten Sie darauf, ausreichend Abstand zwischen Gerät und Wand zu lassen, damit die Lüftungsöffnungen frei bleiben.
- Hinweise zur Reinigung der mit Lebensmitteln in Kontakt kommenden Oberflächen finden Sie im Abschnitt „Reinigung und Wartung“.
- Vorsicht: Heiße Oberfläche. 
- Die Oberflächen können während des Betriebs heiß werden.

## PRODUKTBESCHREIBUNG

- A. Gehäuse
- B. Äußerer Türrahmen
- C. Türgriff
- D. Türglas
- E. Temperaturregler
- F. Timerregler
- G. Abdeckung der Betriebsanzeige
- H. Ofenfuß
- I. Backblech
- J. Grillrost

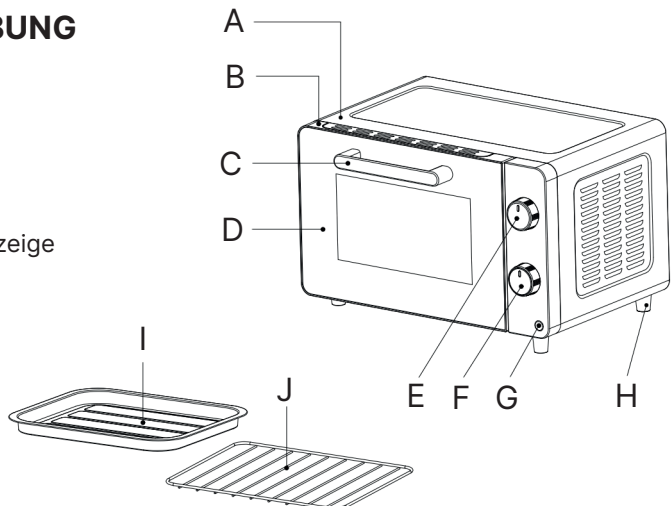

## FUNKTIONEN

Machen Sie sich vor der ersten Verwendung mit den folgenden Funktionen und Zubehörteilen des Ofens vertraut:

- **Temperaturregelung:** Wählen Sie die gewünschte Temperatur (90°C – 230°C).
- **Timerregelung:** Stellen Sie die Garzeit bis zu 60 Minuten ein. Der Ofen schaltet sich automatisch aus, wenn die eingestellte Zeit abgelaufen ist, und ein Signalton informiert Sie darüber, dass der Garvorgang beendet ist.  
Um den Ofen manuell auszuschalten, drehen Sie den Knopf auf die Position „0“.
- **Kontrollleuchte:** Leuchtet auf, wenn der Ofen eingeschaltet ist.
- **Grillrost:** Zum Toasten von Brot, Bagels und Pizza. Wenn Lebensmittel zubereitet werden, die Fett oder Krümel abtropfen lassen können, legen Sie immer das Backblech unter den Rost.
- **Backblech:** Verwenden Sie es zum Grillen oder Braten von Fleisch, Geflügel, Fisch oder anderen Speisen. Es wird nicht empfohlen, säurehaltige Lebensmittel direkt auf dem Backblech zuzubereiten.  
Das Backblech kann auch als Krümelblech verwendet werden, wenn Lebensmittel Fett oder Krümel abtropfen lassen. Platzieren Sie in diesem Fall das Backblech unter dem Rost.

## VOR DER ERSTEN VERWENDUNG

Bevor Sie Ihren elektrischen Ofen zum ersten Mal benutzen:

- Lesen Sie alle Anweisungen in dieser Bedienungsanleitung.
- Stellen Sie sicher, dass der Ofen nicht an das Stromnetz angeschlossen ist.
- Reinigen Sie alle Zubehörteile in warmem Seifenwasser.
- Spülen und trocknen Sie alle Zubehörteile gründlich und setzen Sie sie anschließend wieder in den Ofen ein.
- Stecken Sie den Netzstecker in die Steckdose; der Ofen kann nun eingeschaltet werden.
- Nachdem der Ofen zum ersten Mal wieder vollständig zusammgebaut wurde, wird empfohlen, ihn 15 Minuten bei der höchsten Temperatur (230°C) laufen zu lassen.

Dadurch werden mögliche Gerüche entfernt, die beim ersten Gebrauch auftreten können.

**Hinweis:** Beim ersten Gebrauch kann der Ofen Gerüche oder Rauch entwickeln. Dies ist normal, da überschüssige Öle an den Heizelementen verbrannt werden.

## GEBRAUCHSANWEISUNG

1. Stellen Sie den Ofen auf eine saubere, flache und hitzebeständige Oberfläche.
  - Stellen Sie sicher, dass ausreichend Belüftung um den Ofen vorhanden ist.
  - Vergewissern Sie sich, dass der Ofen vor der Verwendung vollständig trocken ist.
2. Stecken Sie den Netzstecker in die Steckdose.
3. Heizen Sie den Ofen vor. Für beste Ergebnisse wird empfohlen, den Ofen 15 Minuten bei 230°C vorzuheizen.
4. Wählen Sie das passende Zubehör (Grillrost, Backblech oder beides) für Ihr Rezept. Legen Sie die zuzubereitenden Lebensmittel auf das Zubehör.
5. Schieben Sie das Zubehör mit den Lebensmitteln in die entsprechende Einschubposition im Ofen und schließen Sie die Tür.
6. Temperatur einstellen. Drehen Sie den Regler, um die Temperatur zu erhöhen oder zu verringern. Der Temperaturbereich beträgt 90–230°C.
7. Zeit einstellen. Drehen Sie den Regler, um die Garzeit einzustellen. Der Ofen arbeitet mit beiden Heizelementen. Die maximale Garzeit beträgt 60 Minuten.
8. Wenn der Garvorgang beendet ist, ertönt ein Signalton. Der Ofen hört auf zu heizen.
  - Vor Ablauf der eingestellten Garzeit können Sie den Timerregler auch auf die Position „0“ drehen, um den Garvorgang manuell zu beenden.

## REINIGUNG UND WARTUNG

Ziehen Sie den Netzstecker und lassen Sie das Gerät abkühlen, bevor Sie es reinigen.

- Tauchen Sie das Gerät nicht in Wasser.
- Reinigen Sie nach jedem Gebrauch den Innenraum, die Außenseite und die Tür mit einem feuchten Tuch und trocknen Sie sie anschließend gründlich.
- Reinigen Sie alle Zubehörteile mit warmem Seifenwasser und einem Schwamm oder Tuch. Danach gründlich abspülen und trocknen.
- Verwenden Sie niemals scheuernde oder chemische Reinigungsmittel.
- Oberflächen, die mit Lebensmitteln in Kontakt kommen, sollten regelmäßig gereinigt werden, um Kreuzkontamination zu vermeiden. Verwenden Sie hierfür am besten ein feuchtes Tuch.
- Befolgen Sie stets gute Hygieneregeln beim Umgang mit Lebensmitteln, um Lebensmittelvergiftungen oder Kreuzkontamination zu vermeiden.
- Trocknen Sie alle Teile und Oberflächen gründlich vor der Verwendung.
- Stellen Sie sicher, dass alle Teile vollständig trocken sind, bevor Sie das Gerät wieder anschließen.

## FEHLERBEHEBUNG

Bitte wenden Sie sich an unseren Kundenservice, wenn Sie Fragen haben, die in dieser Bedienungsanleitung nicht behandelt werden.

## TECHNISCHE DATEN

Spannung: 220 - 240 V ~ 50-60Hz

Leistung: max. 700 Watt

Kapazität: 10 L

## ORDNUNGSGEMÄSSE ENTSORGUNG DIESES PRODUKTS



Dieses Symbol weist darauf hin, dass dieses Produkt innerhalb der EU nicht mit dem normalen Hausmüll entsorgt werden darf. Um mögliche Schäden für Umwelt und Gesundheit durch unkontrollierte Abfallbeseitigung zu vermeiden, recyceln Sie das Produkt verantwortungsvoll, um die nachhaltige Wiederverwendung von Rohstoffen zu fördern. Geben Sie Ihr Altgerät bei den entsprechenden Rückgabe- und Sammelstellen ab oder wenden Sie sich an den Händler, bei dem Sie das Produkt gekauft haben. Dieser kann das Produkt umweltgerecht recyceln lassen.

## CONSIGNES DE SÉCURITÉ

VEUILLEZ LIRE ATTENTIVEMENT LES AVERTISSEMENTS DE SÉCURITÉ ET LES INSTRUCTIONS SUIVANTS AVANT D'UTILISER L'APPAREIL ET LES CONSERVER POUR RÉFÉRENCE ULTÉRIEURE.

Le non-respect de ces instructions peut entraîner un choc électrique, un incendie ou un risque de brûlure pouvant provoquer des dommages matériels ou des blessures.

Lors de l'utilisation d'appareils électriques, les précautions de sécurité de base doivent toujours être respectées.

### INFORMATIONS DE SÉCURITÉ

- Afin d'éviter tout risque d'incendie, de choc électrique ou de blessure, ne plongez pas le cordon, la fiche ou toute partie du four dans l'eau ou dans tout autre liquide.
- Ne laissez pas le cordon pendre du bord d'une table ou d'un plan de travail et évitez tout contact avec des surfaces chaudes.
- L'utilisation d'accessoires non recommandés par le fabricant peut provoquer un danger ou des blessures.
- Débranchez l'appareil lorsqu'il n'est pas utilisé et avant le nettoyage. Tenez toujours la fiche pour débrancher l'appareil et ne tirez jamais sur le cordon.
- Laissez le four refroidir complètement avant d'installer ou de retirer des accessoires et avant de procéder au nettoyage.
- Faites preuve d'une extrême prudence lorsque vous déplacez un appareil contenant de l'huile chaude ou des aliments chauds.
- Ne couvrez aucune partie du four avec du métal ou un chiffon, car cela pourrait provoquer une surchauffe.
- Ne placez aucun objet sur le four et ne couvrez pas l'appareil.
- Faites preuve d'une extrême prudence lorsque vous retirez une plaque ou lorsque vous jetez de la graisse chaude ou d'autres liquides chauds.
- Ne laissez jamais l'appareil sans surveillance pendant son fonctionnement.
- Ne nettoyez pas l'intérieur du four avec des tampons métalliques. Des morceaux pourraient se détacher et entrer en contact avec des pièces électriques, créant un risque de choc électrique.
- Les aliments trop volumineux ou les ustensiles métalliques ne doivent pas être introduits dans l'appareil, car ils pourraient provoquer un incendie ou un choc électrique.
- Un incendie peut se produire si le four est couvert ou placé à proximité de matériaux inflammables tels que des rideaux ou des tentures pendant son fonctionnement. Ne placez aucun objet sur le four pendant son utilisation.
- Soyez extrêmement prudent lors de l'utilisation de récipients de cuisson fabriqués dans un matériau autre que le métal ou le verre résistant à la chaleur.
- Assurez-vous que rien ne touche les éléments chauffants supérieurs ou inférieurs du four.
- Ne placez pas dans le four des matériaux tels que du plastique, du papier ou des matériaux similaires.
- Portez toujours des gants de four isolants lorsque vous placez ou retirez des aliments du four chaud.
- Cet appareil est équipé d'une porte en verre trempé de sécurité. Ce verre est plus solide que le verre ordinaire et plus résistant à la casse. Cependant, le verre trempé peut toujours se briser, notamment sur les bords. Évitez de rayer la surface de la porte ou d'endommager les bords.
- Le four ne doit pas être placé sur une surface en bois non traité.
- Ne pas utiliser à l'extérieur. Cet appareil est destiné à un USAGE DOMESTIQUE UNIQUEMENT.
- Utilisez cet appareil uniquement pour l'usage auquel il est destiné.

## AVERTISSEMENTS

- Cet appareil peut être utilisé par des enfants âgés de 8 ans et plus ainsi que par des personnes ayant des capacités physiques, sensorielles ou mentales réduites ou manquant d'expérience et de connaissances, à condition qu'ils soient surveillés ou qu'ils aient reçu des instructions concernant l'utilisation sûre de l'appareil et qu'ils comprennent les dangers encourus.
- Les enfants ne doivent pas jouer avec l'appareil.
- Le nettoyage et l'entretien par l'utilisateur ne doivent pas être effectués par des enfants sauf s'ils ont plus de 8 ans et sont surveillés.
- Gardez l'appareil et son cordon hors de portée des enfants de moins de 8 ans.
- Les enfants doivent être surveillés afin de s'assurer qu'ils ne jouent pas avec l'appareil.
- Si le cordon d'alimentation est endommagé, il doit être remplacé par le fabricant, son service après-vente ou une personne qualifiée afin d'éviter tout danger.
- Cet appareil est destiné à être utilisé dans des applications domestiques et similaires telles que :
  - les cuisines du personnel dans les magasins, bureaux et autres environnements de travail ;
  - les fermes ;
  - par les clients dans les hôtels, motels et autres environnements de type résidentiel ;
  - les environnements de type chambres d'hôtes.
- La température des surfaces accessibles peut être élevée lorsque l'appareil fonctionne.
- La porte ou la surface extérieure peut devenir chaude lorsque l'appareil fonctionne.
- L'appareil n'est pas destiné à être utilisé au moyen d'une minuterie externe ou d'un système de commande à distance séparé.
- La surface arrière de l'appareil doit être placée contre un mur ; aucun autre côté ne doit être placé contre un mur. Veillez à laisser suffisamment d'espace entre l'appareil et le mur pour la ventilation.
- Pour les instructions concernant le nettoyage des surfaces en contact avec les aliments, veuillez vous référer à la section « Nettoyage et entretien ».
- Attention : surface chaude. 
- Les surfaces peuvent devenir chaudes pendant l'utilisation.

## DESCRIPTION DU PRODUIT

- A. Boîtier
- B. Cadre extérieur de la porte
- C. Poignée de porte
- D. Verre de porte
- E. Bouton de réglage de la température
- F. Bouton de minuterie
- G. Couvercle du témoin lumineux
- H. Pied du four
- I. Plaque de cuisson
- J. Grille métallique

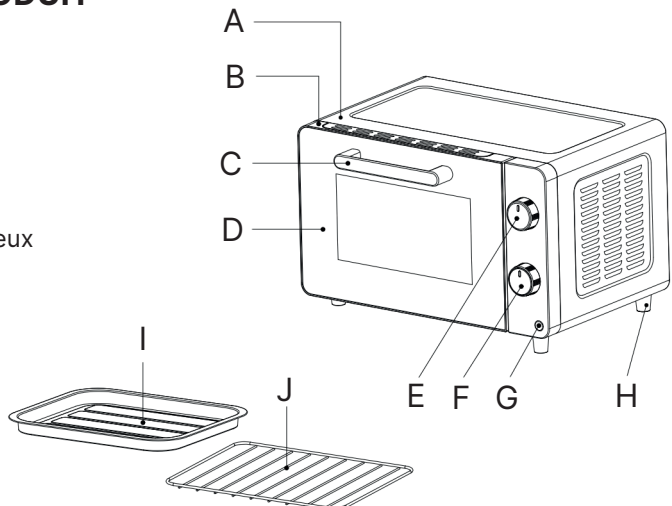

## FONCTIONS

Avant la première utilisation, familiarisez-vous avec les fonctions et accessoires suivants du four :

- **Réglage de la température** : Choisissez la température souhaitée (90°C – 230°C).
- **Minuterie** : Réglez le temps de cuisson jusqu'à 60 minutes. Le four s'éteint automatiquement lorsque la minuterie arrive à zéro et un signal sonore vous informe que la cuisson est terminée.  
Pour éteindre le four manuellement, tournez le bouton sur la position « O ».
- **Témoin lumineux** : S'allume lorsque le four est en marche.
- **Grille métallique** : Utilisée pour griller du pain, des bagels et des pizzas. Lors de la préparation d'aliments susceptibles de laisser couler de la graisse ou des miettes, placez toujours la plaque de cuisson sous la grille.
- **Plaque de cuisson** : Utilisée pour griller ou rôtir de la viande, de la volaille, du poisson ou d'autres aliments. Il n'est pas recommandé de cuire des aliments acides directement sur la plaque. La plaque peut également être utilisée comme plateau ramasse-miettes lorsque les aliments peuvent laisser tomber de la graisse ou des miettes. Dans ce cas, placez-la sous la grille.

## AVANT LA PREMIÈRE UTILISATION

Avant d'utiliser votre four électrique pour la première fois :

- Lisez toutes les instructions du manuel.
- Assurez-vous que le four n'est pas branché.
- Lavez tous les accessoires dans de l'eau chaude savonneuse.
- Rincez et séchez soigneusement tous les accessoires, puis remettez-les dans le four.
- Branchez le four sur la prise secteur ; il peut maintenant être mis en marche.
- Après le premier assemblage, il est recommandé de faire fonctionner le four 15 minutes à la température maximale (230°C) afin d'éliminer les éventuelles odeurs du premier usage.

**Remarque** : Lors de la première utilisation, le four peut produire une odeur et un peu de fumée. Cela est normal, car les huiles résiduelles des éléments chauffants sont brûlées.

## INSTRUCTIONS D'UTILISATION

1. Placez le four sur une surface propre, plane et résistante à la chaleur.
  - Assurez-vous qu'il y a suffisamment d'espace pour la ventilation autour du four.
  - Assurez-vous que le four est complètement sec avant utilisation.
2. Branchez le four sur la prise secteur.
3. Préchauffez le four. Pour de meilleurs résultats, il est recommandé de préchauffer le four pendant 15 minutes à 230°C.
4. Choisissez l'accessoire approprié (grille métallique, plaque de cuisson ou les deux) selon votre recette. Placez les aliments sur l'accessoire.
5. Insérez l'accessoire avec les aliments dans la position appropriée dans le four et fermez la porte.
6. Réglez la température. Tournez le bouton pour augmenter ou diminuer la température. La plage de température est 90–230°C.
7. Réglez le temps de cuisson.  
Tournez le bouton pour ajuster le temps. Le four fonctionne avec les deux éléments chauffants. Le temps maximum est 60 minutes.
8. Lorsque la cuisson est terminée, une sonnerie retentit. Le four cesse alors de chauffer.
  - Avant la fin du temps programmé, vous pouvez également tourner la minuterie sur « O » pour arrêter la cuisson manuellement.

## NETTOYAGE ET ENTRETIEN

Débranchez l'appareil et laissez-le refroidir avant de le nettoyer.

- Ne plongez pas l'appareil dans l'eau.
- Après chaque utilisation, nettoyez l'intérieur, l'extérieur et la porte du four avec un chiffon humide, puis séchez-les soigneusement.
- Lavez tous les accessoires dans de l'eau chaude savonneuse avec une éponge ou un chiffon. Rincez et séchez soigneusement.
- N'utilisez jamais de produits abrasifs ou chimiques.
- Les surfaces en contact avec les aliments doivent être nettoyées régulièrement afin d'éviter toute contamination croisée. L'utilisation d'un chiffon humide est recommandée.
- Respectez toujours les bonnes pratiques d'hygiène alimentaire afin d'éviter les intoxications alimentaires ou les contaminations croisées.
- Séchez soigneusement toutes les pièces avant utilisation.
- Assurez-vous que toutes les pièces sont complètement sèches avant de rebrancher l'appareil.

## DÉPANNAGE

Veillez contacter notre service client si vous avez des questions qui ne sont pas traitées dans ce manuel.

## SPÉCIFICATIONS TECHNIQUES

Tension : 220 - 240 V ~ 50-60Hz

Puissance : max. 700 Watt

Capacité : 10 L

## ÉLIMINATION CORRECTE DE CE PRODUIT



Ce symbole indique que ce produit ne doit pas être jeté avec les autres déchets ménagers dans l'Union Européenne. Pour éviter tout risque potentiel

pour l'environnement ou la santé humaine, recyclez-le de manière responsable afin de favoriser la réutilisation durable des ressources matérielles. Pour retourner votre appareil usagé, utilisez les systèmes de collecte ou contactez le revendeur où le produit a été acheté. Ils pourront recycler le produit en toute sécurité pour l'environnement



## INSTRUCCIONES DE SEGURIDAD

LEA ATENTAMENTE LAS SIGUIENTES ADVERTENCIAS DE SEGURIDAD Y LAS INSTRUCCIONES ANTES DE UTILIZAR EL APARATO Y CONSÉRVELAS PARA FUTURAS CONSULTAS.

El incumplimiento de estas instrucciones puede provocar descargas eléctricas, incendios o quemaduras, lo que podría causar daños materiales o lesiones personales.

Al utilizar aparatos eléctricos, siempre deben seguirse las precauciones básicas de seguridad.

### INFORMACIÓN DE SEGURIDAD

- Para protegerse contra incendios, descargas eléctricas y lesiones personales, no sumerja el cable, el enchufe ni ninguna parte del horno en agua ni en ningún otro líquido.
- No deje que el cable cuelgue del borde de la mesa o encimera ni que toque superficies calientes.
- El uso de accesorios no recomendados por el fabricante puede causar riesgos o lesiones.
- Desenchufe el aparato cuando no esté en uso y antes de limpiarlo. Sujete siempre el enchufe al desconectar y nunca tire del cable.
- Deje que el horno se enfríe completamente antes de colocar o retirar piezas y antes de limpiarlo.
- Tenga mucho cuidado al mover un aparato que contenga aceite o alimentos calientes.
- No cubra ninguna parte del horno con metal ni con tela, ya que podría provocar sobrecalentamiento.
- No coloque objetos sobre el horno ni cubra el aparato.
- Tenga mucho cuidado al retirar la bandeja o al desechar grasa caliente u otros líquidos calientes.
- No deje el aparato sin supervisión mientras esté en funcionamiento.
- No limpie el interior del horno con estropajos metálicos, ya que pueden desprenderse fragmentos que entren en contacto con componentes eléctricos y provoquen una descarga eléctrica.
- Los alimentos de gran tamaño o los utensilios metálicos no deben introducirse en el aparato, ya que podrían provocar un incendio o una descarga eléctrica.
- Puede producirse un incendio si el horno está cubierto o se encuentra cerca de materiales inflamables, como cortinas, durante su funcionamiento. No coloque ningún objeto sobre el horno mientras esté en uso.
- Tenga mucho cuidado al utilizar recipientes de cocción o de horneado que no sean de metal o de vidrio apto para horno.
- Asegúrese de que nada toque las resistencias superiores o inferiores del horno.
- No coloque en el horno materiales como plástico, papel o similares.
- Utilice siempre guantes de horno aislantes al introducir o retirar alimentos del horno caliente.
- Este aparato dispone de una puerta de vidrio templado de seguridad. Este vidrio es más resistente que el vidrio normal y tiene mayor resistencia a la rotura. Sin embargo, el vidrio templado puede romperse, especialmente en los bordes. Evite rayar la superficie de la puerta o dañar los bordes.
- El horno no debe colocarse sobre una superficie de madera sin tratar.
- No utilizar en exteriores. Este aparato está destinado únicamente a USO DOMÉSTICO.
- Utilice este aparato únicamente para el uso previsto.

## ADVERTENCIAS

- Este aparato puede ser utilizado por niños a partir de 8 años y por personas con capacidades físicas, sensoriales o mentales reducidas o con falta de experiencia y conocimientos, siempre que estén bajo supervisión o hayan recibido instrucciones sobre el uso seguro del aparato y comprendan los riesgos implicados.
- Los niños no deben jugar con el aparato.
- La limpieza y el mantenimiento por parte del usuario no deben ser realizados por niños a menos que tengan más de 8 años y estén supervisados.
- Mantenga el aparato y su cable fuera del alcance de niños menores de 8 años.
- Los niños deben ser supervisados para asegurarse de que no jueguen con el aparato.
- Si el cable de alimentación está dañado, debe ser reemplazado por el fabricante, su servicio técnico o una persona cualificada para evitar riesgos.
- Este aparato está destinado a utilizarse en aplicaciones domésticas y similares como:
  - zonas de cocina para el personal en tiendas, oficinas y otros entornos de trabajo;
  - casas rurales;
  - por clientes en hoteles, moteles y otros entornos residenciales;
  - alojamientos tipo bed and breakfast.
- La temperatura de las superficies accesibles puede ser elevada cuando el aparato está en funcionamiento.
- La puerta o la superficie exterior pueden calentarse durante el funcionamiento.
- El aparato no está diseñado para funcionar mediante un temporizador externo ni mediante un sistema de control remoto independiente.
- La parte trasera del aparato debe colocarse contra una pared; ningún otro lado debe colocarse contra una pared. Asegúrese de dejar espacio suficiente entre el aparato y la pared para la ventilación.
- Para instrucciones sobre cómo limpiar las superficies en contacto con los alimentos, consulte la sección «Limpieza y mantenimiento».
- Precaución: superficie caliente. 
- Las superficies pueden calentarse durante el uso.

## DESCRIPCIÓN DEL PRODUCTO

- A. Carcasa
- B. Marco exterior de la puerta
- C. Asa de la puerta
- D. Cristal de la puerta
- E. Selector de temperatura
- F. Selector de temporizador
- G. Cubierta del indicador luminoso
- H. Pie del horno
- I. Bandeja de horneado
- J. Rejilla metálica

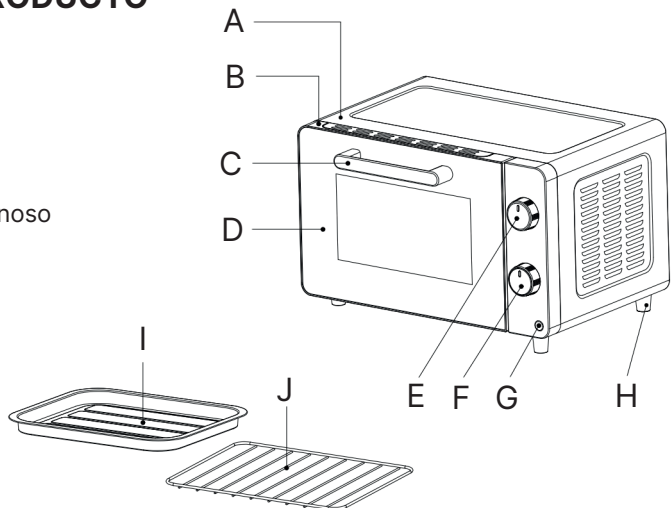

## FUNCIONES

Antes del primer uso, familiarícese con las siguientes funciones y accesorios del horno:

- **Control de temperatura:** Seleccione la temperatura deseada (90°C – 230°C).
- **Control del temporizador:** Ajuste el tiempo de cocción hasta 60 minutos. El horno se apagará automáticamente cuando el temporizador llegue a cero y sonará una señal para indicar que la cocción ha finalizado. Para apagar el horno manualmente, gire el mando a la posición "O".
- **Indicador luminoso:** Se ilumina cuando el horno está encendido.
- **Rejilla metálica:** Utilícela para tostar pan, bagels y pizzas. Cuando prepare alimentos que puedan soltar grasa o migas, coloque siempre la bandeja de horneado debajo de la rejilla.
- **Bandeja de horneado:** Utilícela para asar o gratinar carne, aves, pescado u otros alimentos. No se recomienda cocinar alimentos ácidos directamente en la bandeja. La bandeja también puede utilizarse como bandeja recogemigas cuando los alimentos puedan soltar grasa o migas. En ese caso, colóquela debajo de la rejilla.

## ANTES DEL PRIMER USO

Antes de utilizar el horno eléctrico por primera vez:

- Lea todas las instrucciones del manual.
- Asegúrese de que el horno esté desenchufado.
- Lave todos los accesorios con agua tibia y jabón.
- Enjuague y seque bien todos los accesorios y vuelva a colocarlos en el horno.
- Conecte el horno a la toma de corriente; el horno podrá encenderse.
- Una vez que el horno esté montado por primera vez, se recomienda hacerlo funcionar 15 minutos a la temperatura máxima (230°C) para eliminar cualquier olor inicial.

**Nota:** Durante el primer uso, el horno puede producir olor y algo de humo. Esto es normal, ya que se están quemando los aceites residuales de los elementos calefactores.

## INSTRUCCIONES DE USO

1. Coloque el horno sobre una superficie limpia, plana y resistente al calor.
  - Asegúrese de que haya suficiente ventilación alrededor del horno.
  - Asegúrese de que el horno esté completamente seco antes de utilizarlo.
2. Conecte el horno a la toma de corriente.
3. Precaliente el horno. Para obtener los mejores resultados, se recomienda precalentar el horno durante 15 minutos a 230°C.
4. Seleccione el accesorio adecuado (rejilla, bandeja de horneado o ambos) para su receta. Coloque los alimentos que se van a cocinar sobre el accesorio.
5. Coloque el accesorio con los alimentos en la posición adecuada dentro del horno y cierre la puerta.
6. Ajuste la temperatura. Gire el mando para aumentar o disminuir la temperatura. El rango de temperatura es 90–230°C.
7. Ajuste el tiempo.

Gire el mando para aumentar o disminuir el tiempo de cocción. El horno funcionará con ambos elementos calefactores. El tiempo máximo de cocción es 60 minutos.
8. Cuando el tostado o la cocción haya finalizado, sonará una señal indicando el final del ciclo. El horno dejará de calentar.
  - Antes de que se alcance el tiempo de cocción establecido, también puede girar el mando del temporizador a la posición "O" para finalizar la cocción manualmente.

## LIMPIEZA Y MANTENIMIENTO

Desenchufe el aparato y deje que se enfríe antes de limpiarlo.

- No sumerja el aparato en agua.
- Después de cada uso, limpie el interior, el exterior y la puerta del horno con un paño húmedo y séquelos bien.
- Lave todos los accesorios con agua tibia y jabón utilizando una esponja o paño. Enjuague y seque bien.
- Nunca utilice productos de limpieza abrasivos o químicos.
- Las superficies que entran en contacto con alimentos deben limpiarse regularmente para evitar la contaminación cruzada entre diferentes alimentos. Se recomienda utilizar un paño húmedo.
- Siga siempre buenas prácticas de higiene alimentaria para evitar intoxicaciones alimentarias o contaminación cruzada.
- Seque completamente todas las piezas y superficies antes de utilizarlas.
- Asegúrese de que todas las piezas estén completamente secas antes de enchufar el aparato.

## SOLUCIÓN DE PROBLEMAS

Póngase en contacto con nuestro servicio de atención al cliente si tiene alguna pregunta que no esté tratada en este manual.

## ESPECIFICACIONES TÉCNICAS

Voltaje: 220 - 240 V ~ 50-60Hz

Potencia: max. 700 vatios

Capacidad: 10 L

## ELIMINACIÓN CORRECTA DE ESTE PRODUCTO



Este símbolo indica que este producto no debe desecharse junto con otros residuos domésticos en la Unión Europea. Para evitar posibles daños al medio ambiente o a la salud humana debido a la eliminación incontrolada de residuos, recíclelo de forma responsable para promover la reutilización sostenible de los recursos materiales.

Para devolver su dispositivo usado, utilice los sistemas de recogida y devolución establecidos o contacte con el distribuidor donde adquirió el producto. Ellos pueden encargarse de reciclar el producto de forma segura para el medio ambiente.



## IMPORTANTI ISTRUZIONI DI SICUREZZA

LEGGERE ATTENTAMENTE LE SEGUENTI AVVERTENZE DI SICUREZZA E LE ISTRUZIONI PRIMA DI UTILIZZARE L'APPARECCHIO E CONSERVARLE PER RIFERIMENTI FUTURI.

La mancata osservanza di queste istruzioni può causare scosse elettriche, incendi o ustioni e provocare danni materiali o lesioni personali.

Quando si utilizzano apparecchi elettrici, è necessario seguire sempre le precauzioni di sicurezza di base.

### ISTRUZIONI DI SICUREZZA

- Per evitare incendi, scosse elettriche e lesioni personali, non immergere il cavo, la spina o qualsiasi parte del forno in acqua o in altri liquidi.
- Non lasciare che il cavo penda dal bordo del tavolo o del piano di lavoro né che venga a contatto con superfici calde.
- L'uso di accessori non raccomandati dal produttore può causare pericoli o lesioni.
- Scollegare l'apparecchio dalla presa di corrente quando non è in uso e prima della pulizia. Afferrare sempre la spina per scollegare l'apparecchio e non tirare mai il cavo.
- Lasciare raffreddare completamente il forno prima di inserire o rimuovere parti e prima della pulizia.
- Prestare la massima attenzione quando si sposta un apparecchio contenente olio o alimenti caldi.
- Non coprire alcuna parte del forno con metallo o panni, poiché potrebbe causare surriscaldamento.
- Non posizionare oggetti sul forno e non coprire l'apparecchio.
- Prestare particolare attenzione quando si rimuove la teglia o quando si smaltisce grasso caldo o altri liquidi caldi.
- Non lasciare l'apparecchio incustodito durante il funzionamento.
- Non pulire l'interno del forno con pagliette metalliche, poiché piccoli frammenti potrebbero staccarsi e venire a contatto con parti elettriche, causando il rischio di scosse elettriche.
- Alimenti di dimensioni eccessive o utensili metallici non devono essere inseriti nell'apparecchio poiché potrebbero provocare incendi o scosse elettriche.
- Potrebbe verificarsi un incendio se il forno è coperto o posizionato vicino a materiali infiammabili, come tende, durante il funzionamento. Non posizionare oggetti sul forno durante l'uso.
- Prestare particolare attenzione quando si utilizzano contenitori per la cottura realizzati con materiali diversi dal metallo o dal vetro resistente al forno.
- Assicurarsi che nulla tocchi gli elementi riscaldanti superiori o inferiori del forno.
- Non inserire nel forno materiali come plastica, carta o materiali simili.
- Indossare sempre guanti da forno isolanti quando si inseriscono o si rimuovono alimenti dal forno caldo.
- Questo apparecchio è dotato di una porta in vetro temperato di sicurezza. Questo vetro è più resistente del vetro normale e ha una maggiore resistenza alla rottura. Tuttavia, il vetro temperato può comunque rompersi, in particolare lungo i bordi. Evitare di graffiare la superficie della porta o di danneggiare i bordi.
- Il forno non deve essere posizionato su superfici in legno non trattato.
- Non utilizzare all'aperto. Questo apparecchio è destinato esclusivamente all'USO DOMESTICO.
- Utilizzare l'apparecchio solo per lo scopo previsto.

## AVVERTENZE

- Questo apparecchio può essere utilizzato da bambini di età pari o superiore a 8 anni e da persone con capacità fisiche, sensoriali o mentali ridotte o prive di esperienza e conoscenze, purché siano sorvegliate o abbiano ricevuto istruzioni sull'uso sicuro dell'apparecchio e comprendano i rischi connessi.
- I bambini non devono giocare con l'apparecchio.
- La pulizia e la manutenzione da parte dell'utente non devono essere effettuate da bambini a meno che abbiano più di 8 anni e siano supervisionati.
- Tenere l'apparecchio e il cavo fuori dalla portata dei bambini di età inferiore agli 8 anni.
- I bambini devono essere sorvegliati per assicurarsi che non giochino con l'apparecchio.
- Se il cavo di alimentazione è danneggiato, deve essere sostituito dal produttore, dal suo servizio di assistenza o da personale qualificato per evitare pericoli.
- Questo apparecchio è destinato all'uso domestico e in applicazioni simili, come:
  - aree cucina per il personale in negozi, uffici e altri ambienti di lavoro;
  - agriturismi;
  - da clienti in hotel, motel e altri ambienti residenziali;
  - ambienti di tipo bed and breakfast.
- La temperatura delle superfici accessibili può essere elevata quando l'apparecchio è in funzione.
- La porta o la superficie esterna possono diventare calde durante il funzionamento.
- L'apparecchio non è destinato a essere utilizzato tramite timer esterni o sistemi di controllo remoto separati.
- La parte posteriore dell'apparecchio deve essere posizionata contro una parete; nessun altro lato deve essere posizionato contro una parete. Assicurarsi di lasciare spazio sufficiente tra l'apparecchio e la parete per la ventilazione.
- Per le istruzioni sulla pulizia delle superfici a contatto con gli alimenti, fare riferimento alla sezione «Pulizia e manutenzione».
- Attenzione: superficie calda. 
- Le superfici possono diventare calde durante l'uso.

## DESCRIZIONE DEL PRODOTTO

- A. Corpo dell'apparecchio
- B. Telaio esterno della porta
- C. Maniglia della porta
- D. Vetro della porta
- E. Manopola di controllo della temperatura
- F. Manopola del timer
- G. Copertura della spia luminosa
- H. Piedino del forno
- I. Teglia da forno
- J. Griglia metallica

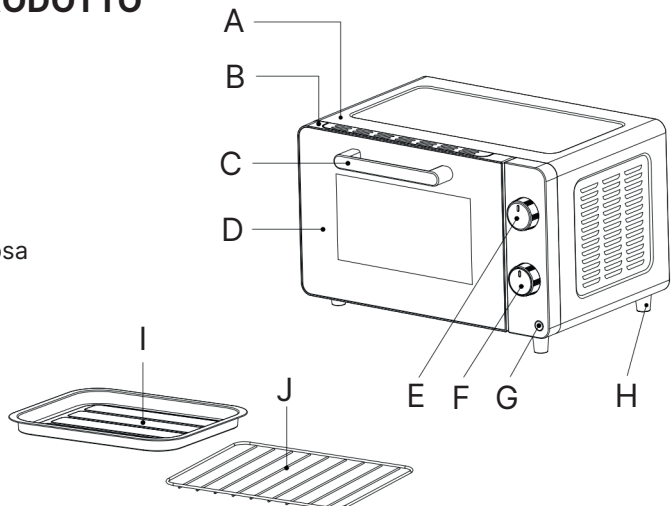

## FUNZIONI

Prima del primo utilizzo, familiarizzare con le seguenti funzioni e accessori del forno:

- **Controllo della temperatura:** Selezionare la temperatura desiderata (90°C – 230°C).
- **Controllo del timer:** Impostare il tempo di cottura fino a 60 minuti. Il forno si spegnerà automaticamente allo scadere del tempo e un segnale acustico indicherà il completamento della cottura.

Per spegnere manualmente il forno, ruotare la manopola sulla posizione "O".

- **Spia luminosa:** Si accende quando il forno è in funzione.
- **Griglia metallica:** Utilizzata per tostare pane, bagel e pizza. Quando si preparano alimenti che possono rilasciare grasso o briciole, posizionare sempre la teglia sotto la griglia.
- **Teglia da forno:** Utilizzarla per grigliare o arrostitire carne, pollame, pesce o altri alimenti. Non è consigliato cucinare alimenti acidi direttamente sulla teglia. La teglia può anche essere utilizzata come vassoio raccoglibriciole quando gli alimenti possono rilasciare grasso o briciole. In tal caso, posizionarla sotto la griglia.

## PRIMA DEL PRIMO UTILIZZO

Prima di utilizzare il forno elettrico per la prima volta:

- Leggere tutte le istruzioni del manuale.
- Assicurarsi che il forno non sia collegato alla presa di corrente.
- Lavare tutti gli accessori con acqua calda e sapone.
- Risciacquare e asciugare accuratamente tutti gli accessori e reinserirli nel forno.
- Collegare il forno alla presa di corrente; il forno può ora essere acceso.
- Dopo il primo assemblaggio, si consiglia di far funzionare il forno 15 minuti alla temperatura massima (230°C) per eliminare eventuali odori iniziali.

**Nota:** Al primo utilizzo il forno può produrre odore e un po' di fumo. Questo è normale, poiché gli oli residui sugli elementi riscaldanti vengono bruciati.

## ISTRUZIONI PER L'USO

1. Posizionare il forno su una superficie pulita, piana e resistente al calore.
  - Assicurarsi che vi sia sufficiente ventilazione intorno al forno.
  - Assicurarsi che il forno sia completamente asciutto prima dell'uso.
2. Collegare il forno alla presa di corrente.
3. Preriscaldare il forno. Per ottenere i migliori risultati si consiglia di preriscaldare il forno per 15 minuti a 230°C.
4. Selezionare l'accessorio del forno (griglia, teglia o entrambi) adatto alla ricetta. Posizionare il cibo da cuocere sull'accessorio.
5. Inserire l'accessorio con il cibo nella posizione corretta all'interno del forno e chiudere la porta.
6. Impostare la temperatura. Ruotare la manopola per aumentare o diminuire la temperatura. L'intervallo di temperatura è 90-230°C.
7. Impostare il tempo.

Ruotare la manopola per aumentare o diminuire il tempo di cottura. Il forno funzionerà con entrambi gli elementi riscaldanti. Il tempo massimo di cottura è 60 minuti.
8. Al termine della cottura, un segnale acustico indicherà la fine del ciclo. Il forno smetterà di riscaldare.
  - Prima che il tempo di cottura impostato sia terminato, è possibile ruotare la manopola del timer sulla posizione "O" per interrompere la cottura manualmente.

## PULIZIA E MANUTENZIONE

Scollegare l'apparecchio dalla presa e lasciarlo raffreddare prima della pulizia.

- Non immergere l'apparecchio in acqua.
- Dopo ogni utilizzo, pulire l'interno, l'esterno e la porta del forno con un panno umido e asciugare accuratamente.
- Lavare tutti gli accessori con acqua calda e sapone utilizzando una spugna o un panno. Risciacquare e asciugare accuratamente.
- Non utilizzare mai detersivi abrasivi o chimici.
- Le superfici che entrano in contatto con gli alimenti devono essere pulite regolarmente per evitare contaminazioni incrociate. Si consiglia di utilizzare un panno umido.
- Seguire sempre corrette pratiche di igiene alimentare per evitare intossicazioni alimentari o contaminazioni incrociate.
- Asciugare completamente tutte le parti e le superfici prima dell'uso.
- Assicurarsi che tutte le parti siano completamente asciutte prima di collegare l'apparecchio alla corrente.

## RISOLUZIONE DEI PROBLEMI

Si prega di contattare il nostro servizio clienti in caso di domande non trattate in questo manuale.

## SPECIFICHE TECNICHE

Tensione: 220 - 240 V ~ 50-60Hz

Potenza: max. 700 Watt

Capacità: 10 L

## SMALTIMENTO CORRETTO DI QUESTO PRODOTTO



Questo simbolo indica che il prodotto non deve essere smaltito insieme ai normali rifiuti domestici nell'Unione Europea. Per evitare potenziali danni all'ambiente o alla salute umana derivanti dallo smaltimento incontrollato dei rifiuti, riciclare il prodotto in modo responsabile per promuovere il riutilizzo sostenibile delle risorse materiali. Per restituire il dispositivo usato, utilizzare i sistemi di raccolta predisposti o contattare il rivenditore presso il quale è stato acquistato. Essi provvederanno a riciclare il prodotto in modo sicuro per l'ambiente.

## VIKTIGA SÄKERHETSINSTRUKTIONER

LÄS NOGGRANT IGENOM FÖLJANDE SÄKERHETSVARNINGAR OCH INSTRUKTIONER INNAN DU ANVÄNDER APPARATEN OCH SPARA DEM FÖR FRAMTIDA REFERENS.

Om dessa instruktioner inte följs kan det leda till elektriska stötar, brand eller brännskador som kan orsaka materiella skador eller personskador.

Vid användning av elektriska apparater ska alltid grundläggande säkerhetsföreskrifter följas.

### SÄKERHETSINFORMATION

- För att skydda mot brand, elektriska stötar och personskador får sladd, stickpropp eller delar av ugnen inte sänkas ned i vatten eller andra vätskor.
- Låt inte sladden hänga över kanten på bord eller bänkskiva och låt den inte komma i kontakt med heta ytor.
- Användning av tillbehör som inte rekommenderas av tillverkaren kan orsaka fara eller skada.
- Dra ut stickproppen ur vägguttaget när apparaten inte används och före rengöring. Håll alltid i stickproppen när du drar ur den och dra aldrig i sladden.
- Låt ugnen svalna helt innan du sätter i eller tar bort delar och innan rengöring.
- Var mycket försiktig när du flyttar en apparat som innehåller varm olja eller varm mat.
- Täck inte någon del av ugnen med metall eller tyg eftersom detta kan orsaka överhettning.
- Placera inga föremål ovanpå ugnen och täck inte apparaten.
- Var mycket försiktig när du tar ut brickan eller när du hanterar varmt fett eller andra heta vätskor.
- Lämna aldrig apparaten utan uppsikt när den är i drift.
- Rengör inte ugnens insida med metallsvampar eftersom små delar kan lossna och komma i kontakt med elektriska komponenter, vilket kan orsaka elektriska stötar.
- För stora livsmedel eller metallredskap får inte placeras i apparaten eftersom de kan orsaka brand eller elektriska stötar.
- Brand kan uppstå om ugnen är täckt eller placerad nära brännbara material såsom gardiner under drift. Placera inga föremål på ugnen när den används.
- Var mycket försiktig vid användning av tillagnings- eller bakformar som inte är tillverkade av metall eller ugnssäkert glas.
- Se till att inget vidrör ugnens övre eller nedre värmeelement.
- Placera inte material såsom plast, papper eller liknande i ugnen.
- Använd alltid värmeisolerande ugnshandskar när du sätter in eller tar ut mat ur den heta ugnen.
- Denna apparat har en dörr av härdat säkerhetsglas. Detta glas är starkare än vanligt glas och mer motståndskraftigt mot att gå sönder. Härdat glas kan dock fortfarande spricka, särskilt vid kanterna. Undvik att repa glasytan eller skada kanterna.
- Ugnen bör inte placeras på en obehandlad träyta.
- Får inte användas utomhus. Denna apparat är endast avsedd för HUSHÅLLSBRUK.
- Använd apparaten endast för dess avsedda ändamål.

## VARNINGAR

- Denna apparat kan användas av barn från 8 år och uppåt samt av personer med nedsatt fysisk, sensorisk eller mental förmåga eller brist på erfarenhet och kunskap, om de har fått tillsyn eller instruktioner om hur apparaten används på ett säkert sätt och förstår de risker som finns.
- Barn får inte leka med apparaten.
- Rengöring och underhåll får inte utföras av barn om de inte är äldre än 8 år och står under uppsikt.
- Håll apparaten och dess sladd utom räckhåll för barn under 8 år.
- Barn ska övervakas för att säkerställa att de inte leker med apparaten.
- Om strömsladden är skadad måste den bytas ut av tillverkaren, dess serviceombud eller en liknande kvalificerad person för att undvika fara.
- Denna apparat är avsedd att användas i hushåll och liknande miljöer såsom:
  - personalkök i butiker, kontor och andra arbetsmiljöer;
  - lantgårdar;
  - av gäster på hotell, motell och andra bostadsliknande miljöer;
  - bed and breakfast-miljöer.
- Temperaturen på tillgängliga ytor kan bli hög när apparaten används.
- Dörren eller den yttre ytan kan bli varm under drift.
- Apparaten är inte avsedd att användas med extern timer eller separat fjärrkontrollsystem.
- Apparats baksida ska placeras mot en vägg; inga andra sidor ska placeras mot en vägg. Se till att det alltid finns utrymme mellan apparaten och väggen för ventilation.
- För instruktioner om rengöring av ytor som kommer i kontakt med livsmedel, se avsnittet "Rengöring och underhåll".
- Varning: varm yta. 
- Ytorna kan bli varma under användning.

## PRODUKTBESKRIVNING

- A. Hölje
- B. Yttre dörrram
- C. Dörrhandtag
- D. Dörrglas
- E. Temperaturreglage
- F. Timerreglage
- G. Skydd för indikatorlampa
- H. Ugnsfot
- I. Bakplåt
- J. Galler

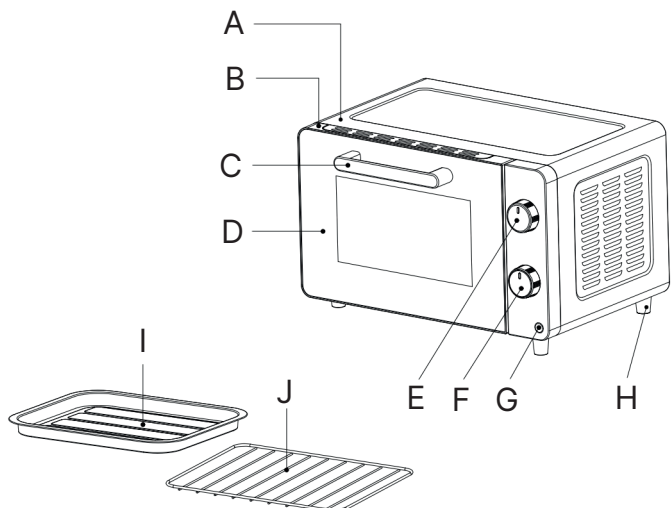

## FUNKTIONER

Bekanta dig med följande ugnsfunktioner och tillbehör före första användningen:

- **Temperaturreglage:** Välj önskad temperatur (90°C – 230°C).
- **Timerreglage:** Ställ in tillagningstiden upp till 60 minuter. Ugnen stängs automatiskt av när tiden har gått ut och en signal ljuder för att meddela att tillagningen är klar. För att stänga av ugnen manuellt, vrid reglaget till "O"-läget.
- **Indikatorlampa:** Tänds när ugnen är påslagen.
- **Galler:** Används för att rosta bröd, bagels och pizza. När du tillagar mat som kan droppa fett eller smulor ska du alltid placera bakplåten under gallet.
- **Bakplåt:** Används vid grillning eller stekning av kött, fågel, fisk eller andra livsmedel. Det rekommenderas inte att tillaga sura livsmedel direkt på bakplåten. Bakplåten kan även användas som smulbricka när livsmedel kan droppa fett eller smulor. Placera då plåten under gallet.

## FÖRE FÖRSTA ANVÄNDNING

Innan du använder ugnen för första gången:

- Läs alla instruktioner i manualen.
- Kontrollera att ugnen inte är ansluten till eluttaget.
- Tvätta alla tillbehör i varmt vatten med diskmedel.
- Skölj och torka alla tillbehör noggrant och sätt tillbaka dem i ugnen.
- Anslut ugnen till eluttaget; ugnen kan nu slås på.
- Efter första monteringen rekommenderas att köra ugnen 15 minuter på högsta temperatur (230°C) för att avlägsna eventuella lukter från första användningen.  
**Obs:** Vid första användningen kan ugnen avge lukt och lite rök. Detta är normalt eftersom överflödiga oljor på värmeelementen bränns bort.

## BRUKSANVISNING

1. Placera ugnen på en ren, plan och värmebeständig yta.
  - Se till att det finns tillräcklig ventilation runt ugnen.
  - Se till att ugnen är helt torr före användning.
2. Anslut ugnen till eluttaget.
3. Förvärm ugnen. För bästa resultat rekommenderas att förvärma ugnen i 15 minuter vid 230°C.
4. Välj rätt ugnstillbehör (galler, bakplåt eller båda) för receptet. Placera maten som ska tillagas på tillbehöret.
5. Sätt in tillbehöret med maten i rätt position i ugnen och stäng luckan.
6. Ställ in temperaturen.  
Vrid reglaget för att öka eller minska temperaturen.  
Temperaturområdet är 90–230°C.
7. Ställ in tiden.  
Vrid reglaget för att öka eller minska tillagningstiden. Ugnen arbetar med båda värmeelementen. Den maximala tillagningstiden är 60 minuter.
8. När tillagningen är klar hörs en signal som anger att cykeln är avslutad. Ugnen slutar värma.
  - Innan den inställda tillagningstiden har uppnåtts kan du också vrida timern till "O"-läget för att avsluta tillagningen manuellt.

## RENGÖRING OCH UNDERHÅLL

Koppla ur apparaten och låt den svalna innan rengöring.

- Sänk inte ner apparaten i vatten.
- Efter varje användning, rengör ugnens insida, utsida och lucka med en fuktig trasa och torka noggrant.
- Tvätta alla tillbehör i varmt vatten med diskmedel med en svamp eller trasa.
- Skölj och torka noggrant.
- Använd aldrig slipande eller kemiska rengöringsmedel.
- Ytor som kommer i kontakt med livsmedel bör rengöras regelbundet för att undvika korskontaminering mellan olika livsmedel. Det rekommenderas att använda en fuktig trasa.
- Följ alltid god livsmedelshygien för att undvika matförgiftning eller korskontaminering.
- Torka alla delar och ytor noggrant före användning.
- Se till att alla delar är helt torra innan apparaten ansluts till eluttaget.

## FELSÖKNING

Kontakta vår kundservice om du har frågor som inte behandlas i denna manual.

## SPECIFIKATIONER

Spänning: 220 - 240 V ~ 50-60Hz

Effekt: max. 700 Watt

Kapacitet: 10 L

## KORREKT AVFALLSHANtering AV DENNA PRODUKT



Denna symbol innebär att produkten inte ska kasseras tillsammans med hushållsavfall inom EU. För att undvika miljö- eller hälsorisker från okontrollerad avfallshantering, återvinn produkten på ett ansvarsfullt sätt och främja hållbar återanvändning av materialresurser. För att returnera din använda enhet, använd uppsamlings- och återvinningssystem eller kontakta återförsäljaren där produkten köptes. De kan ta emot produkten för miljövänlig återvinning.

## VIGTIGE SIKKERHEDSINSTRUKTIONER

LÆS FØLGENDE SIKKERHEDSADVARSLER OG INSTRUKTIONER OMHYGGELIGT, FØR APPARATET TAGES I BRUG, OG GEM DEM TIL SENERE BRUG.

Manglende overholdelse af disse instruktioner kan medføre elektrisk stød, brand eller forbrændinger, som kan forårsage materielle skader eller personskader.

Ved brug af elektriske apparater skal grundlæggende sikkerhedsforanstaltninger altid overholdes.

### SIKKERHEDSINFORMATION

Manglende overholdelse af disse instruktioner kan medføre elektrisk stød, brand eller forbrændinger, som kan forårsage materielle skader eller personskader. Ved brug af elektriske apparater skal grundlæggende sikkerhedsforanstaltninger altid overholdes.

- For at beskytte mod brand, elektrisk stød og personskade må ledning, stik eller dele af ovnen ikke nedsænkes i vand eller andre væsker.
- Lad ikke ledningen hænge ud over kanten af et bord eller en bordplade, og lad den ikke komme i kontakt med varme overflader.
- Brug af tilbehør, der ikke er anbefalet af producenten, kan medføre fare eller personskade.
- Tag stikket ud af stikkontakten, når apparatet ikke er i brug og før rengøring. Hold altid i stikket, når du trækker det ud, og træk aldrig i ledningen.
- Lad ovnen køle helt af, før du sætter dele på eller tager dem af, og før rengøring.
- Udvis stor forsigtighed, når du flytter et apparat, der indeholder varm olie eller varm mad.
- Dæk ikke nogen del af ovnen med metal eller stof, da det kan forårsage overophedning.
- Placer ikke genstande oven på ovnen, og dæk ikke apparatet.
- Udvis stor forsigtighed, når du fjerner bagepladen eller bortskaffer varmt fedt eller andre varme væsker.
- Efterlad ikke apparatet uden opsyn under brug.
- Rengør ikke ovnens inderside med metalsvampe, da små dele kan løsne sig og komme i kontakt med elektriske komponenter, hvilket kan medføre elektrisk stød.
- For store fødevarer eller metalredskaber må ikke placeres i apparatet, da de kan forårsage brand eller elektrisk stød.
- Der kan opstå brand, hvis ovnen er dækket eller placeret i nærheden af brændbare materialer som gardiner under brug. Placer ikke genstande på ovnen under drift.
- Udvis stor forsigtighed ved brug af madlavnings- eller bagebeholdere, der ikke er fremstillet af metal eller ovenfast glas.
- Sørg for, at intet rører ovnens øvre eller nedre varmeelementer.
- Læg ikke materialer som plast, papir eller lignende i ovnen.
- Brug altid varmeisolerende ovnhandsker, når du sætter mad ind i eller tager mad ud af den varme ovn.
- Dette apparat har en dør af hærdet sikkerhedsglas. Dette glas er stærkere end almindeligt glas og mere modstandsdygtigt over for brud. Hærdet glas kan dog stadig gå i stykker, især langs kanterne. Undgå at ridse glasoverfladen eller beskadige kanterne.
- Ovnens bør ikke placeres på en ubehandlet træoverflade.
- Må ikke anvendes udendørs. Dette apparat er kun beregnet til HUSHOLDNINGSBRUG.
- Brug kun apparatet til det tilsigtede formål.

## ADVARSLER

- Dette apparat kan anvendes af børn fra 8 år og derover samt af personer med nedsatte fysiske, sensoriske eller mentale evner eller manglende erfaring og viden, hvis de er under opsyn eller har fået instruktion i sikker brug af apparatet og forstår de involverede risici.
- Børn må ikke lege med apparatet.
- Rengøring og vedligeholdelse må ikke udføres af børn, medmindre de er over 8 år og er under opsyn.
- Hold apparatet og dets ledning uden for rækkevidde af børn under 8 år.
- Børn bør være under opsyn for at sikre, at de ikke leger med apparatet.
- Hvis strømkablet er beskadiget, skal det udskiftes af producenten, dens serviceagent eller en tilsvarende kvalificeret person for at undgå fare.
- Dette apparat er beregnet til brug i husholdninger og lignende anvendelser såsom:
  - personalekøkkener i butikker, kontorer og andre arbejdsmiljøer;
  - gårde;
  - af gæster på hoteller, moteller og andre boligmiljøer;
  - bed and breakfast-miljøer.
- Temperaturen på tilgængelige overflader kan være høj, når apparatet er i drift.
- Døren eller den ydre overflade kan blive varm under brug.
- Apparatet er ikke beregnet til at blive betjent ved hjælp af en ekstern timer eller et separat fjernbetjeningssystem.
- Apparatets bagside skal placeres op mod en væg; ingen andre sider må placeres op mod en væg. Sørg for at efterlade tilstrækkelig plads mellem apparatet og væggen til ventilation.
- For instruktioner om rengøring af overflader, der kommer i kontakt med fødevarer, henvises til afsnittet "Rengøring og vedligeholdelse".
- Forsigtig: varm overflade. 
- Overfladerne kan blive varme under brug.

## PRODUKTBESKRIVELSE

- A. Kabinet
- B. Ydre dørkarm
- C. Dørhåndtag
- D. Dørglas
- E. Temperaturkontrolknop
- F. Timerknop
- G. Dæksel til indikatorlampe
- H. Ovnfod
- I. Bageplade
- J. Rist

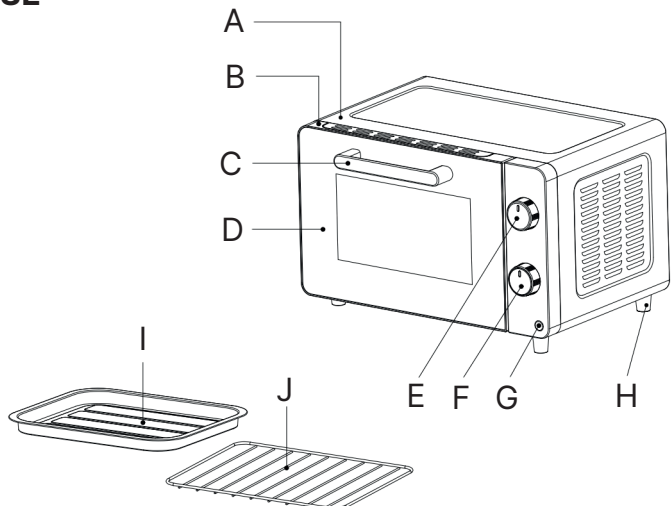

## FUNKTIONER

Gør dig fortrolig med følgende ovnfunktioner og tilbehør før første brug:

- **Temperaturkontrol:** Vælg den ønskede temperatur (90°C – 230°C).
- **Timerkontrol:** Indstil tilberedningstiden op til 60 minutter. Ovnen slukker automatisk, når tiden er udløbet, og en klokke lyder for at informere om, at tilberedningen er afsluttet. For at slukke ovnen manuelt drejes knappen til "O"-positionen.
- **Indikatorlampe:** Lyser, når ovnen er tændt.
- **Rist:** Bruges til at riste brød, bagels og pizza. Når du tilbereder mad, der kan dryppe fedt eller krummer, skal bagepladen altid placeres under risten.
- **Bageplade:** Bruges til grillning eller stegning af kød, fjerkræ, fisk eller andre fødevarer. Det anbefales ikke at tilberede sure fødevarer direkte på bagepladen. Bagepladen kan også bruges som krummebakke, når fødevarer kan dryppe fedt eller krummer. Placér i så fald bagepladen under risten.

## FØR FØRSTE BRUG

Før du bruger din elektriske ovn første gang:

- Læs alle instruktioner i manualen.
- Sørg for, at ovnen ikke er tilsluttet strøm.
- Vask alle tilbehørsdele i varmt sæbevand.
- Skyl og tør alle tilbehørsdele grundigt, og sæt dem derefter tilbage i ovnen.
- Sæt stikket i stikkontakten; ovnen kan nu tændes.
- Når ovnen er samlet første gang, anbefales det at lade den køre 15 minutter ved højeste temperatur (230°C) for at fjerne eventuelle lugte fra første brug.

## BRUGSANVISNING

1. Placer ovnen på en ren, plan og varmebestandig overflade.
  - Sørg for, at der er tilstrækkelig ventilation omkring ovnen.
  - Sørg for, at ovnen er helt tør før brug.
2. Sæt ovnens stik i stikkontakten.
3. Forvarm ovnen. For de bedste resultater anbefales det at forvarme ovnen i 15 minutter ved 230°C.
4. Vælg det passende ovntilbehør (rist, bageplade eller begge) til din opskrift. Placér maden, der skal tilberedes, på tilbehøret.
5. Sæt tilbehøret med maden ind i den passende position i ovnen og luk døren.
6. Indstil temperaturen.  
Drej knappen for at øge eller reducere temperaturen.  
Temperaturområdet er 90–230°C.
7. Indstil tiden.  
Drej knappen for at øge eller reducere tilberedningstiden. Ovnen arbejder med begge varmeelementer.  
Den maksimale tilberedningstid er 60 minutter.
8. Når tilberedningen er færdig, lyder en klokke for at angive, at cyklusen er afsluttet. Ovnen stopper med at opvarme.
  - Før den indstillede tilberedningstid er nået, kan du også dreje timerknappen til "O"-positionen for at afslutte tilberedningen manuelt.

## RENGØRING OG VEDLIGEHOLDELSE

Tag stikket ud af stikkontakten og lad apparatet køle af før rengøring.

- Nedsænk ikke apparatet i vand.
- Efter hver brug rengøres ovenns inderside, yderside og dør med en fugtig klud og tørres derefter grundigt.
- Vask alle tilbehørsdele i varmt sæbevand med en svamp eller klud. Skyl og tør grundigt.
- Brug aldrig slibende eller kemiske rengøringsmidler.
- Overflader, der kommer i kontakt med fødevarer, bør rengøres regelmæssigt for at undgå krydskontaminering. Det anbefales at bruge en fugtig klud.
- Følg altid korrekt fødevarerhygiejne for at undgå madforgiftning eller krydskontaminering.
- Tør alle dele og overflader grundigt før brug.
- Sørg for, at alle dele er helt tørre, før apparatet tilsluttes strøm.

## FEJLFINDING

Kontakt venligst vores kundeservice, hvis du har spørgsmål, som ikke er beskrevet i denne manual.

## SPECIFIKATIONER

Spänning: 220 - 240 V ~ 50-60Hz

Effekt: max. 700 Watt

Kapacitet: 10 L

## KORREKT BORTSKAFFELSE AF DETTE PRODUKT



Denna symbol innebär att produkten inte ska kasseras tillsammans med hushållsavfall inom EU. För att undvika miljö- eller hälsorisker från okontrollerad avfallshantering, återvinn produkten på ett ansvarsfullt sätt och främja hållbar återanvändning av materialresurser. För att returnera din använda enhet, använd uppsamlings- och återvinningsssystem eller kontakta återförsäljaren där produkten köptes. De kan ta emot produkten för miljövänlig återvinning.

# Designed for Happiness.

Elmarc B.V. | Kolenbranderstraat 28 | 2984 AT Ridderkerk | The Netherlands | [myseeger.com](https://myseeger.com)