

ok.

OPR 3040

PROJECTOR // PROJECTOR //
PROJEKTOR // PROJECTEUR //



| | | |
|-----------|-----------------------|----|
| EN | USER MANUAL | 1 |
| NL | GEBRUIKERSHANDLEIDING | 8 |
| DE | GEBRAUCHSANWEISUNG | 15 |
| FR | MODE D'EMPLOI | 22 |

1

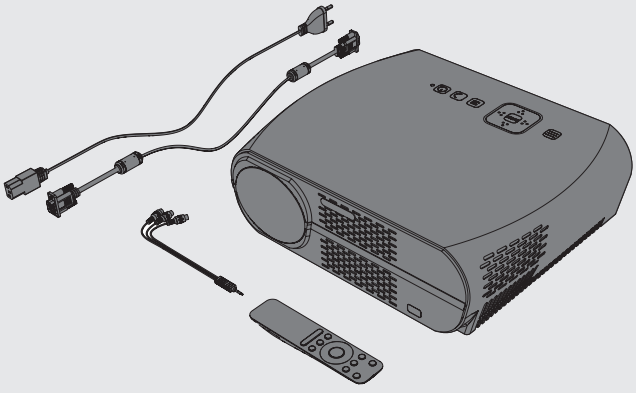

2

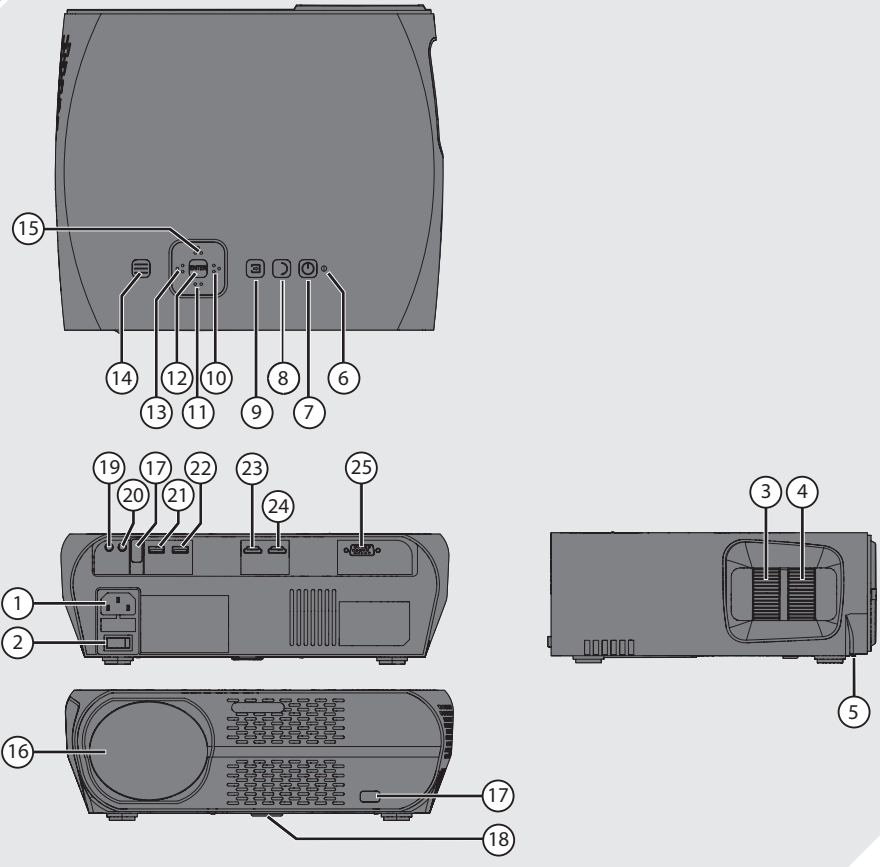

3

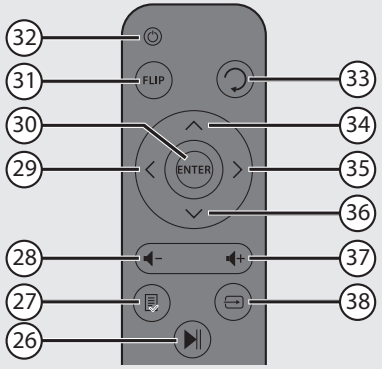

4

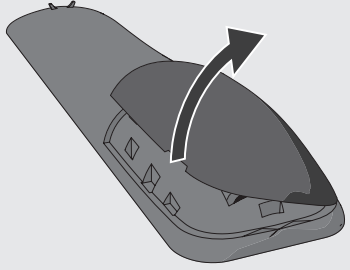

5

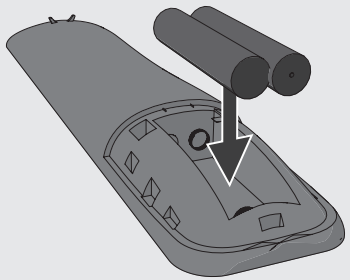

6

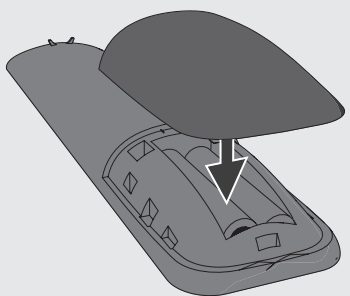

GEBRUIKERSHANDLEIDING

1. BEOOGD GEBRUIK

De projector is bedoeld om afbeeldingen, teksten en video's te projecteren op een muur en het afspelen van het bijbehorende geluid of muziek. De projector kan verbonden worden via HDMI, VGA en AV-Video om het beeld en geluid weer te geven van een afspelapparaat. Daarnaast is de projector geschikt voor het direct afspelen van media vanaf een USB-opslagapparaat.

De projector ondersteunt de volgende bestandsformaten voor media vanaf een USB-opslagapparaat:

- Film: MP4, AVI, MKV, MOV, MPG, VOB, 3GP, TS, DAT
- Muziek: MP3, WMA, M4A, AAC
- Foto: JPG, BMP, GIF, PNG, JPEG
- Tekst: TXT, LRC

i Lees de handleiding voor het eerste gebruik zorgvuldig.

i Gebruik het apparaat niet in een vochtige omgeving.

i Gezien de grote variatie in producten met USB-poorten, mobiele devices en hun soms zeer fabrikant-specifieke functies kunnen we niet garanderen dat alle apparaten worden herkend, noch dat alle theoretisch mogelijke bedieningsmogelijkheden ook daadwerkelijk zullen werken.

2. VEILIGHEID

2.1 Pictogrammen in deze handleiding

⚠ WAARSCHUWING Een waarschuwing betekent dat letsel mogelijk is indien de instructies niet worden opgevolgd.

⚠ VOORZICHTIG Voorzichtig betekent dat schade aan de apparatuur mogelijk is.

i Een opmerking verschaft extra informatie, bijv. voor een procedure.

2.2 Algemene veiligheidsvoorschriften

Algemeen

⚠ Om schade of storingen te vermijden: Neem de tijd om de algemene veiligheidsvoorschriften te lezen. Dit voorkomt brand, explosies, elektrische schokken of andere risico's die kunnen leiden tot beschadiging van eigendom en/of ernstige of fatale letsels.

⚠ De fabrikant is niet aansprakelijk voor gevallen van materiële schade of persoonlijk letsel veroorzaakt door het onjuist behandelen of niet naleven van de veiligheidsvoorschriften. In dergelijke gevallen is de garantie nietig.

WAARSCHUWING

⚠ Oefen geen druk uit op het apparaat.

⚠ Controleer steeds of de netspanning overeenkomt met de spanning op het typeplaatje.

⚠ Gebruik alleen originele accessoires van de fabrikant.

⚠ Mors geen vloeistoffen op het apparaat.

⚠ Laat kinderen nooit zonder toezicht achter bij het verpakkingsmateriaal. Het verpakkingsmateriaal vormt verstikkingsgevaar. Kinderen onderschatten vaak het gevaar. Houd kinderen steeds buiten bereik van het verpakkingsmateriaal.

⚠ Het is niet toegestaan om zelf het product open te (laten) maken of te (laten) repareren. In dat geval vervallen garanties. Laat onderhoud uitvoeren door gecertificeerd onderhoudspersoneel.

⚠ Blokkeer de ventilatieopeningen niet.

⚠ Steek geen voorwerpen in de ventilatieopeningen.

⚠ Netsnoeren moeten zo gelegd worden dat er niet gemakkelijk op gelopen kan worden en ze niet gemakkelijk bekneld kunnen raken door voorwerpen die erop of er tegen rusten. Let bijzonder goed op snoeren bij stekkers, stekkerdozen en punten waar de snoeren het product verlagen

⚠ Kijk nooit rechtstreeks in de lens van de projector. Dit kan resulteren in verblinding door het LED-licht.

VOORZICHTIG

- ⚠ Onjuiste installatie van batterijen kan lekkage en corrosie van de batterij veroorzaken, wat het apparaat kan beschadigen. Corrosie, oxidatie, batterijlekkage en enig ander geleidelijk inwerkend defect maakt de garantie ongeldig.
- ⚠ Indien u het apparaat langere tijd niet gebruikt, verwijder dan de batterijen.
- ⚠ Plaats het apparaat niet in de buurt van een warmtebron, dit kan het apparaat beschadigen.
- ⚠ Plaats het apparaat op een horizontale, vlakke ondergrond.
- ⚠ Houd minimale ruimte (50 mm) rondom het apparaat voor voldoende ventilatie.

Aanbevelingen

- i** Indien dit apparaat is uitgerust met rubberen voetsteunen zodat het niet kan bewegen: de voetsteunen zijn gemaakt van niet-migrerend materiaal dat speciaal werd samengesteld om markeringen of vlekken op meubilair te vermijden. Sommige soorten meubelverzorgingsmiddelen, houtbeschermingsmiddelen of schoonmaaksprays zorgen er echter voor dat het rubber zachter worden en toch markeringen of afzettingen nalaat op meubilair. Zo kan het oppervlak dus toch beschadigd raken. Om schade aan houten oppervlakken te vermijden, raden wij u aan om vóór de installatie zelfklevende kussentjes aan te brengen op de onderkant van de rubberen voeten.
- i** Wij raden u aan de originele doos en verpakkingsmaterialen te bewaren voor het geval dat u het product voor reparatie moet retourneren. Dit is de enige manier om het product veilig tegen transportschade te beschermen. Indien u de doos en de verpakkingsmaterialen toch afdankt, vergeet dan niet deze te recyclen ter bescherming van het milieu.

3. VOORBEREIDINGEN VOOR GEBRUIK

3.1 Uitpakken

- Pak het apparaat voorzichtig uit.
 - Controleer de inhoud van de verpakking die hieronder is beschreven. Neem contact op met uw verkooppunt als een onderdeel ontbreekt.
- i** Wij raden u aan de originele doos en verpakkingsmaterialen te bewaren voor het geval dat u het product voor reparatie moet retourneren. Dit is de enige manier om het product veilig tegen transportschade te beschermen. Indien u de doos en de verpakkingsmaterialen toch afdankt, vergeet dan niet deze te recyclen ter bescherming van het milieu.

3.2 Inhoud van de verpakking

- i** Neem contact op met uw verkooppunt als een onderdeel ontbreekt.

1 De ontvangen verpakking bevat de volgende onderdelen:

- 1x Projector
- 1x Afstandsbediening
- 1x Netvoedingskabel
- Beschermingskap lens
- VGA kabel
- AV-Videokabel
- Gebruikershandleiding
- Reinigingsdoek

4. FUNCTIES

Projector

2 Belangrijkste onderdelen

- | | |
|----------------------------|--------------------------|
| 1. Stroomingang | 7. Toets AAN/UIT |
| 2. Hoofdvoedingsschakelaar | 8. Toets TERUG |
| 3. Keystone-correctie-ring | 9. Toets INPUT |
| 4. Scherpstelling | 10. Pijltjestoets RECHTS |
| 5. Filter | 11. Pijltjestoets OMLAAG |
| 6. Status LED | 12. Toets ENTER |

- 13. Pijltjestoets LINKS
- 14. Toets MENU
- 15. Pijltjestoets OMHOOG
- 16. Lens
- 17. Afstandsbediening venster
- 18. Kantelsteun
- 19. Audio-uitgang

- 20. AV-Video-uitgang
- 21. USB-aansluiting
- 22. USB-aansluiting
- 23. HDMI-ingang
- 24. HDMI-ingang
- 25. VGA-ingang

Afstandsbediening

 Toetsen van de afstandsbediening

- 26. Toets AF SPELEN/PAUZEREN
- 27. Toets MENU
- 28. Toets VOLUME OMLAAG
- 29. Pijltjestoets LINKS
- 30. Toets ENTER
- 31. Toets ROTEREN
- 32. Toets AAN/UIT

- 33. Toets TERUG
- 34. Pijltjestoets OMHOOG
- 35. Pijltjestoets RECHTS
- 36. Pijltjestoets OMLAAG
- 37. Toets VOLUME OMHOOG
- 38. Toets INPUT

5. INSTALLATIE

5.1 Beeldgrootte en projectie-afstand

Met de volgende projectie-afstanden (afstand van de projector tot de muur) kunt u de gegeven beeldgroottes realiseren:

- 45.7 inch: 35 inch (1.16 m: 89 cm)
- 59.1 inch: 46 inch (1.50 m: 117 cm)
- 70.9 inch: 58 inch (1.80 m: 147 cm)
- 78.7 inch: 64 inch (2.00 m: 163 cm)
- 98.4 inch: 81 inch (2.50 m: 206 cm)
- 118.1 inch: 100 inch (3.00 m: 254 cm)
- 140.2 inch: 120 inch (3.56 m: 305 cm)
- 157.5 inch: 134 inch (4.00 m: 340 cm)
- 187.8 inch: 160 inch (4.77 m: 406 cm)

5.2 Positionering en afstelling

- Plaats de projector op een solide en horizontaal oppervlak.
- Klap eventueel de kantelsteun (18) uit om de projector onder een hoek te zetten.
- Verwijder de beschermingskap van de lens.
- Richt de projector met de lens op een witte muur. Houdt rekening met benodigde afstand tot de muur in relatie tot de gewenste beeldgrootte, zie voorgaande paragraaf.
- Steek de plug van de netvoedingskabel in de stroomingang (1) van de projector.
- Steek de stekker van de netvoedingskabel in het stopcontact.
- Schakel de voeding in met de hoofdvoedingsschakelaar (2).
- Druk op de toets AAN/UIT (7)(32) om de projector in te schakelen. De projector warmt op en het menu wordt geprojecteerd op de muur.
- Stel het beeld scherp met de scherpstelring (4).
- Verhelp verticale trapezium-vorming van het beeld met de keystone-correctie-ring (3).

5.3 Een afspelapparaat aansluiten

HDMI aansluiting

- Gebruik een HDMI-kabel om de HDMI-uitgang van een apparaat (bijvoorbeeld een computer, dvd-speler of mediaspeler) aan te sluiten op de HDMI-ingang van de projector (23)(24).

VGA aansluiting

- Gebruik de meegeleverde VGA kabel om de VGA-uitgang van een computer of laptop aan te sluiten op de VGA-ingang van de projector (25).

AV-Video aansluiting

- Gebruik de meegeleverde AV-Video-kabel om de AV-Video-uitgang van een video-apparaat aan te sluiten op de AV-Video-ingang van de projector (20).

5.4 Een koptelefoon of speaker aansluiten

- Gebruik een audiokabel met een 3.5 mm connector om de Audio-uitgang (19) van de projector aan te sluiten op een koptelefoon of speaker.

5.5 De batterijen in de afstandsbediening plaatsen

 Onjuiste installatie van batterijen kan lekkage en corrosie van de batterij veroorzaken, wat het apparaat kan beschadigen. Corrosie, oxidatie, batterijlekkage en enig ander geleidelijk inwerkend defect maakt de garantie ongeldig.

 4 Verwijder de deksel van de batterijhouder.

 5 Plaats de AAA batterijen in overeenstemming met de (+) en (-) polariteitsmarkeringen.

 6 Plaats de deksel weer terug.

6. BEDIENING

Schakel de projector in met de toets AAN/UIT (7)(32).

6.1 Een invoerbron selecteren

- Druk op de toets INPUT (9)(38).
- Selecteer de gewenste invoerbron (AV, VGA, HDMI, USB) met de pijltjestoetsen LINKS (13)(29) en RECHTS (10)(35).
- Bevestig met de toets ENTER (12) (30).
-  In het beeld verschijnt linksboven NO SIGNAL als de invoerbron niet gevonden is. Controleer de invoerbron en eventuele bekabeling.

6.2 Een multimediatekstbestand openen of afspelen

- Steek een USB-opslagapparaat met het multimediatekstbestand in de hiervoor bestemde ingang (21)(22).
- Controleer linksboven in het beeld of de juiste invoerbron geselecteerd staat. Zo niet, selecteer dan de juiste invoerbron (USB).
- Kies uit Foto, Muziek, Film of E-BOOK
- Selecteer een map met de pijltjestoetsen LINKS (13)(29) en RECHTS (10)(35).
- Selecteer de map het multimediatekstbestand en druk op de toets ENTER (12)(30).
- Selecteer het multimediatekstbestand. Na enkele seconden verschijnt er een preview en eigenschappen van het geselecteerde bestand in beeld.
- Druk op de toets ENTER (12)(30) om af te spelen.
- Als u dit bestand eerder heeft afgespeeld, krijgt u de vraag "Do you want to resume play: Ja/Nee?" Selecteer Ja en druk op de toets ENTER (12)(30) om verder te kijken waar u bent gebleven. Kies Nee en druk op de toets ENTER (12)(30) om vanaf het begin af te spelen.

6.3 Tijdens het afspelen

- Druk op de toets VOLUME OMLAAG (28) op de afstandsbediening of op de pijltjestoets LINKS (13) om het geluidsvolume lager te zetten.
- Druk op de toets VOLUME OMHOOG (37) op de afstandsbediening of op de pijltjestoets RECHTS (10) om het geluidsvolume hoger te zetten.
- Druk op de toets AFSPLELEN/PAUZEREN 26 op de afstandsbediening om het afspelen te pauzeren. Druk nogmaals op de toets om weer verder af te kunnen spelen.
- Druk op de toets ENTER (12)(30) om het afspeelmenu te openen.
- Kies een afspeelacties en druk op de toets ENTER (12)(30) om te bevestigen. De beschikbare afspeelacties verschillen per mediatype.

6.4 Het instellingenmenu

Druk op de toets MENU (14)(27) om het instellingenmenu te openen. Met de pijltjestoetsen LINKS (13)(29) en RECHTS (10)(35) kunt u navigeren tussen Beeld, Geluid, Opties en Kanaalinvoer

Selecteer een menu item met de pijltjestoetsen OMHOOG (15)(34) en OMLAAG (11)(36). Druk op de toets ENTER (12)(30) om een menu item te openen.

Druk op de toets MENU (14)(27) om een stap terug te gaan. Druk op de toets TERUG (8)(33) om het instellingenmenu direct af te sluiten.

Beeld

Beeldmodus

Kies de gewenste Beeldmodus (Standaard, Mild, Gebruiker, Dynamic) met de pijltjestoetsen LINKS (13)(29) en RECHTS (10)(35). Kies de Beeldmodus Gebruiker als u zelf de waardes voor contrast, helderheid, kleur en scherpte wilt instellen. Gebruik hiervoor de pijltjestoetsen.

Kleurtemperatuur

Kies de gewenste Kleurtemperatuur (Middel, Warm, Gebruiker, Koud) met de pijltjestoetsen LINKS (13)(29) en RECHTS (10)(35). Kies de Kleurtemperatuur Gebruiker als u zelf de waardes voor rood, groen en blauw wilt instellen. Gebruik hiervoor de pijltjestoetsen.

Verhouding

Kies de gewenste Verhouding (16:9, 4:3, PointToPoint) met de pijltjestoetsen OMHOOG (15)(34) en OMLAAG (11)(36).

Ruisonderdrukking

Kies de gewenste Ruisonderdrukking (Uit, Laag, Middle, Hoog, Default) met de pijltjestoetsen OMHOOG (15)(34) en OMLAAG (11)(36).

PC Setting

Kies de gewenste positie van het beeldformaat met de pijltjestoetsen OMHOOG (15)(34) en OMLAAG (11)(36). U kunt de verticale en horizontale positie aanpassen van 0 tot en met 100. Gebruik hiervoor de pijltjestoetsen. Pas de grootte van het scherm aan met de pijltjestoetsen LINKS (13)(29) en RECHTS (10)(35). U kunt de grootte aanpassen van 0 tot en met 100.

Geluid

Geluidsmodus

Kies de gewenste Geluidsmodus (Standaard, Muziek, Cinema, Sport, Gebruiker) met de pijltjestoetsen LINKS (13)(29) en RECHTS (10)(35). Kies de Geluidsmodus Gebruiker als u zelf de waardes voor de hoge en lage tonen wilt instellen. Gebruik hiervoor de pijltjestoetsen.

Balance

Kies de gewenste balans tussen de linker en rechter luidspreker. U kunt de balans aanpassen van -50 tot en met 50. Gebruik hiervoor de pijltjestoetsen.

Surround sound

Kies de gewenste Surround sound (Uit, Surround, SRS TruSurround XT) met de pijltjestoetsen OMHOOG (15)(34) en OMLAAG (11)(36).

EQ

Kies de gewenste waarde (0 - 100) per frequentieband (120 Hz, 500 Hz, 1.5 KHz, 5 KHz, 10 KHz) met de pijltjestoetsen OMHOOG (15)(34) en OMLAAG (11)(36).

Kanaalinvoer

Software update

Door middel van een USB-opslagapparaat kunt u een software update uitvoeren. Gebruik de pijltjestoetsen om te navigeren en bevestig met de toets ENTER (12)(30).

Opties

Taalinstellingen

Kies met de pijltjestoetsen de gewenste taal van het menu.

Standaard opnieuw instellen

Druk op de toets ENTER (12)(30) en bevestig met pijltjestoets LINKS (13)(29) om de projector terug te zetten naar haar fabrieksinstellingen. Annuleer met pijltjestoets RECHTS (10)(35).

Rotate

Druk op de toets ENTER (12)(30) om de oriëntatie van het geprojecteerde beeld te veranderen tussen de Rotatie instellingen (0, 1, 2, 3).

Blending

Druk op de toets ENTER (12)(30) om de doorzichtigheid van het menu te wijzigen (Uit, Laag, Middle, Hoog).

Osd Duration

Druk op de toets ENTER (12)(30) om het tijdsinterval te wijzigen (UIT, 5 seconden, 10 seconden, 15 seconden, Standard). Als de projector gedurende dit interval niet bediend wordt, schakelt de projector naar het hoofdmenu.

7. TECHNISCHE GEGEVENS

Algemeen

- Artikelnummer: OPR 3040
- EAN-code: 4049011141834

Beeld

- Beeldformaat: 16:9 (breedbeeld)
- Beelddiagonaal: 35-160 inch (90-406 cm)
- Resolutie: 1280 x 800p
- Ondersteunde resolutie: 480p / 575p / 480i / 575i / 720p / 1080i / 1080p
- Contrastwaarde: 2200/1
- Aanpassing beeldformaat: 4:3, 16:9
- Projectietechniek: LED
- Keystone correctie: 15°

Multimediatoepassingen

- Media afspeelformaten: MPG, AV, TS, MOV, MKV, DAT, MP4, VOB, MP3, WMA, AAC, M4A, JPG, JPEG, BMP, GIF, PNG, TXT, LRC

Connectiviteit

- Aantal HDMI-aansluitingen: 2
- Aantal USB-aansluitingen: 2
- Type USB aansluiting: 2.0 aansluiting
- PC aansluiting: VGA
- Diverse aansluitingen: 1 x AV IN, 2 x USB 2.0, 1 x VGA, 1 x AV OUT, 2 x HDMI

Energie

- Voeding: AC 90-240V, 50-60Hz

Accessoires

- Meegeliverde kabels: Netvoedingskabel, AV-Video kabel, VGA kabel

Technische specificaties

- Lichtopbrengst 3500 lumen

Afmetingen

- Afmetingen hoofdunit: 280 x 220 x 100 mm

Gewichten

- Gewicht: 2200 gr

8. REINIGING EN ONDERHOUD

- ⚠ Schakel het apparaat uit en haal de stekker uit het stopcontact voordat u het apparaat gaat reinigen.
- ⚠ Het is niet toegestaan om zelf het product open te (laten) maken of te (laten) repareren. In dat geval vervallen garanties. Laat onderhoud uitvoeren door gecertificeerd onderhoudspersoneel.
- Reinig de buitenkant van het apparaat met een zachte doek. Indien het apparaat zeer vuil is, maak de doek dan een beetje vochtig met water en een neutrale oplossing.
- Reinig de lens (16) van het apparaat met de bijgeleverde reinigingsdoek.
- Reinig het filter (5) van de projector door deze uit de onderkant van de projector te trekken en het verzamelde stof te verwijderen. Plaats het filter (5) na het reinigen terug in de projector.

9. AFVOER VAN GEBRUIKTE ELEKTRISCHE EN ELEKTRONISCHE APPARATUUR



Het symbool op het materiaal, de accessoires of verpakking geeft aan dat dit product niet als huishoudelijk afval mag worden behandeld. Voer het apparaat af via het verzamelpunt voor de recycling van afgedankte elektrische en elektronische apparatuur binnen de EU en in andere Europese landen die aparte verzamelssystemen voor gebruikte elektrische en elektronische apparatuur kennen. Door het apparaat op de juiste manier af te voeren, helpt u mogelijke gevaren voor het milieu en de volksgezondheid te voorkomen die anders door verkeerde behandeling van het afgedankte apparaat zouden worden veroorzaakt. Het recyclen van materialen draagt bij aan het behoud van natuurlijke rijkdommen. Voer daarom uw oude elektrische en elektronische apparatuur niet af via het huishoudelijke afval.

Neem voor meer informatie over de recycling van dit product contact op met het plaatselijke gemeentehuis, de vuilnisophalddienst of de winkel waar u het product heeft gekocht.

OPR3040-26.04.18(0.1)



Elmarc B.V.
Kolenbranderstraat 28
2984 AT Ridderkerk
The Netherlands

