

N|I|K|K|E|I

TV LED HD da 32''

Manuale d'uso





MODELLO: NH3218S



AVVERTENZE IMPORTANTI E CONSIGLI PER LA SICUREZZA

Ti invitiamo a leggere con attenzione e nella sua interezza questo manuale d'uso prima di installare e utilizzare il dispositivo.

È importante che questo manuale d'uso venga conservato con il dispositivo per ogni nuova consultazione. Se l'unità dovesse essere trasferita a un'altra persona, assicurarsi che venga consegnato anche il presente manuale, di modo che il nuovo utente possa essere informato sul funzionamento della stessa. In questo manuale d'uso verranno utilizzati i seguenti simboli:

	Informazioni importanti sulla sicurezza personale e su come evitare danni al dispositivo
	Informazioni generali e consigli
	Informazioni ambientali
	Pericolo di incendio
	Rischio di scosse elettriche

Importanti istruzioni di sicurezza: leggere attentamente e conservare per consultazioni future

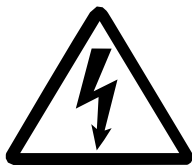

Per ridurre il rischio di incendi o scosse elettriche, non esporre questo prodotto ad acqua, pioggia o umidità. Per prevenire il rischio di scosse elettriche, non rimuovere la copertura o il retro di questo prodotto. In caso di guasto, il prodotto potrà essere riparato solo da personale qualificato. All'interno non sono presenti parti riparabili dall'utente.

ATTENZIONE!

Tensione pericolosa all'interno del prodotto! Non aprire.

Rischio di scosse elettriche! Nessuna parte può essere riparata dall'utente finale.

Questo prodotto può essere riparato e mantenuto solo da personale qualificato. Al fine di evitare qualsiasi pericolo, nel caso in cui il cavo elettrico fosse danneggiato, esso dovrà essere sostituito dal produttore o da personale qualificato.

Il prodotto deve essere installato in conformità con le leggi locali. Le batterie danneggiate devono essere smaltite correttamente. Per proteggere l'ambiente, smaltire le batterie in modo appropriato, in conformità con le leggi locali (le informazioni sono disponibili presso il rivenditore).

Le batterie del telecomando (non incluse) non devono essere esposte a calore eccessivo (ad es. del sole o del fuoco).

Dove installare il prodotto

- Posizionare il prodotto su una superficie dritta, rigida e stabile. Non posizionare il prodotto su moquette o tappeti.
- Non posizionare questo prodotto sopra un altro prodotto che potrebbe causarne il surriscaldamento (un ricevitore o un amplificatore, ad esempio).
- Non collocare nulla sotto il prodotto (CD o riviste, ad esempio).

Aerazione adeguata

- Posizionare il prodotto in un luogo sufficientemente aerato per evitarne il surriscaldamento. Lasciare uno spazio di almeno 10 cm sul retro e sulla parte superiore del prodotto e uno spazio di 5 cm su entrambi i lati per evitarne il surriscaldamento.
- Non posizionare oggetti come giornali, tovaglie, tende davanti ai fori di ventilazione.

Non esporre il prodotto ad alte temperature, umidità, acqua e polvere.

- L'apparecchio non deve essere esposto a gocciolamenti o schizzi. Nessun oggetto pieno di liquidi (vasi, ad esempio) deve essere poggiato sull'apparecchio.
- Non posizionare altri oggetti vicino a questo prodotto che potrebbero danneggiarlo (oggetti contenenti acqua o candele accese, ad esempio).
- Non poggiare sull'apparecchio alcuna fonte di fiamme libere (candele accese, ad esempio).

Alimentazione elettrica

- Scollegare il prodotto in caso di non utilizzo prolungato.

- Qualora il cavo di alimentazione fosse danneggiato, per evitare qualsiasi pericolo dovrà essere sostituito dal produttore o da personale post-vendita qualificato.
- Questo prodotto deve essere collegato a un'alimentazione elettrica da 100-240V
~ 50/60Hz.
- La presa elettrica viene utilizzata come dispositivo di disconnessione, per cui il dispositivo di disconnessione dovrà rimanere prontamente utilizzabile

AVVERTENZE

Non collocare mai un televisore in una posizione o superficie instabile. Potrebbe cadere, causando gravi lesioni personali o la morte. Molte lesioni, in particolare ai bambini, possono essere evitate adottando delle semplici precauzioni. Sarebbe consigliabile:

- Utilizzare armadi o supporti consigliati dal produttore del televisore.
- Utilizzare esclusivamente mobili che possano sostenere in sicurezza il televisore.
- Assicurarsi che il televisore non sporga dal bordo dei mobili di supporto.
- Non appoggiare il televisore su mobili alti (armadi o librerie, ad esempio) senza ancorare sia il mobile che il televisore a un supporto idoneo.
- Non appoggiare il televisore su tessuti o altri materiali che potrebbero trovarsi tra il televisore e i mobili di supporto.
- Informare i bambini sui pericoli derivanti dall'arrampicarsi sui mobili per raggiungere il televisore o i suoi comandi.
- Nel caso in cui questo televisore dovesse essere trasferito in un luogo diverso, tenere a mente e applicare le istruzioni di sicurezza di cui sopra.

Informazioni sul significato del marchio di conformità Il marchio CE indica che il prodotto soddisfa i principali requisiti delle Direttive Europee 2014/35/UE (Basso voltaggio), 2014/30/UE (Compatibilità elettromagnetica), 2011/65/UE (Restrizione dell'uso di determinate sostanze pericolose nelle apparecchiature elettroniche), 2014/53/UE (Apparecchi radio).

Specifiche tecniche

Nome: Peso netto del
prodotto televisivo: 3,6 Kg

Temperatura di funzionamento: 0°C~40°C

Sistema di ricezione televisiva: DVB-T2/C,DVB-S2



Standby automatico

Per risparmiare energia, il consumo di elettricità di questo prodotto è stato ridotto sia in modalità operativa che in modalità standby. Inoltre, se non verrà eseguita alcuna operazione per quattro ore consecutive, l'unità entrerà automaticamente in modalità standby. Basterà premere il pulsante "Standby" sul telecomando per riportare l'unità in modalità operativa.

Introduzione al prodotto

Congratulazioni! Hai scelto il televisore ad alta definizione di ultima generazione. Dotato di qualità della visualizzazione e prestazioni eccezionalmente elevate e dal peso ultra leggero, è a risparmio energetico e radiazioni minime, con ricezione televisiva di alta qualità e sensibilità. Questo televisore di nuova generazione ti offrirà un'esperienza visiva totalmente nuova, sicura e confortevole. Grazie per aver acquistato e utilizzato i nostri prodotti!

Accessori

Manuale d'uso x1

Telecomando x1

Safety

Please immediately pull out the AC power plug of adapter if there is abnormal sound or smell or it has sound but no picture, and contact with maintenance station after confirming no abnormality.

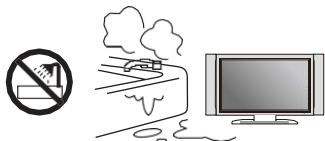

TV should be kept free from rain, damp and dust for prevention of electric shock and short circuit.

TV should be kept from high temperature heating objects or direct sunlight. TV should be placed with good ventilation.

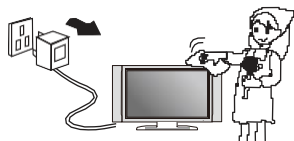
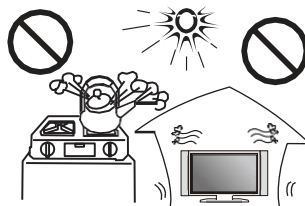

If necessary, you may clean the display with soft and clean cotton after pulling out the power plug, but do not emphatically and repeatedly wipe. Scraping, tapping or striking the display with hard object or wiping the display with grinding object is forbidden.

Do not wipe the machine with naphtha or thinner, which will lead to transformation of enclosure or breakage of coating. It may result in dirt if the machine has been contacting with rubber or ethane for long time.

It's forbidden to contact the display with organic solvents such as alcohol or gasoline or chemical solvent such as acid or alkali, etc.



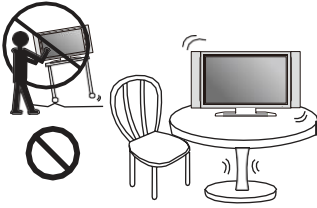

Do not put TV on unstable or shaky place

Please do not place the power line or signal line across walkway or at place where people usually come and go in case the line to be trampled.
Do not overload the power line or power socket.

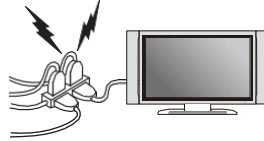

Please do not disassemble the back cover by non professionals as it has high voltage in the machine, in case for electric shock; and the internal adjustment and check should be conducted by professionals.

Do not put water container such as cosmetics or medicine liquid on TV.
Please pull out the plug and contact the maintenance station if there are abnormal objects or water in TV.

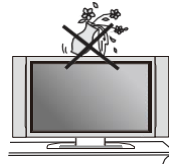

Please pull out the power plug of adapter in lightning strike, and pull out cable TV plug or outdoor antenna plug, in case the TV to be damaged.
Do not contact the lead-in line of antenna.

Indice

Avvertenze importanti e consigli di sicurezza	01
I - Pannello di controllo	09
II - Guida all'installazione di base	10
III - Istruzioni per il montaggio a parete	11
IV - Cavi di collegamento	12
V - Telecomando	13
VI - Collegamenti dell'antenna	16
VII - Guardare i programmi televisivi	17
VIII - HOME	18
Home	18
Ricerca/Video	19
Musica/Sport	20
App/Le mie App	21
File Manager	22
Impostazioni	23
IX - TV	24
Sorgente televisiva	24
Impostazioni immagini/Impostazioni audio	25
Impostazioni canali/Impostazioni blocco	26
Impostazione dell'ora/Impostazioni avanzate	27
X - Avviso importante	28
XI - Risoluzione dei problemi	29

Questo manuale d'uso è disponibile nelle seguenti lingue:

NL (tradotto dall'originale)

EN (tradotto dall'originale)

FR (versione originale)

Qualsiasi altra traduzione sarebbe una traduzione della versione originale. Questo manuale d'uso, le sue possibili modifiche o qualsiasi nuova versione, è disponibile sul nostro sito web.

Congratulazioni! Hai scelto il televisore ad alta definizione di ultima generazione. Dotato di qualità della visualizzazione e prestazioni eccezionalmente elevate e dal peso ultra leggero, è a risparmio energetico e radiazioni minime, con ricezione televisiva di alta qualità e sensibilità. Il televisore di nuova generazione ti offrirà un'esperienza visiva totalmente nuova,

sicura e confortevole.

Grazie per aver acquistato e utilizzato i nostri prodotti!

I - Pannello di controllo

I pulsanti di comando si trovano sul retro del televisore.

Presentazione di ogni tasto



Accendere il televisore o entrare in modalità standby.

II - Guida all'installazione

Come installare la base:

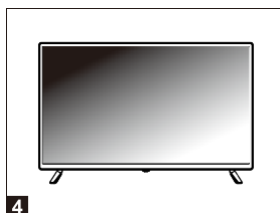
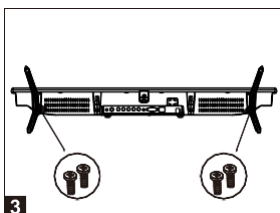
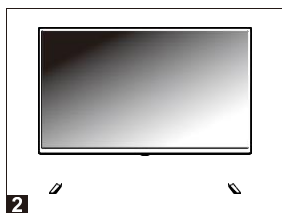
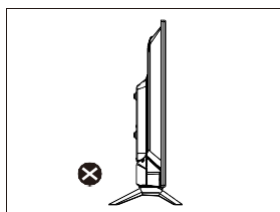
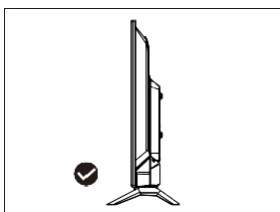
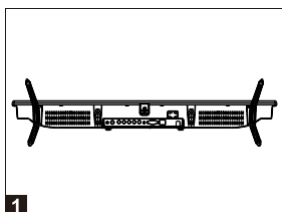

1. Posizionare la base sulla scrivania come mostrato in figura 1. (il supporto a circa 180 gradi dal piano orizzontale).
2. Mettere il foro della base in posizione verticale nell'asta dell'unità (come mostrato in figura 2).
3. Fissare il supporto e lo schermo con 4 viti (figura 3)
4. La resa dopo l'installazione (come mostrato in figura 4).

Come sganciare la base:

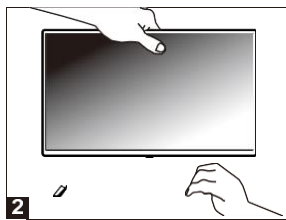
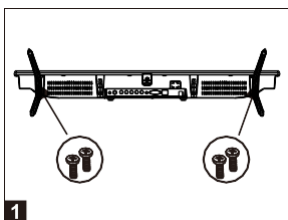

1. Rimuovere la vite tra la base e l'asta (come mostrato nella figura 1).
2. La mano sinistra tiene la parte esterna dell'unità, la mano destra tiene la base e rimuove il supporto. (come mostrato in figura 2)

III - Istruzioni per il montaggio a parete

- Utilizzare viti standard M6x8mm (4 pezzi, non inclusi) per montare questo televisore. L'utilizzo di viti diverse da quelle specificate danneggerà il supporto di montaggio a parete (danno non coperto dalla garanzia del prodotto).
- Si consiglia di rivolgersi a un tecnico professionista per ricevere assistenza durante il montaggio a parete del televisore.
- Non montare a parete il televisore mentre è acceso.
- Fare riferimento alle istruzioni della staffa di montaggio a parete.

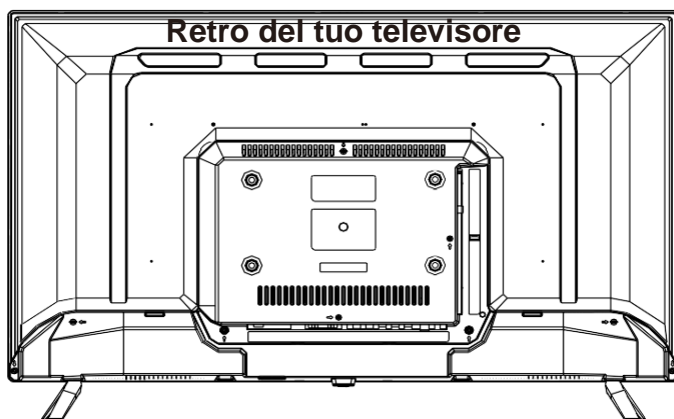

IV - Cavi di collegamento

Questo televisore offre prestazioni multimediali digitali e può essere collegato a più dispositivi esterni. Lo schema seguente mostra i collegamenti ad altri video e audio

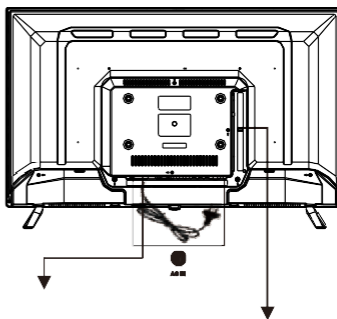

Headphone

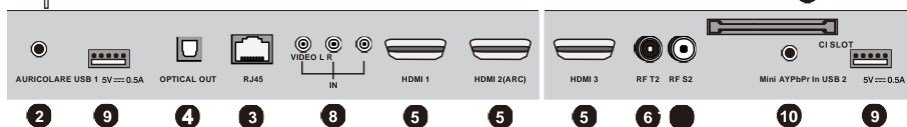

1. AC

AC 100-240V~ 50/60Hz

2. USCITA AURICOLARI

3. RJ45

4. OPTICAL OUT

5. HDMI (High-definition multimedia interface)

Interfaccia multimediale ad alta definizione (Nota: segnale video compatibile 480P/576P/720P/1080i/1080P/4K)

6. RF T2

DVB-T/C.

7. RF S2

DVB-S

8. AV IN

Si collega alla connessione di uscita video RCA sinistra/destra di qualsiasi risorsa video.

9. USB

Accesso ai file multimediali archiviati nel dispositivo USB.

(Nota: il formato compatibile include: *.dat, *.vob, *.ts, *.mpg, *.avi, *.mkv e *.mp4 per video, *.jpg e *.bmp per foto, *.mp3 per la musica.)

10. MiniYPbPr IN

Terminale di ingresso del componente.

11. SLOT CI

Inserire una scheda CI (interfaccia comune).

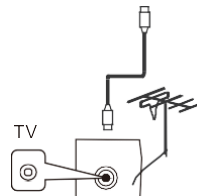

V - Telecomando

1 Accensione

Premere questo pulsante per accendere il televisore. Premere di nuovo per accedere alla modalità

2 MUTE

Premere questo pulsante per annullare l'audio in uscita. Premere di nuovo per impostare il livello audio normale.

3 0-9

Le figure 0-9 sono utilizzate per il numero del canale di ingresso.

4 TV/RADIO

Passa da DVB-T a RADIO. (La radio digitale non è disponibile in Paesi come la Francia)

5

Premere questo pulsante per passare dal programma corrente a quello precedente.

MOUSE

Per accendere o spegnere il mouse del telecomando.

6 SLEEP

Premere questo pulsante per impostare la funzione di spegnimento automatico del televisore LCD Delia.

7 NICAM/A2

Per scegliere STEREO, MONO, DUAL nel caso di due lingue.

8 S.MODE

Premere ripetutamente per scorrere le modalità audio disponibili

9 P.MODE

Premere ripetutamente per scorrere le modalità immagine disponibili

10 SOURCE

Visualizza l'elenco delle sorgenti di segnale in

11 CH+/-

Premere i tasti per scorrere i canali TV.

12 VOL+/-

Premere il pulsante per aumentare/diminuire direttamente il livello audio.

13 INFO

Mostra le informazioni sullo stato del sistema impostate dall'utente attivo.

14 ASP

Seleziona il formato immagine

15

Entra nel menù delle impostazioni.

16 FAV

Per visualizzare in anteprima l'elenco dei canali preferiti.

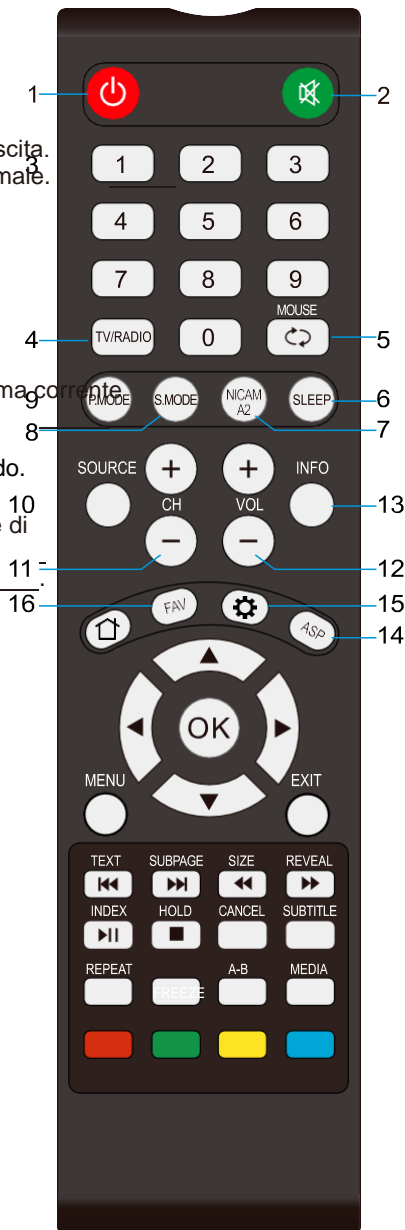

V - Telecomando

- 17  Accesso alla homepage.
- 18 **OK**
Seleziona l'opzione precedente/successivo
▲/▼/◀/▶ Aumenta/diminuisce il valore dell'opzione. Seleziona l'opzione precedente/successivo.
- 19 **MENU**
Seleziona un menù.
- 20 **EXIT**
Torna alla visualizzazione TV da qualsiasi menù.
- 21 **REVEAL**
Mostra i caratteri nascosti.
▶ Avanti veloce.
- 22 **SIZE**
Modifica le dimensioni della pagina corrente.
◀ Torna indietro veloce
- 23 **SUBPAGE**
Mostra la sottopagina corrente.
▶ Vai alla traccia o al capitolo successivo
- 24 **TEXT**
Mostra il televideo sullo schermo.
◀ Vai alla traccia o al capitolo precedente
- 25 **INDEX**
Per visualizzare l'elenco principale delle trasmissioni TV
▶ Avvio/Pausa
- 26 **HOLD**
Mantiene la pagina corrente.
■ Interrompe la riproduzione
- 27 **CANCEL**
Elimina le scritte sullo schermo
- 28 **SUBTITLE**
Riprende i tuoi sottotitoli preferiti in modalità digitale
- 29 **MEDIA**
Entra direttamente nella modalità multimediale (USB).
- 30 **A-B**
Riproduzione di frammenti.
- 31 **FREEZE**
Congelamento dell'immagine.
- 32 **REPEAT**
Riproduzione ripetuta (per file in USB).
- 33 **ROSSO/VERDE/GIALLO/BLU**
Disponibile nelle seguenti modalità: televideo, DVB-T e TV.

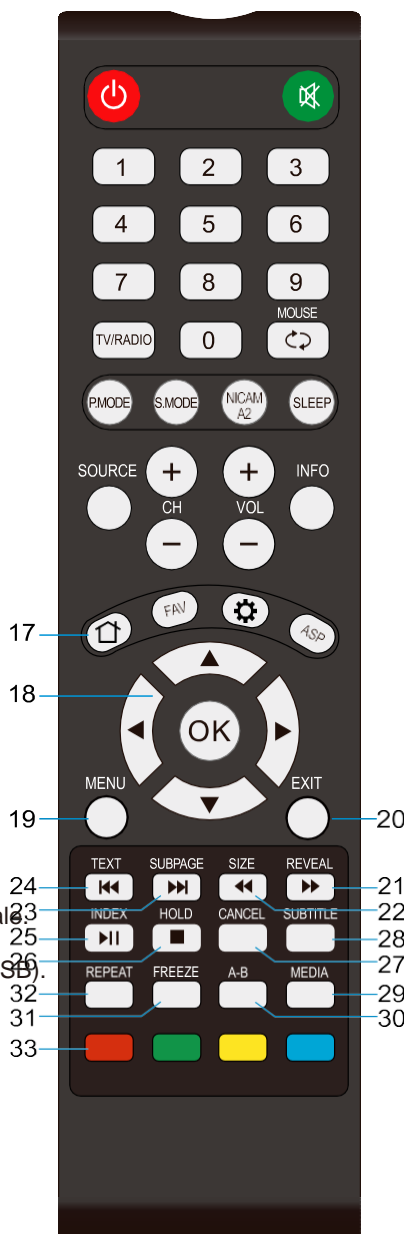

INSTALLAZIONE DELLA BATTERIA

Installare le batterie come mostrato nelle figure seguenti. Assicurarsi che i terminali + e - siano posizionati come indicato nel vano batteria (Fig. 1)-

DURATA UTILE DELLE BATTERIE

- Normalmente le batterie durano un anno, anche se il consumo delle stesse dipende dall'effetto utilizzo del telecomando.
- Se il telecomando non funziona quando viene utilizzato vicino all'apparecchio, sostituire le batterie.
- Utilizzare due batterie a secco 2xAAA (batterie non incluse).

NOTA:

- Non lasciar cadere, calpestare o colpire in altro modo il telecomando. Ciò potrebbe danneggiare i componenti o causare un malfunzionamento.
- Se il telecomando non viene utilizzato per un lungo periodo, rimuovere le batterie.

FUNZIONAMENTO DEL TELECOMANDO DEL TELEVISORE

Puntare il telecomando a una distanza non superiore a 6 metri dal sensore remoto e con un angolo di 60° davanti all'apparecchio (Fig. 2).

NOTA:

- La distanza operativa può variare a seconda della luminosità dell'ambiente.
- Non puntare le sorgenti luminose verso il sensore remoto.
- Non collocare alcun oggetto tra il telecomando e il sensore del telecomando.
- Non utilizzare questo telecomando se si sta utilizzando contemporaneamente il telecomando di un altro dispositivo.

Fig. 1

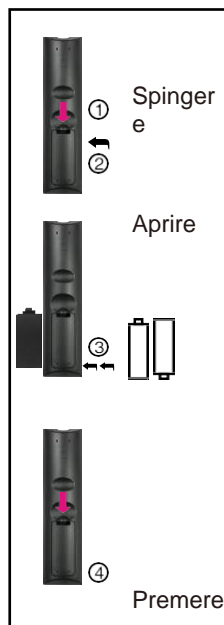
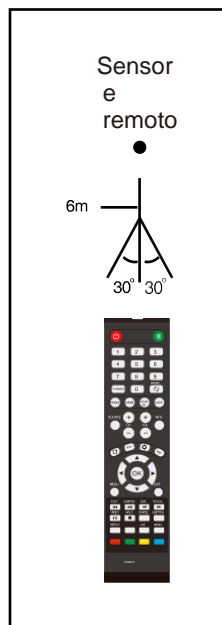

Fig. 2



VI - Collegamenti

Si consiglia di utilizzare un cavo d'antenna da 75Ω in modo da eliminare i disturbi causati dal disallineamento tra l'impedenza d'uscita e il resto del sistema. Il cavo dell'antenna non deve essere impacchettato insieme al cavo di alimentazione.

Inserire direttamente la spina del cavo dell'antenna da 75Ω nella presa dell'antenna al momento dell'utilizzo della televisione via cavo.

Nota: L'antenna deve essere controllata periodicamente. Se l'immagine non è definita, spegnere l'alimentazione e quindi controllare attentamente l'antenna.

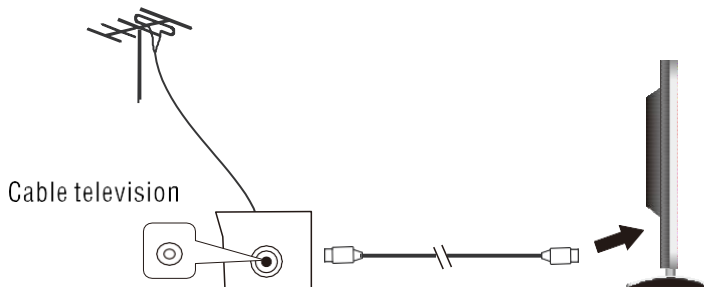

Accensione/Spengimento

1. Assicurarsi che tutti i cavi siano scollegati dall'unità principale prima di collegarli alla fonte di corrente alternata.
2. Leggere attentamente le istruzioni prima di collegare altri dispositivi.

Premere di nuovo il pulsante di standby sul telecomando del televisore. La spia diventerà verde e l'immagine televisiva apparirà più definita.

Premere il pulsante di standby sul telecomando o sul televisore per entrare in modalità standby.

Modalità risparmio energetico e protezione

1. In stato video o PC, il televisore entrerà in uno stato di sospensione a basso consumo (stato di standby) per andare in modalità risparmio energetico e protezione dopo diversi minuti senza segnali in ingresso.

VII - Guardare i programmi televisivi

ASSICURARSI CHE TUTTE LE APPARECCHIATURE E IL CAVO DI ALIMENTAZIONE SIANO COLLEGATI CORRETTAMENTE E CHE L'UNITÀ SIA IMPOSTATA NELLA MODALITÀ CORRETTA PRIMA DI EFFETTUARE QUALSIASI TIPO DI OPERAZIONE.

OPERAZIONI DI BASE

- Premere il pulsante POWER sull'unità o sul telecomando per accendere l'unità (l'indicatore si illuminerà di verde); premerlo nuovamente per spegnere (modalità standby) l'unità (l'indicatore si illuminerà di rosso).
- Premere il pulsante SOURCE sull'unità o sul telecomando per commutare l'unità in modalità DTV o ATV.

SELEZIONARE IL PROGRAMMA DESIDERATO

1. Premere il pulsante CH+ per riprodurre il canale successivo.
2. Premere il pulsante CH- per riprodurre il canale precedente.
3. Premere direttamente i pulsanti numerici sul telecomando per selezionare il programma desiderato. NOTA: Premere ripetutamente il pulsante -/-- per cambiare il numero.

CONTROLLO DEL VOLUME

- Premere VOL+ o VOL- per regolare il livello del volume corrente. Gamma disponibile: 0-100.

CONTROLLO MUTE

- Premere il pulsante MUTE per disattivare l'audio, premerlo di nuovo per attivare l'audio.

IMPOSTAZIONE SORGENTE

- Premere il pulsante SOURCE sull'unità o sul telecomando per visualizzare l'elenco delle sorgenti di ingresso.
 - Premere il pulsante di navigazione SU o GIÙ per selezionare la sorgente di ingresso desiderata, quindi premere il pulsante OK per confermare la selezione.
- Opzioni disponibili: DTV, ATV, YPbPr, AV, HDMI, USB.

MULTI-AUDIO VIA SATELLITE

- Premere il pulsante AUDIO sul telecomando e utilizzare i pulsanti di navigazione per selezionare la lingua audio desiderata.
- NOTA: Per abilitare questa funzione, assicurati che il canale che stai guardando supporti le lingue multi-audio.

VISUALIZZAZIONE DELLE INFORMAZIONI

- Premere il pulsante DISPLAY sul telecomando per visualizzare le informazioni sul programma corrente.

VIII - HOME

1.1 Home

Le quattro applicazioni di base nel nostro sistema sono App Manager, App Store, File Manager, Impostazioni. Forniscono la funzione più comune di gestione del sistema TV in Launcher, come la gestione dei file, le previsioni del tempo, la visualizzazione dell'orario, la navigazione del segnale TV, le impostazioni del display, ecc. E la homepage del nostro sistema mostra alcuni video di raccomandazione, oltre a musica e video sportivi per soddisfare le diverse preferenze dei clienti.

Panoramica Smart TV Launcher

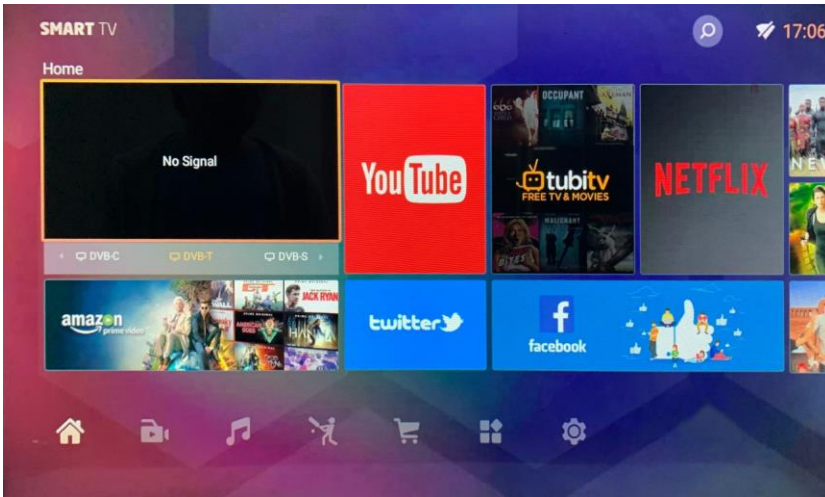

1.2 Search

Puoi inserire il nome di un'app per cercare le

app. Smart TV Launcher



1.3 Video

Nella playlist consigliata sono presenti Film, Serie TV, Video, Trailer consigliati.

Smart TV Launcher-Video



1.4 Musica

Nella playlist consigliata ci sono singoli, album, MV, ecc.

Smart TV Launcher-Musica



1.5 Sport

Ci sono video sportivi consigliati.

Smart TV Launcher-Sport



1.6 App

Il TV Store si trova sul lato sinistro della pagina, e sulla destra sono disponibili alcune applicazioni consigliate che gli utenti possono



scaricare.

1.7 Le mie App

Applicazioni preinstallate o installate dagli utenti.

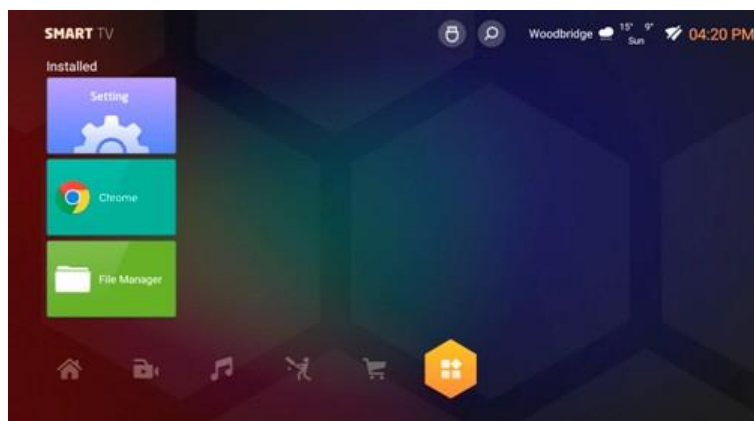

1.8 File Manager

Il File Manager viene utilizzato per cercare tutti i file nell'archivio locale e nella USB.

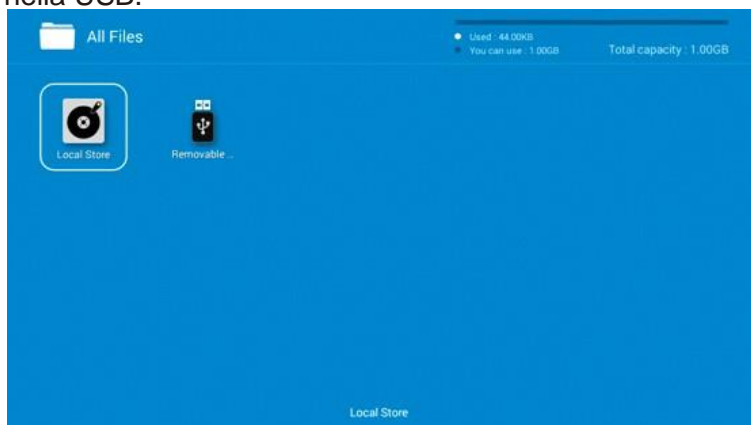

È inoltre possibile eseguire operazioni sui file tramite il tasto menù. Tali operazioni includono: eliminazione, copia, incolla, ecc.



1.9 Setting

Da sinistra verso destra: NetWork, Upgrade e Advanced, Restore, AboutSystem. È possibile configurare la rete, aggiornare il software, selezionare la lingua, impostare l' ora, ripristinare le impostazioni di fabbrica, visualizzare la versione del software e così via.

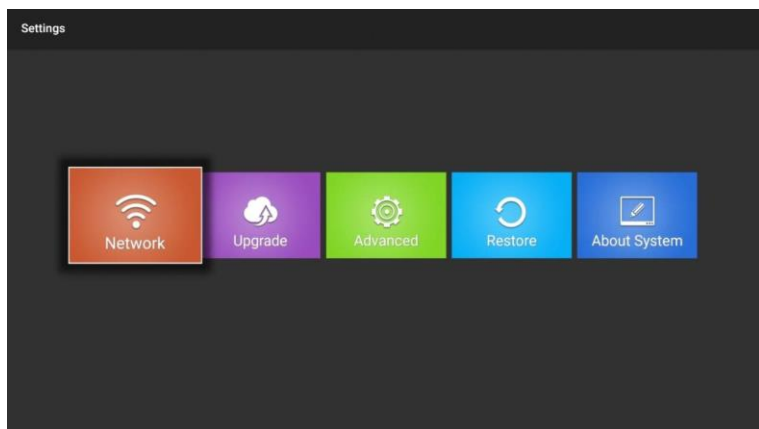

Nella sorgente della TV, l'utente può visualizzare l'interfaccia del menù TV tramite il tasto menù. Questa interfaccia consente all'utente di impostare alcune proprietà del televisore. Cinque scelte in totale: Impostazioni canale, Impostazioni immagini, Impostazione audio, Impostazione data e ora, Altre impostazioni. Te le presentiamo una per una.

2.1 TV source

Nell'interfaccia TV, se si desidera cambiare canale, è possibile premere il tasto sorgente per avviare l'applicazione di modifica della sorgente TV e selezionare diversi canali.

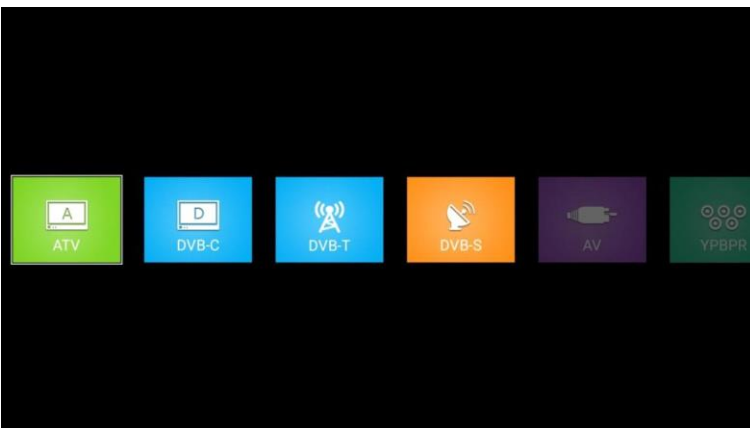
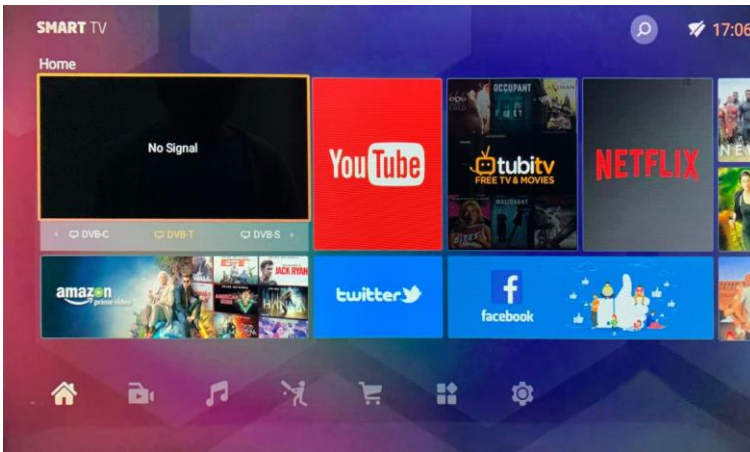

2.2 Impostazioni immagini

È possibile regolare la modalità di visualizzazione, il bilanciamento del bianco, la saturazione, ecc. dell'immagine nella modalità immagine. È possibile regolare il rapporto delle dimensioni del display nelle impostazioni del display e regolare il colore, il DNR, ecc. nelle impostazioni avanzate.

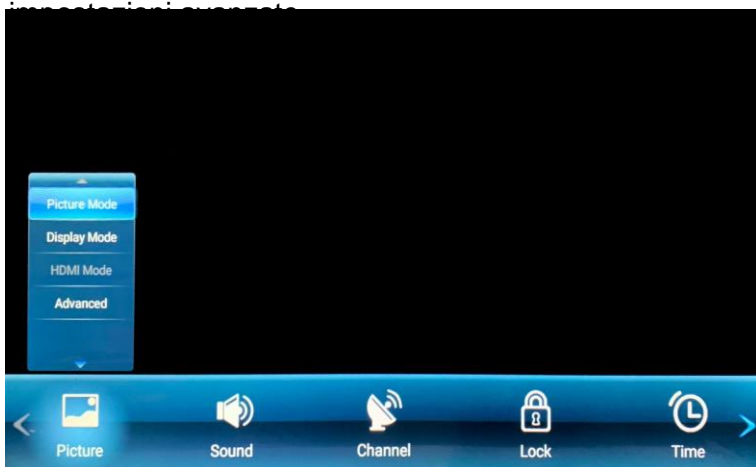

2.3 Impostazioni audio

Qui è possibile impostare la modalità audio, il dispositivo di uscita audio, ecc.

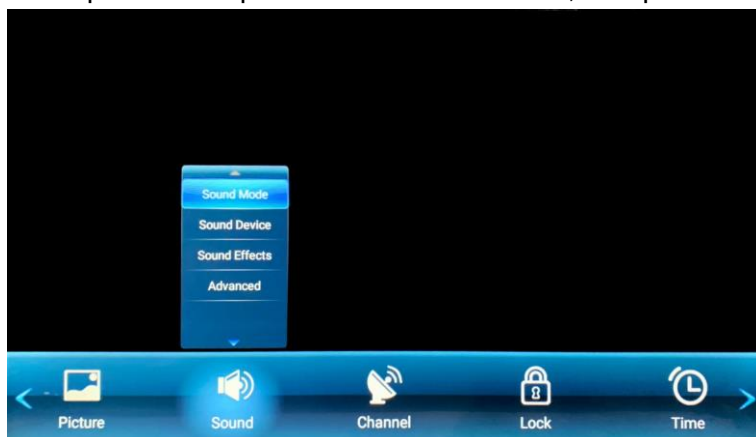

2.4 Impostazioni canale

Qui è possibile cercare i canali, conoscere le informazioni sui programmi, modificare l'ordine dei canali e i nomi dei canali, ecc.

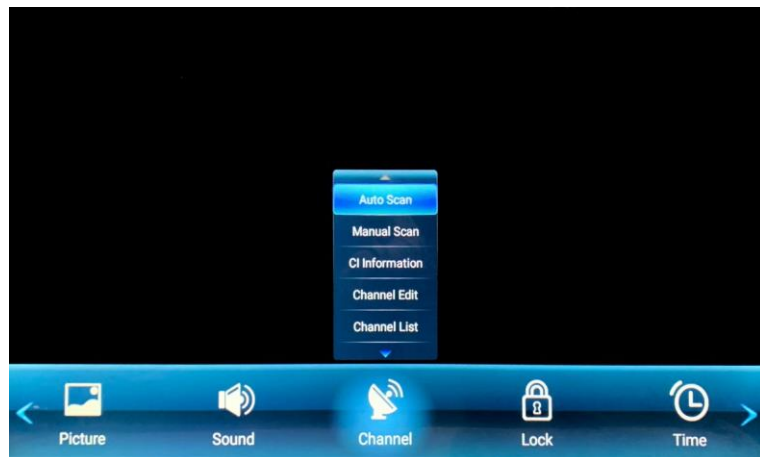

2.5 Impostazioni blocco

Qui è possibile impostare il filtro per i minori, riprodurre solo i programmi dei canali che i bambini possono guardare o impostare il blocco di un singolo canale, riprodurre il blocco della sorgente, ecc. per personalizzare l'elenco dei canali.

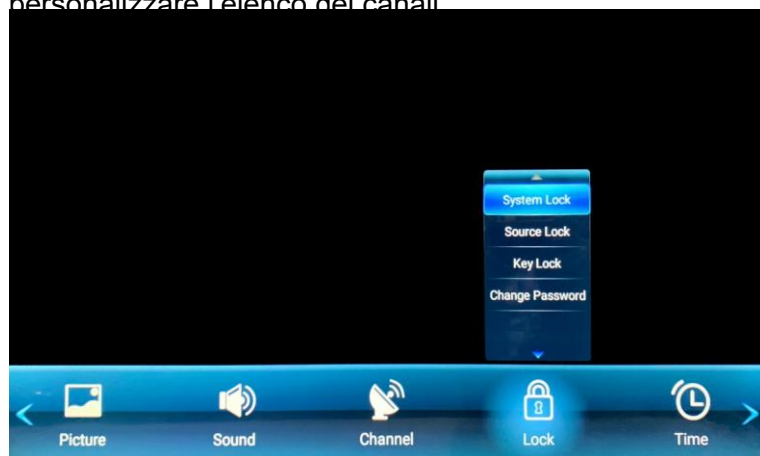

2.6 Impostazioni orario

È possibile impostare l'orario di visualizzazione, di commutazione, la durata della visualizzazione del menù, ecc.

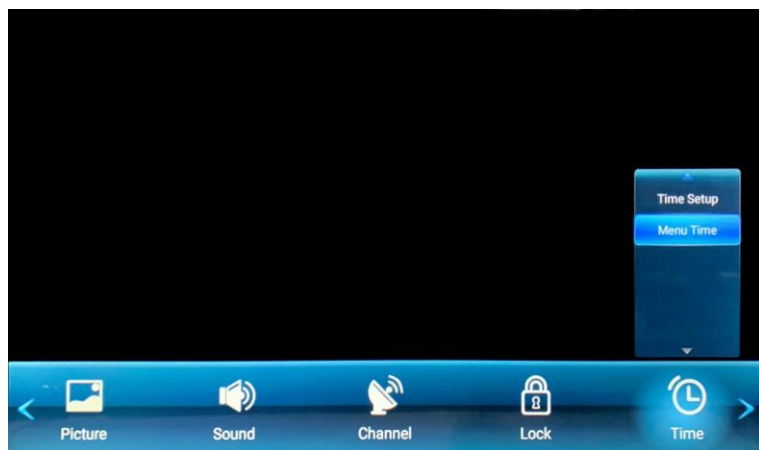

2.7 Impostazioni avanzate

È possibile impostare la lingua del televisore, regolare il dispositivo CEC, regolare la visualizzazione dei sottotitoli, cancellare le impostazioni dell'utente, ecc.

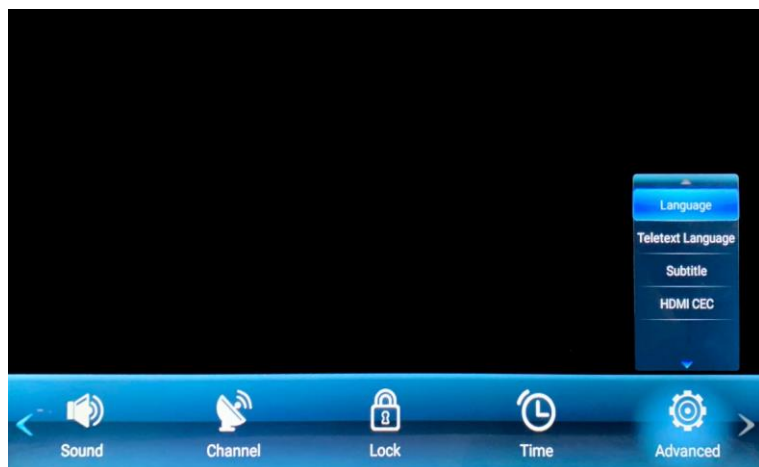

X - Avviso importante

Il display di questo televisore è costituito da un gran numero di pixel a colori. Sebbene abbia almeno il 99,999% di pixel effettivi, potrebbero apparire sullo schermo alcuni punti neri o luminosi (rossi, verdi o blu). Si tratta di una caratteristica dello schermo (secondo gli standard industriali), non di un difetto.





A volte, lo schermo può includere un pixel bruciato, che apparirà come un puntino blu, rosso, verde o nero. Questo non pregiudica il funzionamento del prodotto e va considerato come evento normale.

Nota sui pixel difettosi

Il tuo prodotto è stato realizzato con estrema attenzione. Tuttavia, potrebbe capitare che alcuni pixel rimangano costantemente accesi o si brucino. Fare riferimento alla tabella seguente per il livello di tolleranza dei pixel difettosi su questo prodotto.

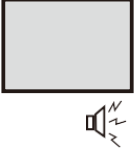
Dimensioni dello schermo	Risoluzione	N. di sub-pixel chiari o scuri (pixel a colori)	N. di sub-pixel chiari o scuri (bianchi o neri)	Linea continua
32	1366*768	5	2	0

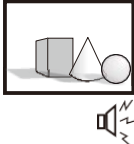
XI - Risoluzione dei

<p>No image and voice</p> 	<p>Possible causes:</p> <ul style="list-style-type: none"> *Power cord, antenna or input devices are not connected; *The TV set is not powered on. <p>Solutions:</p> <ul style="list-style-type: none"> *Check Power cord ,antenna and input devices; *Press Power key on the remote control; *Press Power key on the set to power it off for 5 seconds and then re-power it on .
<p>No voice</p> 	<p>Possible causes:</p> <ul style="list-style-type: none"> *The volume is too low; Muted or cancelled; *Incorrect sound system. <p>Solutions:</p> <ul style="list-style-type: none"> *Press Volume key to turn up the volume; *Press Mute key to cancel Mute mode. Well connect vconnection to the background sound; *Change the sound system in the menu.
<p>Snows and noises:</p> 	<p>Possible causes:</p> <ul style="list-style-type: none"> *The cable is damaged or gets loose; *Incorrect channel preset; *Improper antenna positioning. <p>Solutions:</p> <ul style="list-style-type: none"> *Check whether the connection of the antenna cable , DVD and the cables is correct; *Reset channels or fine tune the channel; *Adjust the direction of the antenna.
<p>Achromatic colour</p> 	<p>Possible causes:</p> <ul style="list-style-type: none"> *Incorrect Colour system settings; Low chroma level setting ; *Improper antenna positioning. <p>Solutions:</p> <ul style="list-style-type: none"> *Change the colour system into the local system in the menu ; *Increase chroma level; *Adjust the direction of the antenna.
<p>Remote control is no effect :</p> 	<p>Possible causes:</p> <ul style="list-style-type: none"> *Battery runs up; *Incorrect battery loading; <p>Solutions:</p> <ul style="list-style-type: none"> *Check the battery electricity or replace the battery; *Check if the poles of the battery are correct.
<p>Note: To properly watch CANAL + using this product, carry out DVB-T channel search when CANAL + is unsrambled. Form 12:30 p.m. to 1:30 p.m. From 7:00 p.m.to 8:30 p.m.</p>	

For any other problem that may occur on your device, please contact Customer Service.

Elmarc B.V.
Kolenbranderstraat 28
2984 AT Ridderkerk
The Netherlands