

## NGB3601 Boombox Fatboy

BENUTZERHANDBUCH

DE



# Inhalt

---

<b>1</b>	<b>Bestimmungsgemäßer Gebrauch</b>	<b>3</b>
<b>2</b>	<b>Sicherheit</b>	<b>4</b>
2.1	Zeichen in dieser Anleitung	4
2.2	Allgemeine Sicherheitsanweisungen	4
<b>3</b>	<b>Vorbereitungen für Gebrauch</b>	<b>6</b>
3.1	Auspacken	6
3.2	Verpackungsinhalt	6
<b>4</b>	<b>Installation</b>	<b>7</b>
4.1	Anschluss an das Netz	7
<b>5</b>	<b>Funktionen</b>	<b>8</b>
<b>6</b>	<b>Bedienung</b>	<b>10</b>
6.1	Radiofunktionen	10
6.2	USB-Funktionen	12
6.3	Speicherkarte-Funktionen	13
6.4	AUX IN	13
6.5	Bluetooth-Verbindung	14
6.6	Playlists	16
6.7	Höhen und Bässe regeln	17
<b>7</b>	<b>Zubehör</b>	<b>18</b>
<b>8</b>	<b>Reinigung und Wartung</b>	<b>19</b>
<b>9</b>	<b>Technische Spezifikationen</b>	<b>20</b>
<b>10</b>	<b>Abfuhr der gebrauchten elektrischen und elektronischen Apparatur</b>	<b>21</b>

# 1 Bestimmungsgemäßer Gebrauch

---



Der boombox Fatboy ist ein tragbarer Ghettoblaster mit doppeltem Subwoofer-System. Das Gerät eignet sich zur Musikwiedergabe von USB-Geräten und Speicherkarten (SD MP3). Über die FM-Funktion ist Radioempfang möglich.

- i** Verwenden Sie das Gerät nicht in einer feuchten Umgebung.
  
- i** Aufgrund der großen Vielfalt an USB-Ports und mobilen Geräten sowie ihrer häufig sehr herstellerspezifischen Funktionen können wir nicht garantieren, dass alle Geräte erkannt werden oder dass alle theoretisch möglichen Bedienungsmöglichkeiten auch tatsächlich funktionieren werden.
  
- i** Lesen Sie vor dem ersten Gebrauch die Anleitung genau durch.

## 2 Sicherheit



---

### 2.1 Zeichen in dieser Anleitung





-  **WARNUNG** Ein Warnung-Zeichen bedeutet, dass Verletzungen die Folge sein können, wenn die Anweisungen nicht befolgt werden.
-  **VORSICHT** Ein Vorsicht-Zeichen bedeutet, dass Schäden am Gerät möglich sind.
-  Ein Info-Zeichen liefert Zusatzinformation, z.B. für eine Vorgehensweise.

### 2.2 Allgemeine Sicherheitsanweisungen

#### Allgemeine Wartung

-  Zur Vermeidung von Schäden oder Fehlfunktionen: Bitte nehmen Sie sich die Zeit und lesen Sie die allgemeinen Sicherheitshinweise. Dadurch werden Feuer, Explosionen, Stromschläge oder andere Gefahren vermieden, die zu Sachschäden und/oder schweren oder tödlichen Verletzungen führen können.
-  Der Hersteller haftet nicht für Sach- oder Personenschäden, die durch unsachgemäße Handhabung oder Nichteinhaltung der Sicherheitshinweise entstanden sind. In solchen Fällen erlischt die Garantie.

#### **WARNUNG**

-  Üben Sie keinen Druck auf das Gerät aus.
-  Vergewissern Sie sich stets, dass die Netzspannung der auf dem Typenschild angegebenen Spannung entspricht.
-  Verwenden Sie ausschließlich Originalzubehör des Herstellers.
-  Lassen Sie keine Flüssigkeiten auf das Gerät gelangen.
-  Lassen Sie niemals Kinder unbeaufsichtigt in die Nähe des Verpackungsmaterials. Das Verpackungsmaterial stellt eine Erstickungsgefahr dar. Kinder unterschätzen häufig die Gefahr. Halten Sie Kinder stets vom Verpackungsmaterial fern.

**⚠** Es ist nicht zulässig, selbst das Produkt zu öffnen oder zu reparieren (bzw. öffnen oder reparieren zu lassen). In diesem Fall werden sämtliche Garantien hinfällig. Überlassen Sie die Wartung zertifiziertem Wartungspersonal.

**⚠** Stecken Sie keine Gegenstände in die Lüftungsschlitze.

**⚠** Blockieren Sie nicht die Lüftungsöffnungen.

### **VORSICHT**

**⚠** Stellen Sie das Gerät nicht in die Nähe einer Wärmequelle. Dies könnte das Gerät beschädigen.

**⚠** Stellen Sie das Gerät auf eine waagerechte ebene Oberfläche.

**⚠** Halten Sie einen Mindestabstand (50 mm) rund um das Gerät ein, um eine ausreichende Belüftung zu gewährleisten.

### **Anmerkungen**

**i** Wenn dieses Gerät mit Gummifüßen gegen Verrutschen ausgestattet ist: Die Gummifüße bestehen aus einem migrationsfreien Material, das speziell dafür konzipiert wurde, zu verhindern, dass sich jegliche Spuren oder Flecken auf Möbeln bilden. Jedoch können bestimmte Arten von Möbelpolitur, Holzschutzmittel oder Reinigungssprays den Gummi erweichen, sodass Spuren oder Rückstände davon auf den Möbeln zurückbleiben und die Oberfläche dadurch potenziell beschädigt werden kann. Zur Vermeidung von Schäden an Holzoberflächen empfehlen wir, vor der Installation selbstklebende Pads an der Unterseite der Gummifüße anzubringen.

**i** Wir empfehlen, den Originalkarton und das Verpackungsmaterial aufzubewahren, falls es jemals erforderlich sein sollte, Ihr Produkt zum Kundendienst zurückzubringen. Dies ist die einzige Möglichkeit, das Produkt sicher vor Transportschäden zu schützen. Falls Sie den Karton und das Verpackungsmaterial dennoch entsorgen, denken Sie bitte an ein umweltgerechtes Recycling.

## 3 Vorbereitungen für Gebrauch

---

### 3.1 Auspacken

- Packen Sie das Gerät vorsichtig aus.
- Prüfen Sie den Verpackungsinhalt gemäß Beschreibung unten. Fehlt ein Teil, wenden Sie sich bitte an Ihren Vertriebspartner.

**i** Wir empfehlen, den Originalkarton und das Verpackungsmaterial aufzubewahren, falls es jemals erforderlich sein sollte, Ihr Produkt zum Kundendienst zurückzubringen. Dies ist die einzige Möglichkeit, das Produkt sicher vor Transportschäden zu schützen. Falls Sie den Karton und das Verpackungsmaterial dennoch entsorgen, denken Sie bitte an ein umweltgerechtes Recycling.

### 3.2 Verpackungsinhalt

Die erhaltene Verpackung enthält folgende Teile:

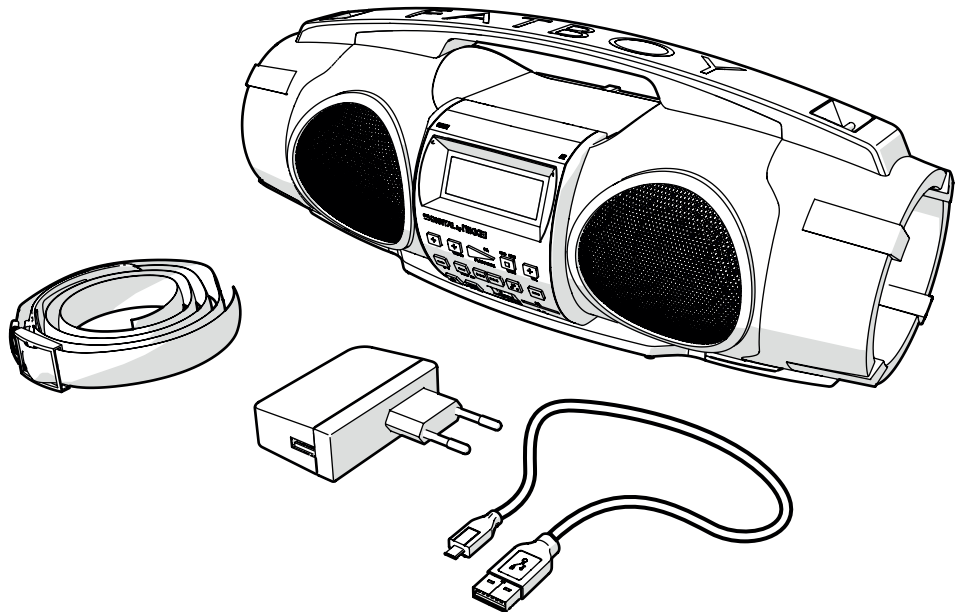

**i** Fehlt ein Teil, wenden Sie sich bitte an Ihren Vertriebspartner.

- 1x boombox Fatboy
- 1x Steckeranschluss
- 1 x USB-Anschlusskabel
- 1x Gurt

## 4 Installation

---

### 4.1 Anschluss an das Netz

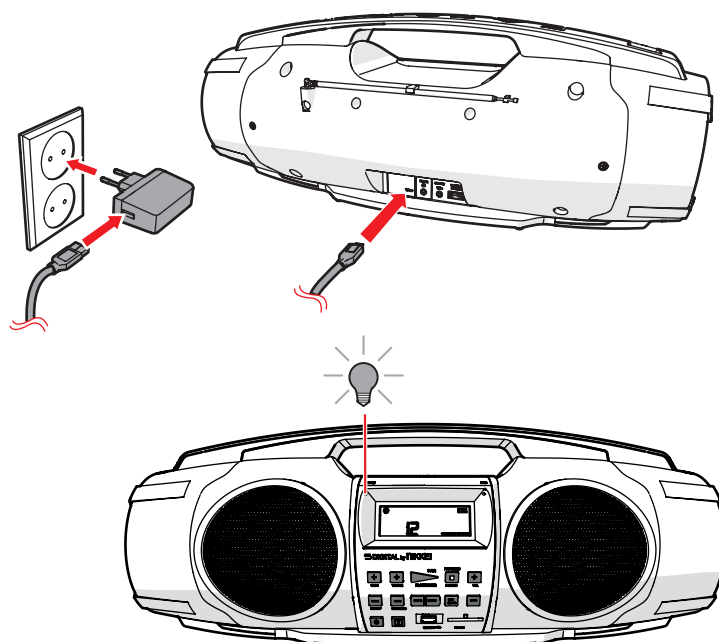

- Schließen Sie den Mini-USB-Stecker an das Gerät an (27) und verbinden Sie anschließend den USB-Stecker mit dem Netzteil.
- Schließen Sie den Netzstecker an eine Wandsteckdose an.

## 5 Funktionen

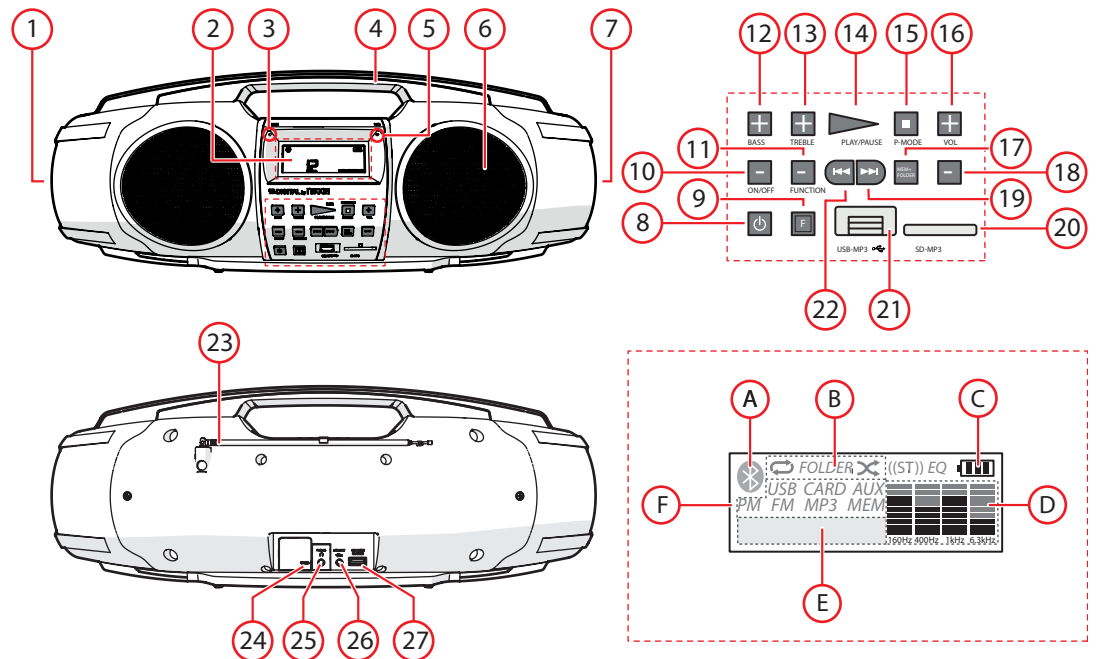

1. Passiver Subwoofer links
2. LCD-Display
3. LED : Produkt lädt.
4. Handgriff
5. LED: BLUETOOTH
6. Speaker
7. Passiver Subwoofer rechts
8. Taste Ein / Aus
9. Taste Funktion
10. Bass (Klangregelung Bässe) -
11. Treble (Klangregelung Höhen) -
12. Bass (Klangregelung Bässe) +
13. Treble (Klangregelung Höhen) +
14. Taste Play/Pause/Pair
15. Taste Prog/Mem
16. Taste Volume up
17. Taste Memory+/Folder+
18. Taste Volume down
19. Taste Station/Next
20. Anschluss für SD-Karte
21. USB-Port
22. Taste Station/Previous
23. FM-Antenne



24. Stromversorgung 5V Micro-USB-Port





25. Kopfhörerbuchse

26. AUX IN

27. USB-Ausgang mit Ladefunktion

A. Symbol BLUETOOTH

B. Wiedergabemodus

	Der aktuelle Titel wird wiederholt.
	Der aktuelle Ordner wird wiederholt.
	Alle Titel in allen Ordnern werden wiederholt.
	Zufallswiedergabe. Die Titel werden in einer beliebigen Reihenfolge wiedergegeben. Die Wiederholungsfunktion ist ausgeschaltet.

C. Akkustandsanzeige

D. Bass/Höhen Übersicht

E. FM: Anzeige der Radiofrequenz

- USB: Anzeige der Anzahl der Titel
- CARD: Anzeige der Anzahl der Titel
- AUX: Anzeige der Anzahl der Titel
- BT: Anzeige der eingestellten Lautstärke

F. Die aktuelle Funktion oder der Modus, in dem Sie sich befinden.

## 6 Bedienung

- Zum Einschalten des Geräts drücken Sie auf die Taste STANDBY ON/OFF (8).
- Um den Quellenmodus (BLUETOOTH) auszuwählen, drücken Sie auf die Taste FUNCTION 9.
- Sie können zwischen folgenden Funktionen wählen: FM, USB, SD, AUX, BLUETOOTH.
- Wählen Sie die gewünschte Datei mit der taste %1% %2% oder der Taste %3% Wählen Sie die gewünschte Quelle.
- Drücken Sie auf die Tasten Volume up (Volume down) oder 16 (18), um die gewünschte Lautstärke einzustellen

### 6.1 Radiofunktionen

**i** Dieses Gerät empfängt ausschließlich UKW (FM).

- Zum Einschalten des Geräts drücken Sie auf die Taste STANDBY ON/OFF (8).
- Antenne ausziehen

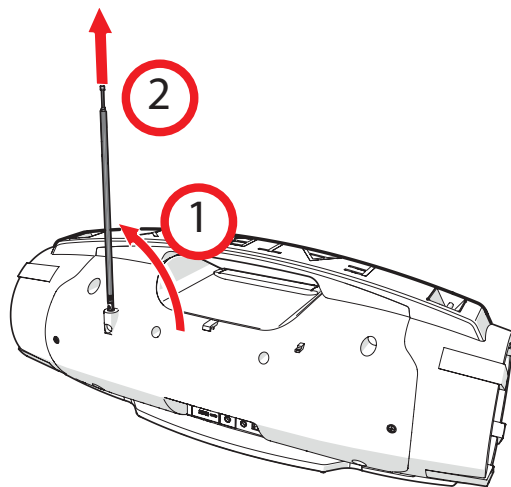

- Um den Quellenmodus (FM) auszuwählen, drücken Sie auf die Taste Funktion 9.

#### **Ändern Sie die Frequenz automatisch.**

- Zur Wahl des gewünschten Senders halten Sie die Taste PREVIOUS (19) oder die Taste Station/Next (22) 2 Sekunden lang gedrückt, bis die richtige Frequenz gefunden wurde.
- Die Frequenz erscheint auf dem Display.

### **Frequenz manuell anpassen**

- Um eine Radiostation zu wählen, drücken Sie wiederholt auf die Taste Station/Previous 19 oder die Taste Station/Next 22, bis die Frequenz gefunden wurde.
- Die Frequenz erscheint auf dem Display (E).

### **Radiosender im Speicher speichern**

**i** Sie können bis zu 20 Sender speichern.

- Wählen Sie den Sender, der gespeichert werden soll.
- Verwendung der Funktion Prog/Mem (15).
- Auf dem Display erscheint „P-01“. „01“ blinkt. Dies ist die Nummer des Speicherplatzes.
- Drücken Sie auf die Tasten Station/Previous 19 oder Station/Next (22), um einen Speicherplatz einzustellen.
- Drücken Sie zur Bestätigung auf Prog/Mem (15).
- Auf dem Display erscheint „MEM“. Dieser Sender ist jetzt gespeichert.

### **Eine gespeicherte Frequenz einschalten**

- Verwendung der Funktion Memory+/Folder+ (17).
- Auf dem Display erscheint die Nummer der gespeicherten Frequenz.
- Drücken Sie mehrmals die Taste Memory+/Folder+ (17), um die jeweils folgenden Sender zu wählen.

## 6.2 USB-Funktionen

### USB-Stick einsetzen

**i** Das Gerät kann ausschließlich MP3-Dateien wiedergeben.

- Zum Einschalten des Geräts drücken Sie auf die Taste STANDBY ON/OFF (8).
- USB-Stick einsetzen.(21)

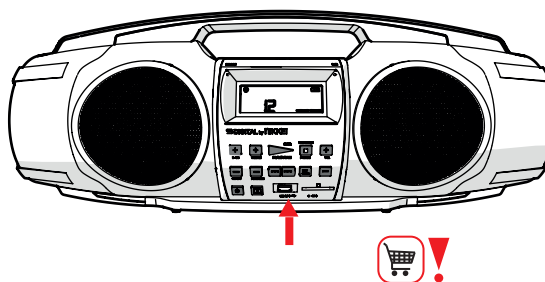

- Um den Quellenmodus (USB) auszuwählen, drücken Sie auf die Taste FUNCTION 9.
- Auf dem Display erscheint „USB“ (F) und die Anzahl der gefundenen Titel.
- Drücken Sie die Taste Play/Pause/Pair (14), um die Titel wiederzugeben oder verwenden Sie die Tasten Station/Previous (19) und Station/Next (22), um den Ordner zu durchsuchen.

Weitere Informationen zur Wiederholung von einzelnen Titeln oder ganzen Ordnern siehe „Wiederholungsfunktionen“ 6.6.

**i** Es kann einige Sekunden dauern, bevor der USB-Stick vom Gerät erkannt wird.

**i** Schalten Sie das Gerät erst dann aus, nachdem Sie den USB-Stick entfernt haben.

### Andere Geräte aufladen

**i** Das Gerät muss an das Stromnetz angeschlossen sein, um andere Geräte aufladen zu können.

- Über den USB-Ausgang können Sie die Geräte laden, z. B. Ihren MP3-Player, Ihr Mobiltelefon etc.
- Die rote LED leuchtet (3).

### 6.3 Speicherkarte-Funktionen

- Zum Einschalten des Geräts drücken Sie auf die Taste STANDBY ON/OFF (8).
- Setzen Sie eine SD-Speicherkarte in das Gerät ein.
- Um den Quellenmodus (SD) auszuwählen, drücken Sie auf die Taste FUNCTION 9.
- Auf dem Display erscheint „CARD“ () und die Anzahl der gefundenen Titel.

Weitere Informationen zur Wiederholung von einzelnen Titeln oder ganzen Ordnern siehe „Wiederholungsfunktionen“ 6.6.

**i** Es kann einige Sekunden lang dauern, bevor die Speicherkarte vom Gerät erkannt wird.

**i** Schalten Sie das Gerät erst dann aus, nachdem sie die Speicherkarte entfernt haben.

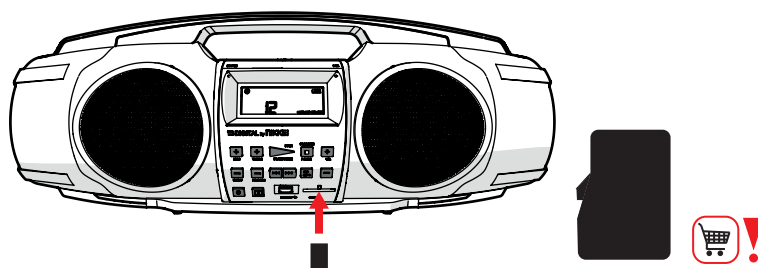

### 6.4 AUX IN

Sie können den boombox Fatboy mit verschiedenen Geräten verbinden, zum Beispiel mit Mobiltelefon, MP3-Player oder Laptop.

- Zum Einschalten des Geräts drücken Sie auf die Taste STANDBY ON/OFF (8).
- Um den Quellenmodus (AUX) auszuwählen, drücken Sie auf die Taste FUNCTION 9.
- Um ein externes Audiogerät anzuschließen, stecken Sie den Kabelstecker in die Buchse AUX IN (26).

Auf dem Display erscheint „AUX“ () und die Anzahl der gefundenen Titel.

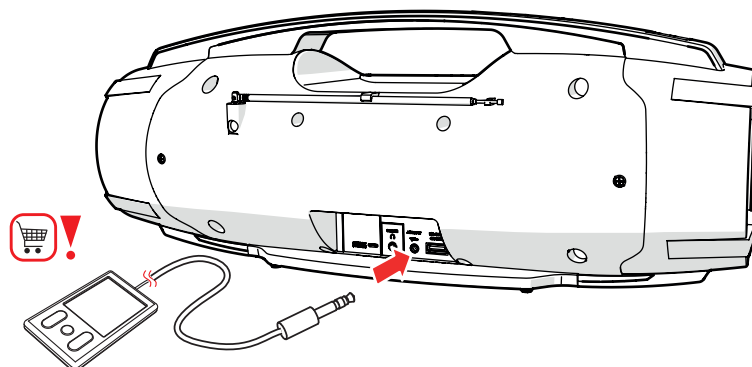

## 6.5 Bluetooth-Verbindung

- i** Wir können nicht garantieren, dass alle Bluetooth Geräte kompatibel sind.
- i** Um Störungen bei der Wiedergabe von Musik per Bluetooth zu verhindern, sollten Sie die WLAN-Funktion an Ihrem Gerät ausschalten.

### Aufbau der Bluetooth-Verbindung

Sie können Ihre boombox Fatboy kabellos mit Geräten verbinden, die über Bluetooth verfügen.

- Zum Einschalten des Geräts drücken Sie auf die Taste STANDBY ON/OFF (8).
- Um den Quellenmodus (BLUETOOTH) auszuwählen, drücken Sie auf die Taste FUNCTION 9.
- Die blaue LED blinkt langsam.
- Aktivieren Sie die Bluetooth-Funktion des Geräts, das Sie verbinden möchten.
- Die blaue LED blinkt schnell.

**i** ACHTUNG: Ihre Bluetooth-Verbindung hat eine Reichweite von etwa 10 Metern

- Verbinden Sie das Gerät mit dem boombox Fatboy. Das Gerät kann beispielsweise ein Mobiltelefon sein. Der Name der Bluetooth-Verbindung lautet FATBOY.
- Die blaue LED leuchtet jetzt permanent und blinkt nicht mehr.
- Die Bluetooth-Verbindung wird hergestellt.

In der folgenden Tabelle wird die Funktion der LED-Anzeige erläutert:

Die blaue LED leuchtet jetzt permanent und blinkt nicht mehr.	Die Bluetooth-Verbindung wird hergestellt.
Die blaue LED blinkt langsam.	Das Gerät sucht nach einer Bluetooth-Verbindung.
Die blaue LED blinkt schnell.	

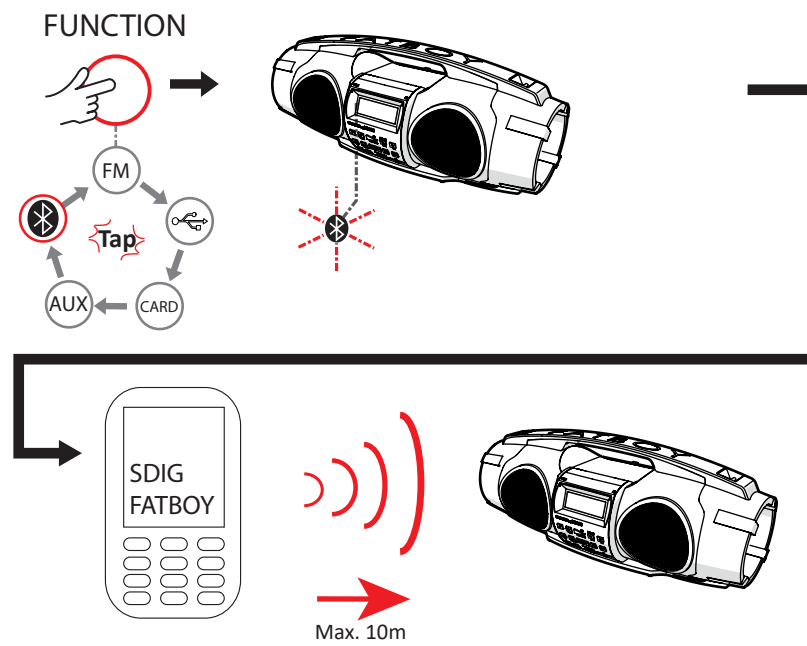

#### Die Bluetooth-Verbindung rückgängig machen.

- Halten Sie die Play/Pause/Pair-Taste (14) 2 Sekunden gedrückt.
- Die blaue LED blinkt langsam.
- Die Bluetooth-Verbindung ist jetzt unterbrochen.

## 6.6 Playlists

### Programmieren Sie die Titelreihenfolge

Sie können die Wiedergabereihenfolge der Titel einstellen.

**i** Sie können bis zu 20 Titel speichern.

**i** Zur Programmierung der Wiedergabereihenfolge muss die Wiedergabe des aktuellen Titels gestoppt werden.

- Um die Wiedergabe anzuhalten, drücken Sie auf die Taste Prog/Mem (15).
- Verwenden Sie die Tasten PREVIOUS (22) oder die Tasten Station/Next (19), um den Ordner zu durchsuchen.
- Auf dem Display erscheint „P-01“. „01“ blinkt. Dies ist die Nummer des Speicherplatzes.
- Drücken Sie zur Bestätigung auf Prog/Mem 15.
- Drücken Sie die Taste Prog/Mem (15), um einen weiteren Titel zu programmieren.

### Playlist wiedergeben

- Drücken Sie die Taste Play/Pause/Pair (14), um die Wiedergabe der Playlist zu starten.

### Playlist entfernen

- Drücken Sie zweimal die Taste Prog/Mem (15), um die Playlist zu entfernen.



### Wiederholungsfunktionen

Sie können zwischen Wiederholungsfunktion und Zufallswiedergabe wählen. Drücken Sie mehrmals die Taste Memory+/Folder+ (17).

Es kann gewählt werden aus:



In der folgenden Tabelle werden die Symbole erläutert:

	Der aktuelle Titel wird wiederholt.
	Der aktuelle Ordner wird wiederholt.
	Alle Titel in allen Ordnern werden wiederholt.



	Zufallswiedergabe. Die Titel werden in einer beliebigen Reihenfolge wiedergegeben. Die Wiederholungsfunktion ist ausgeschaltet.
---	---

## 6.7 Höhen und Bässe regeln

### Bass einstellen

- Verwenden Sie die Tasten Bass (10) und (12) zur Einstellung der Bässe.
- Auf dem Display erscheint „b:#“. # ist der eingestellte Wert.
- Sie können die Bässe von -8 bis 8 einstellen.

### Höhen einstellen

- Verwenden Sie die Tasten (11) und (13) zur Einstellung der Höhen.
- Auf dem Display erscheint „t:#“. # ist der eingestellte Wert.
- Sie können die Höhen von -8 bis 8 einstellen.

## 7 Zubehör

---

⚠ Verwenden Sie ausschließlich Originalzubehör des Herstellers.

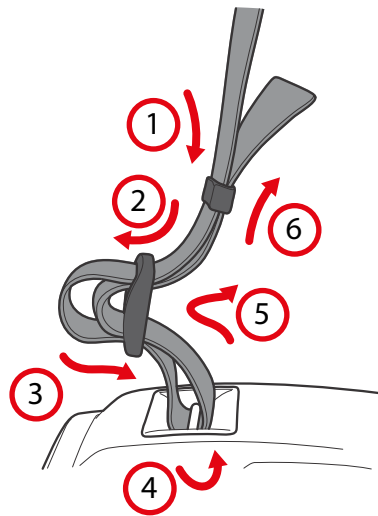

Zum Lieferumfang des boombox Fatboy gehört ein Tragriemen zum einfachen Transport des Gerätes.

## 8 Reinigung und Wartung

---

- ⚠ Schalten Sie das Gerät aus und ziehen Sie den Netzstecker, bevor Sie das Gerät reinigen.
  
- ⚠ Es ist nicht zulässig, selbst das Produkt zu öffnen oder zu reparieren (bzw. öffnen oder reparieren zu lassen). In diesem Fall werden sämtliche Garantien hinfällig. Überlassen Sie die Wartung zertifiziertem Wartungspersonal.
  
- Reinigen Sie die Außenseite des Geräts mit einem weichen Tuch. Wenn das Gerät stark verschmutzt ist, befeuchten Sie das Tuch leicht mit Wasser und einer neutralen Lösung.

## 9 Technische Spezifikationen

---

### Technische Daten

- Spannung: 100 - 240
- Frequenz: 50 - 60
- Gewicht: 1900 gr
- LCD-Display
- Soundsystem: Stereo
- Klangverbesserung: Höhen- und Bassregelung, eingebauter Subwoofer
- Equalizer: Benutzer-Equalizer
- Wiedergabeformate: MP3
- Wiedergabefunktionen: FM-Tuner Bluetooth A2DP [Dropspot3]
- Audiotuner: digital
- USB-Ausgang: 5V 1A
- Maße des Hauptgeräts: 400 x 110 x 140 mm

### Anschlusskompatibilität

- iPod/iPhone-Anschluss: über USB
- Audio-Anschluss: Kopfhörerbuchse Buchse AUX IN [Dropspot3]
- USB-Anschlusstyp: Micro USB-Anschluss zum Aufladen, USB-Anschluss
- Speicherkartensteckplatz: SD
- Drahtlose Verbindung: BT-Streaming Bluetooth 4.0
- Koaxial-Antennenanschluss: Nein
- Automatische „Pairing“-Funktion: Ja

### Einstellungen

- Automatische Sendereinstellung
- Anzahl der programmierbaren Lieblingssender: 20 Sender
- Anzahl der programmierbaren CD-Speicherplätze: 20 Titel

### Zubehör

- 1x AC/DC-Netzteil
- 1x Micro-USB-Ladekabel

### Technische Daten des Akkus

- Eingebauter Akku: max. 5 - 6 Stunden
- Akkutyp: Lithium-Ion
- Kapazität: 2100 mAh

## 10 Abfuhr der gebrauchten elektrischen und elektronischen Apparatur

---



Das Symbol auf dem Gerät, seinem Zubehör oder seiner Verpackung weist darauf hin, dass dieses Produkt nicht als Hausmüll entsorgt werden darf. Bitte entsorgen Sie dieses Gerät bei Ihrer kommunalen Sammelstelle für das Recycling von Elektro- und Elektronikschrott. Europäische Union und andere europäische Länder, die über separate Sammelsysteme für Elektro- und Elektronikschrott verfügen. Durch Sicherstellung der richtigen Entsorgung dieses Produkts tragen Sie dazu bei, potentielle Gefahren für die Umwelt und die Gesundheit von Menschen, die andernfalls durch eine ungeeignete Abfallentsorgung dieses Produkts entstehen können, zu verhindern. Das Materialrecycling trägt dazu bei, die natürlichen Ressourcen zu schonen. Entsorgen Sie Ihre elektrischen oder elektronischen Altgeräte deshalb bitte nicht über Ihren Hausmüll.

Wenden Sie sich bitte für genauere Informationen über das Recycling dieses Produkts an Ihre regionale Stadtverwaltung, Ihren Hausmüll-Entsorgungsdienst oder an das Geschäft, in dem Sie das Produkt erworben haben.

Für weitere Informationen und Garantiebedingungen besuchen Sie bitte unsere Webseite: [www.nikkei.eu](http://www.nikkei.eu)