

Extreme X8S Actioncam

MANUAL D'UTILISATION

FR



Table des matières

1	Usage prévu	3
2	Sécurité	4
2.1	Pictogrammes de ce manuel	4
2.2	Instructions générales de sécurité	4
3	Préparations pour l'utilisation	7
3.1	Déballage	7
3.2	Contenu de l'emballage	8
3.3	Chargez la batterie	9
4	Fonctions	10
4.1	Éléments principaux	10
4.2	Signification des icônes sur l'écran	11
4.3	Signification des icônes dans le programme de commande	11
5	Utilisation	12
5.1	Carte mémoire Placement et accès	12
5.2	Utiliser le bouton On/Off	12
5.3	Réglages d'usine	13
5.4	Démarrer la vidéo	13
5.5	Prendre une photo	14
5.6	Commencer à filmer avec « SLOW »	14
5.7	Lecture	15
5.8	Paramètres	15
5.9	Enlever la batterie	18
5.10	Établir une connexion USB avec un ordinateur	18
5.11	Établir une liaison HDMI avec la TV	19
6	Gérer votre caméra via votre smartphone	20
6.1	Visionner l'image de votre caméra sur votre smartphone	20
6.2	Placer la caméra dans le boîtier résistant à l'eau	20
6.3	Monter la caméra sur le casque	21
6.4	Monter la caméra sur votre vélo	21
6.5	Fixer la caméra au moyen du clip	22
7	Nettoyage et maintenance	23
8	Caractéristiques techniques	24
9	Élimination d'appareils électriques et électroniques	25



1 Usage prévu

L'appareil est une caméra d'action avancée avec laquelle vous pouvez faire des photos et enregistrer des vidéos. Avec les accessoires livrés, l'appareil peut être fixé, par exemple, sur votre vélo, sur votre casque ou à votre ceinture. La caméra d'action ne peut pas être exposée sans boîtier étanche à des gouttes d'eau ou des éclaboussures. L'appareil peut également être commandé avec l'application Be ExtremeX sur votre smartphone ou avec la télécommande fournie. L'appareil est destiné au marché des consommateurs, pas pour un usage professionnel.

⚠ Compte tenu de la grande variété de produits avec des ports USB, des dispositifs mobiles et de leurs fonctions très spécifiques au fabricant, nous ne pouvons garantir que tous les appareils seront reconnus, ni que toutes les possibilités de commande théoriquement possible ne fonctionneront aussi réellement.



2 Sécurité

2.1 Pictogrammes de ce manuel





-  **AVERTISSEMENT** Avertissement signifie que des blessures graves sont possibles si les instructions ne sont pas respectées.
-  **PRUDENCE** Prudence signifie que l'équipement peut être endommagé.
-  Une note indique des informations additionnelles, par ex. pour une procédure.

2.2 Instructions générales de sécurité

Générale

-  Pour éviter tous dommages ou dysfonctionnements : Veuillez prendre le temps de lire les consignes générales de sécurité. Cela permettra d'éviter un incendie, des explosions, des chocs électriques ou d'autres dangers pouvant entraîner des dommages aux biens et/ou des blessures graves ou mortelles.
-  Le fabricant décline toute responsabilité en cas de dommages matériels ou corporels causés par une mauvaise manipulation ou le non-respect des consignes de sécurité. Dans de tels cas, la garantie sera annulée.
-  Ne manipulez pas l'appareil pendant la conduite.

AVERTISSEMENT

-  Ne pas appliquer de force sur l'appareil.
-  Toujours vérifier que la tension secteur corresponde à la tension figurant sur la plaque signalétique.
-  N'utilisez que des accessoires originaux du fabricant.
-  Ne versez aucun liquide sur l'appareil.
-  Ne pas insérer d'objets dans les orifices de ventilation.

- ⚠ Ne pas obstruer les orifices de ventilation.
- ⚠ Ne laissez jamais les enfants sans surveillance avec le matériau d'emballage. Le matériau d'emballage représente un danger d'étouffement. Les enfants sous-estiment souvent le danger. Toujours tenir les enfants à l'écart du matériau d'emballage.
- ⚠ Il est interdit d'ouvrir ou de réparer soi-même le produit. Cela annulerait toutes les garanties. Ne faites entretenir le produit que par du personnel d'entretien certifié.

ATTENTION

- ⚠ Nettoyez l'extérieur de l'appareil avec un chiffon doux. Si l'appareil est très sale, humidifiez légèrement le chiffon avec de l'eau et une solution neutre.
- ⚠ Ne pas mettre l'appareil à proximité d'une source de chaleur. Cela pourrait endommager l'appareil.
- ⚠ Ne pas exposer l'appareil à la lumière directe du soleil.
- ⚠ Si votre produit fonctionne sur piles: Une mauvaise installation peut entraîner une fuite de la batterie et une corrosion qui peuvent endommager l'appareil. La corrosion, l'oxydation, la fuite des piles et tout autre défaut acide progressif de cette nature annulent la garantie.
- ⚠ Vérifiez tout dommage au produit, au câble et (le cas échéant) à l'adaptateur avant utilisation. En cas de dommages visibles, forte odeur ou surchauffe excessive de composants, débranchez le produit.
- ⚠ Placez toujours votre caméra dans le boîtier résistant à l'eau lorsque vous utilisez votre caméra dans un environnement humide ou sous l'eau. La caméra n'est pas résistante à l'eau.
- ⚠ Évitez les dégâts des eaux à l'appareil. L'isolation en caoutchouc du boîtier étanche forme une barrière étanche qui protège votre appareil dans des conditions humides. Maintenez propre cette isolation caoutchouc. Un cheveu ou un grain de sable peut occasionner une fuite.

⚠ Après toute utilisation dans de l'eau salée, nettoyez toujours à l'eau douce votre boîtier résistant à l'eau et séchez-le ensuite. La corrosion saline peut endommager le boîtier résistant à l'eau.

⚠ La caméra contient des composants fragiles, parmi lesquels la batterie. Évitez d'exposer votre caméra à des températures très élevées ou très basses. La chaleur ou le froid peuvent modifier temporairement la durée de vie de la batterie ou faire en sorte que la caméra arrête temporairement de bien fonctionner. Évitez les changements brusques et importants de température ou d'humidité lorsque vous utilisez la caméra, de manière à ce que de la condensation ne se forme pas sur ou dans la caméra.

⚠ Ne séchez pas la caméra ni la batterie au moyen d'une source de chaleur externe telle qu'un four ou un sèche-cheveux.

Remarques

⚠ **AVERTISSEMENT** Il est interdit d'ouvrir ou de réparer soi-même le produit. Cela annulerait toutes les garanties. Ne faites entretenir le produit que par du personnel d'entretien certifié.

⚠ **AVERTISSEMENT** N'utilisez que des accessoires originaux du fabricant.

3 Préparations pour l'utilisation

3.1 Déballage

- Déballez l'appareil avec soin.
- Vérifiez le contenu de l'emballage (description ci-dessous). Si un élément quelconque manque, veuillez contacter votre revendeur.
- Nous vous recommandons de conserver la boîte d'origine et les emballages au cas où vous devriez retourner le produit pour une réparation. C'est la seule façon de protéger le produit de toute détérioration lors du transport. Si vous mettez toutefois au rebut la boîte et les divers emballages, n'oubliez pas de les recycler pour protéger l'environnement.

3.2 Contenu de l'emballage

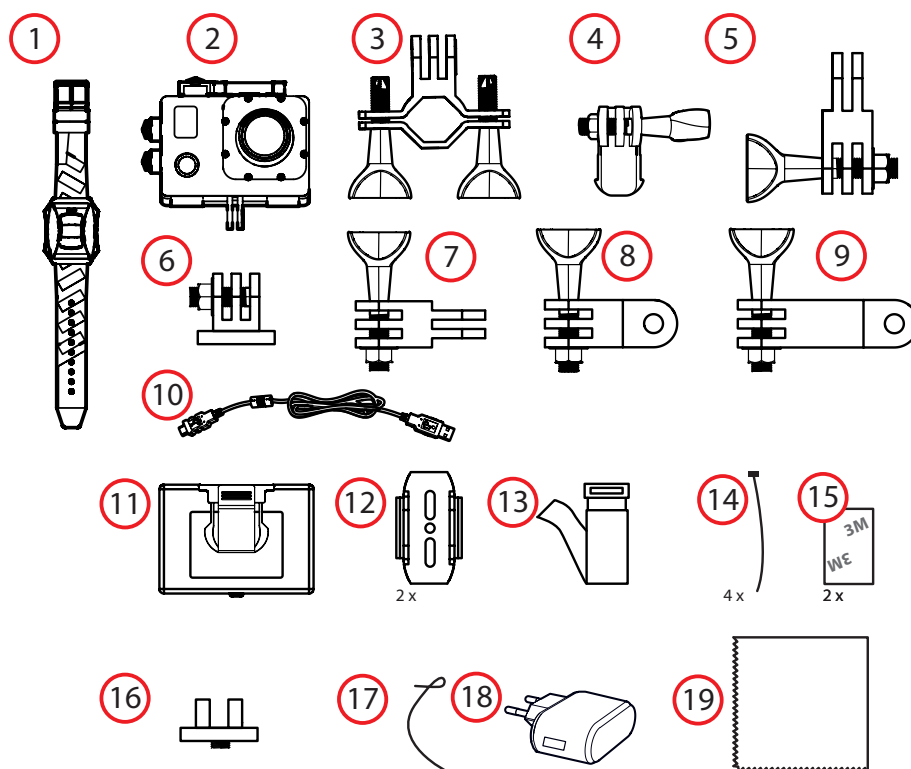

Les éléments suivants sont contenus dans l'emballage reçu :

-
- 1. Télécommande
- 2. 1x boîtier résistant à l'eau avec caméra
- 3. 1x support de montage vélo
- 4. 1x pied 1
- 5. 1x pied 2
- 6. 1x pied fixe
- 7. 1x étrier 1
- 8. 1x étrier 2
- 9. 1x étrier 3
- 10. 1x câble Micro USB
- 11. 1x pince
- 12. 2x fixations pour p.ex. casque
- 13. 1x sangle
- 14. 4x attache de câble
- 15. 2x autocollant 3M
- 16. 1x communicator
- 17. 1x fil métallique
- 18. Adaptateur
- 19. 1x chiffon de nettoyage

3.3 Chargez la batterie

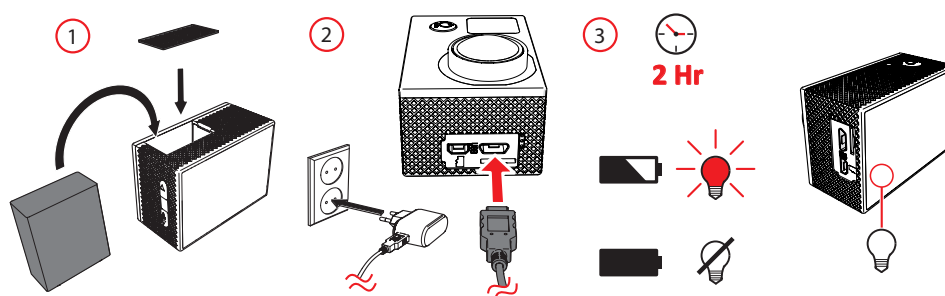

- Ouvrez le compartiment de la batterie.
- Placez correctement la batterie et fermez le compartiment batterie.
- L'accu se charge en environ 2 heures. La lampe indicatrice de charge est rouge pendant la charge. Lorsque l'accu est chargé, la lampe indicatrice de charge est éteinte.

4 Fonctions

4.1 Éléments principaux

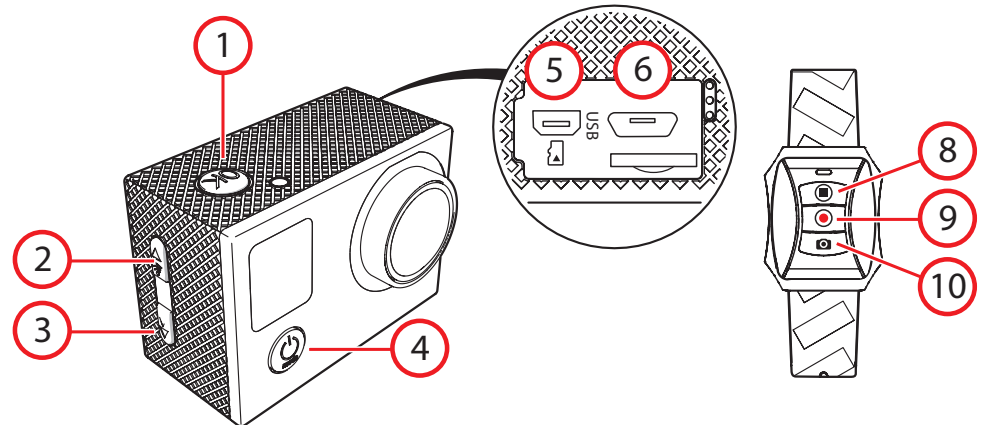

Caméra

1. Bouton OK
2. Bouton PREVIOUS/WIFI/ZOOM IN
3. Bouton FORWARD/ZOOM OUT
4. Bouton ON/OFF/MODE
5. Sortie HDMI
6. Connexion Micro USB
7. Connecteur pour carte micro mémoire flash

Télécommande

8. Bouton ARRÊTER DE FILMER
9. Bouton COMMENCER À FILMER
10. Bouton PRENDRE UNE PHOTO / MODE VEILLE

4.2 Signification des icônes sur l'écran

Sur l'écran de la caméra, vous pouvez voir ceci :

11. Connexion Wifi
12. Dans quel mode se trouve la caméra : mode film ou photo
13. Quand le film en continu est enclenché
14. Heure
15. Photo
16. L'icône de carte Micro SD pour autant que la carte Micro SD soit présente dans la caméra

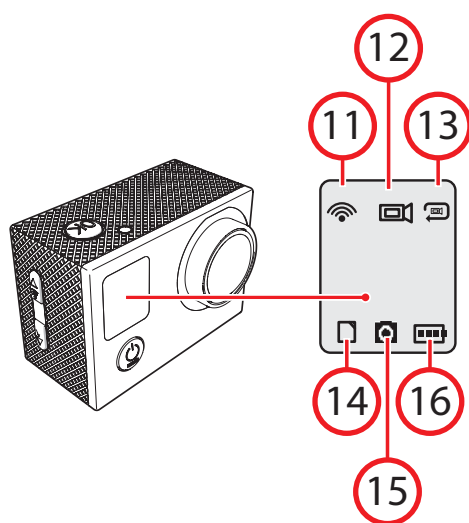

4.3 Signification des icônes dans le programme de commande

Ci-dessous une explication des icônes comme celles qui sont affichées dans la programme de commande.

Vidéo		Faire un vidéo.
Prendre une photo		Prendre une photo
Une vidéo lente		Démarrer une vidéo lente
Lecture		Ici, vous pouvez, entre autres, visionner et/ou supprimer les photos et les vidéos réalisés.
Paramètres		Ici, vous pouvez adapter les réglages.

5 Utilisation

5.1 Carte mémoire Placement et accès

i Du fait de la grande diversité des produits comportant une connexion de mémoire externe (USB, SD/MMC, etc.) et de leurs fonctions parfois spécifiques à un fabricant unique, nous ne saurions garantir que tous les dispositifs peuvent être reconnus, ni que toutes les options d'utilisation théoriquement possibles fonctionnent.

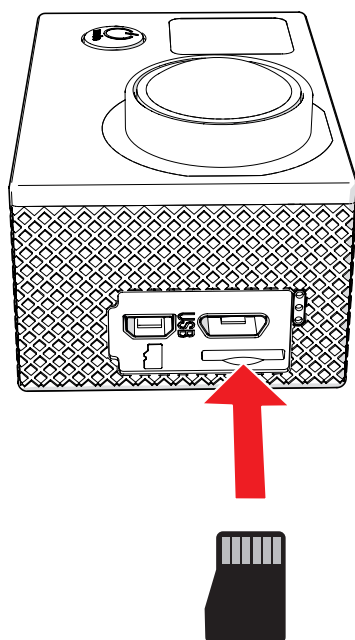

(7) Fente de carte mémoire max. 64 Gb

5.2 Utiliser le bouton On/Off

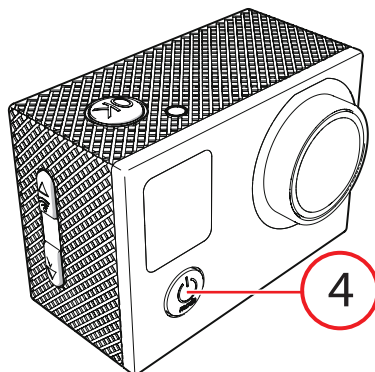

- Maintenez la touche MODE (4) enfoncée en 2 secondes
- L'appareil est maintenant branché.
- La petite lampe bleu d'indication est allumée.

5.3 Réglages d'usine

Les réglages d'usine sont :

Éclairage: 0

Balance des blancs : AUTO

WIFI: éteint

Pivoter l'image : éteint

Position de conduite : éteint

Fréquence source lumineuse :AUTO

LED d'indication : activé

Économiseur d'écran auto : fermer

Arrêt auto : 5 minutes

Filigrane temps : à l'arrêt

5.4 Démarrer la vidéo

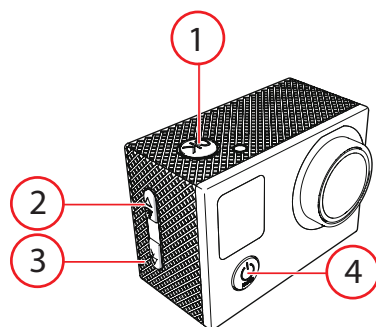

i Lorsque vous enclenchez la caméra, vous êtes directement dans le mode film.

- Appuyez plusieurs fois sur la touche Mode jusqu'à ce que vous arriviez au mode film.
- Appuyez sur la touche OK (1) pour commencer à filmer.
- Avec les touches ZOOM (2) (3) vous pouvez agrandir ou diminuer la taille de l'image (Zoom in/out).
- Appuyez à nouveau sur la touche OK (1) pour arrêter de filmer. Le film est maintenant enregistré.

Vous pouvez également utiliser la télécommande pour commencer à filmer.

- Appuyez sur le bouton .
- Appuyez à nouveau sur la touche  pour arrêter de filmer. Le film est maintenant enregistré.

5.5 Prendre une photo

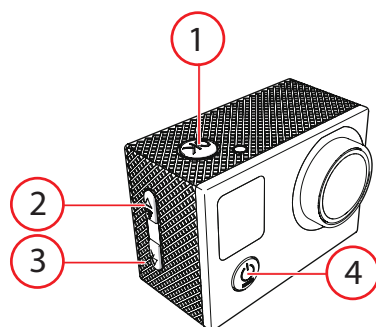

i Lorsque vous enclenchez la caméra, vous êtes directement dans le mode film.

- Appuyez plusieurs fois sur la touche Mode (4) jusqu'à ce que vous arriviez au mode photo.
- Avec les touches ZOOM (2) (3) vous pouvez agrandir ou diminuer la taille de l'image (Zoom in/out).
- Appuyez sur la touche OK (1) pour prendre une photo.

Vous pouvez également utiliser la télécommande pour prendre une photo.

- Appuyez sur le bouton  pour prendre une photo.

5.6 Commencer à filmer avec « SLOW »

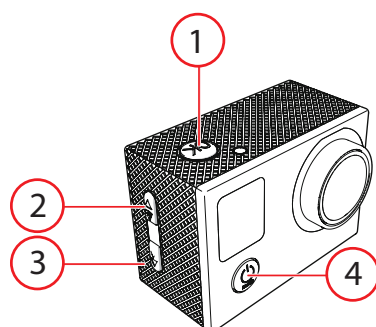

- Appuyez plusieurs fois sur la touche Mode (4) jusqu'à ce que vous arriviez dans le mode slow film.
- Appuyez sur la touche OK (1) pour commencer à filmer.
- Avec les touches ZOOM (2) (3) vous pouvez agrandir ou diminuer la taille de l'image (Zoom in/out).
- Appuyez à nouveau sur la touche 1 pour arrêter de filmer. Le film est maintenant enregistré.

Vous pouvez également utiliser la télécommande.

- Appuyez sur le bouton .
- Appuyez à nouveau sur la touche  pour arrêter de filmer. Le film est maintenant enregistré.

5.7 Lecture

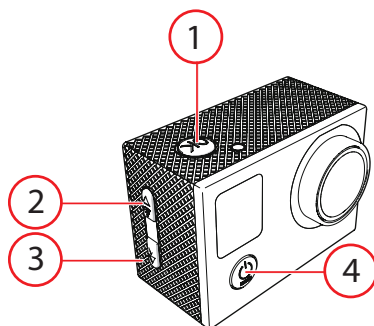

i Lorsque vous enclenchez la caméra, vous êtes directement dans le mode film.

- Appuyez plusieurs fois sur la touche Mode (4) jusqu'à ce que vous arriviez au mode lecture. Ici vous pouvez visionner les images et vidéos capturées.
- Utilisez les touches ZOOM (2) (3) pour feuilleter dans le dossier.
- Appuyez sur la touche OK (1) pour visionner des photos et des vidéos.
- Supprimer une image ou une vidéo : sélectionnez la photo ou la vidéo et appuyez sur la touche OK (1) pendant 2 secondes. Sélectionnez avec les touches ZOOM (2) (3) et confirmez avec la touche OK (1).

5.8 Paramètres

- Appuyez plusieurs fois sur la touche Mode (4) jusqu'à ce que vous arriviez dans le menu réglages.
- Appuyez sur OK (1) pour confirmer votre choix.
- Le menu réglages est constitué de cinq sous-menus : 1) vidéo, 2) photo, 3) réglages généraux 4) réglage caméra 5) exit. Appuyez sur la touche Mode (4) pour choisir l'un de ces menus.
- Appuyez sur OK (1) pour confirmer votre choix.
- Utilisez les touches (2) et (3) pour naviguer dans le menu.
- Appuyez sur OK (1) pour confirmer votre choix.

Réglages pour enregistrements vidéo

Résolution vidéo : ici vous pouvez régler la résolution vidéo.

Prise de son : ici, vous pouvez activer et désactiver la prise de son.

Time lapse (pas Slow Motion) : Pendant l'enregistrement, une photo est prise toutes les 0.5, 1, 2, 5 etc. secondes. Les photos prises sont reproduites l'une derrière l'autre sous forme de petit film. Les vidéos time lapse sont prévues pour faire une prise de vues accélérée d'un point fixe (p.ex. la croissance d'une fleur, l'image d'une rue du matin au soir).

Enregistrement en boucle : un processus au cours duquel l'appareil continue à effectuer des enregistrements. Lorsque la mémoire est remplie, les nouveaux enregistrements écraseront les anciens. Vous pouvez régler la durée d'un enregistrement. Vous pouvez choisir entre les réglages suivants: aucune, 2, 3 et 5 minutes.

Ralenti: Si vous choisissez le réglage 720P 90fps, alors la vidéo sera lue en 720P 90fps. Si vous choisissez le réglage 1080P 30fps, alors la vidéo sera lue en 1080P 30fps. La vidéo est lue au ralenti.

Réglages pour photos

Résolution photos : régler ici la résolution des photos. Vous pouvez choisir entre 16M, 12M, 8M, 5M et 2M.

Timer : Ici, vous pouvez régler après combien de secondes d'attente la caméra prend une photo. Vous pouvez choisir entre 3, 5, 10 ou 20 secondes.

Dramashot : Utilisez cette fonction pour faire des photos d'action. Ici, vous pouvez régler combien de photos par secondes prend la caméra. Vous pouvez choisir entre 3i/s, 5i/s, et 10i/s.

Auto : Ici vous pouvez régler l'intervalle en secondes après lequel la caméra prend une photo. Vous pouvez choisir entre 10, 15, 20 ou 30 secondes.

Réglages généraux

Éclairage: ici, vous pouvez régler l'éclairage. Vous pouvez choisir entre: -3, -2, -1, 0, +1, +2, +3.

Balance des blancs: ici vous pouvez régler la balance des blancs. Vous pouvez choisir entre: auto, soleil, nuages, lumière artificielle et éclairage fluorescent.

WiFi : Affichage des données Wifi. Ici, vous pouvez demander le nom de la connexion Wifi et le mot de passe requis.

Rotation d'image: si vous montez la caméra tête en bas, vous pouvez utiliser ce réglage pour que vos photos et vidéos ne soient pas lues à l'envers. Vous ne devez pas faire pivoter manuellement les photos et enregistrements.

Position de conduite : allumée/éteinte. La caméra commence directement à enregistrer lorsque ceci est activé manuellement ou quand la caméra est raccordée à la source d'alimentation au moyen d'un câble USB.

Fréquence source lumineuse : pour l'Europe 50Hz

LED d'indication : à gauche de l'écran de la caméra se trouvent deux LEDs. Vous pouvez choisir de désactiver ces LEDs. Pour plus d'information relative à ces lampes, voir le chapitre Spécifications techniques.

Économiseur d'écran auto : ici vous pouvez régler après combien de secondes l'écran s'éteint. Vous pouvez choisir entre: 10, 20 et 30 secondes.

Arrêt auto : ici, vous pouvez régler après combien de minutes votre caméra s'éteint. Vous pouvez choisir entre: 1, 3 et 5 minutes.

Filigrane temps: la date et l'heure sont affichées sur les photos et vidéos.

Réglages système

Options de langue : Anglais, chinois, coréen, russe, français, allemand, néerlandais, italien, espagnol, polonais, japonais.

Date et heure (réglage Date & time) :

Ici, vous pouvez régler la date et l'heure.

Format (formater): ici vous pouvez formater la carte mémoire. Toutes les données seront effacées.

Restaurer les réglages d'usine : les réglages de votre caméra sont réinitialisés sur les réglages d'usine.

Informations système

Ici, vous pouvez voir les informations système.

5.9 Enlever la batterie

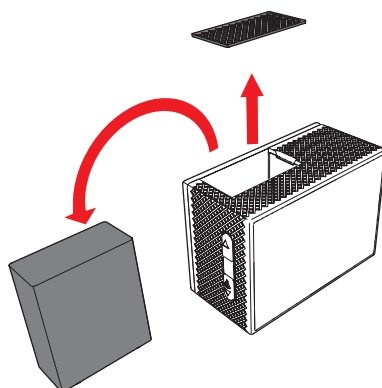

- Ouvrez le compartiment de la batterie.
- Saisissez la languette sur la batterie et sortez la batterie de la caméra.

5.10 Établir une connexion USB avec un ordinateur

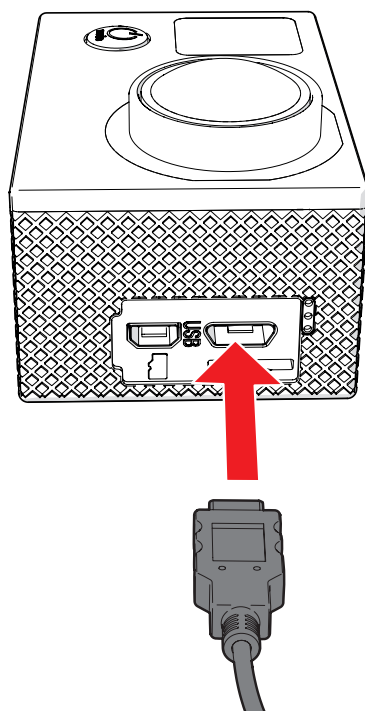

- Connectez le câble USB à la caméra et à l'ordinateur.
- Vous pouvez maintenant choisir parmi les options :

Mode USB

Visionnez et exportez les vidéos et photos.

PC Camera Mode

Utilisez l'Actioncam en tant que webcam (dépend de l'ordinateur et/ou du software).

Mode charge

Peut être chargé à l'aide d'un ordinateur via USB.

5.11 Établir une liaison HDMI avec la TV

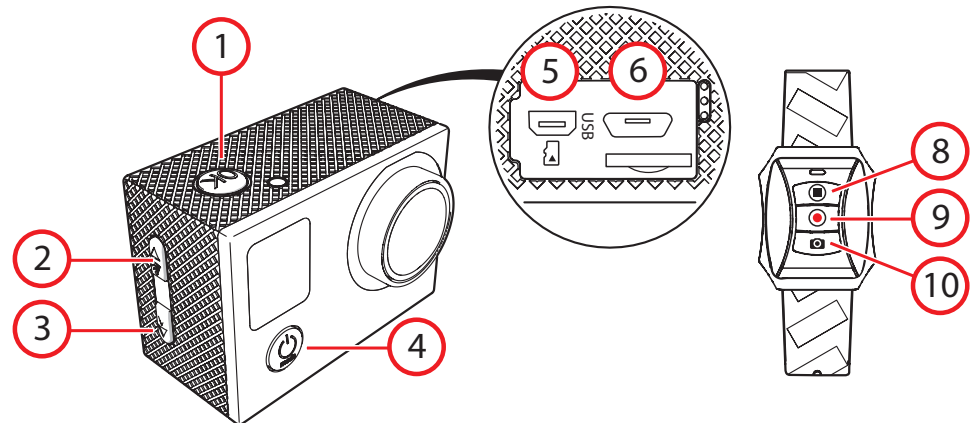

- Maintenez la touche MODE (4) enfoncée en 2 secondes
- L'appareil est maintenant branché.
- Placez le câble mini-HDMI (5) (non fourni) dans l'actioncam et reliez l'actioncam à la TV.
- Allumez l'actioncam et la TV.
- Sélectionnez la bonne source pour la TV (consultez le manuel de la TV).
- Suivez les instructions sur l'écran de la TV.

6 Gérer votre caméra via votre smartphone

6.1 Visionner l'image de votre caméra sur votre smartphone

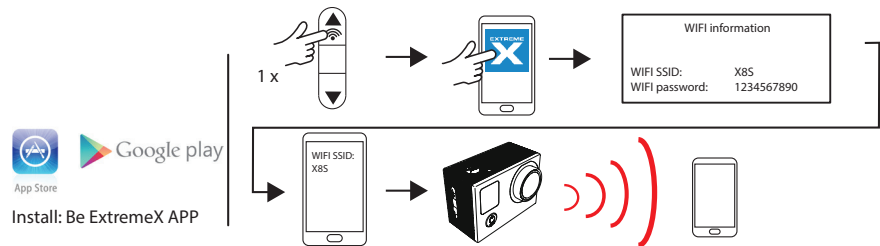

i Pour commander votre caméra à partir de votre smartphone, vous devez télécharger l'application Be ExtremeX via l'iOS App Store ou le Google Playstore.

- Maintenez la touche WIFI (2) enfoncée.
- Ouvrez l'application Be ExtremeX sur votre smartphone.
- Sélectionnez le WIFI : X8S et introduisez votre mot de passe. Appuyez sur connexion. La caméra est maintenant connectée à votre smartphone. Vous pouvez commander votre caméra au moyen de l'app.

i Le mot de passe par défaut est (1234567890).

6.2 Placer la caméra dans le boîtier résistant à l'eau

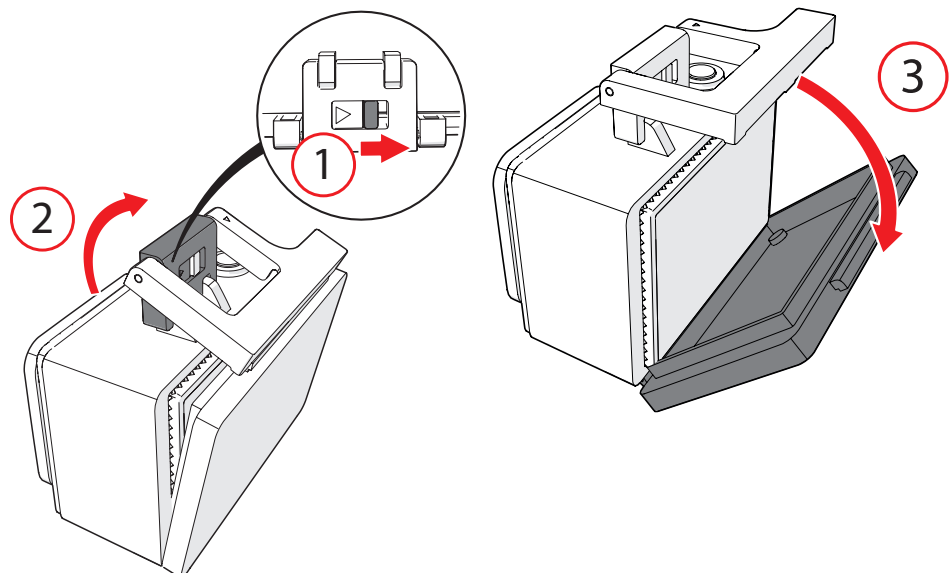

6.3 Monter la caméra sur le casque

Vous pouvez monter de deux manières la caméra sur votre casque. Utilisez pour ce faire les accessoires livrés.

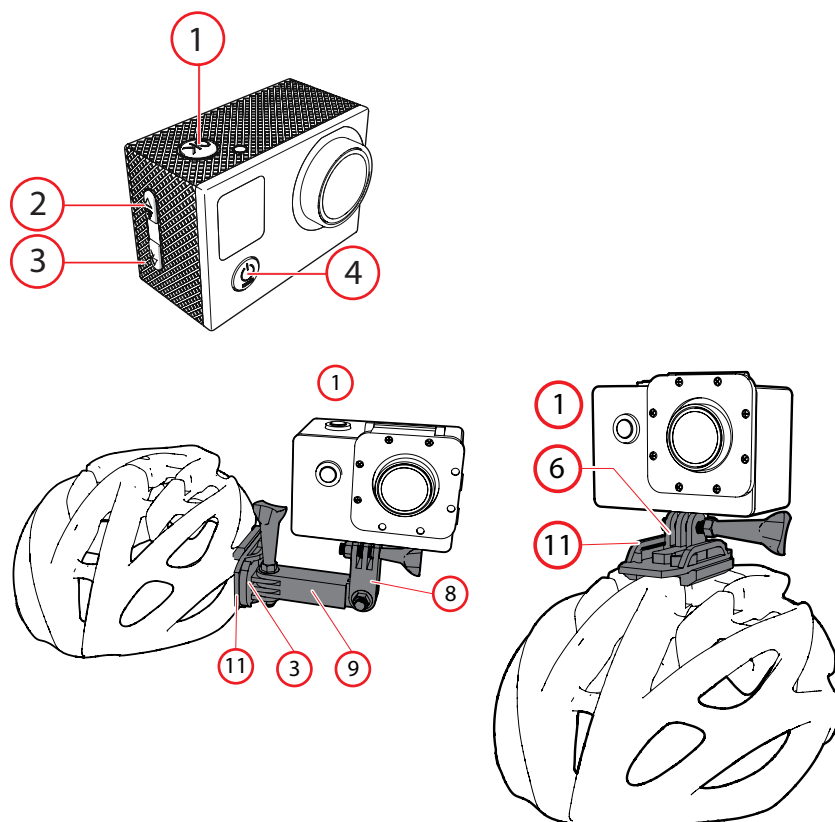

6.4 Monter la caméra sur votre vélo

Vous pouvez monter la caméra sur le vélo. Utilisez pour ce faire les accessoires fournis.

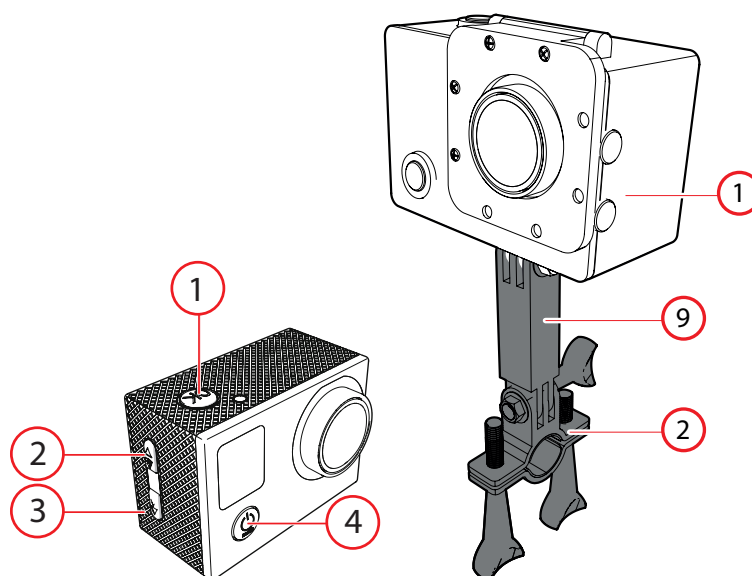

6.5 Fixer la caméra au moyen du clip

Vous pouvez, p.ex. fixer la caméra à votre ceinture. Utilisez pour ce faire les accessoires fournis.

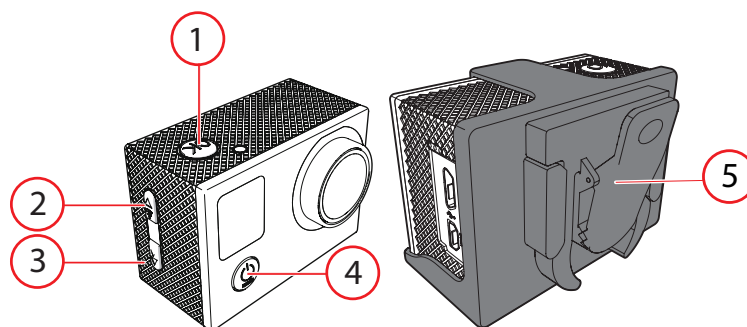

7 Nettoyage et maintenance

⚠ Ne séchez pas la caméra ni la batterie au moyen d'une source de chaleur externe telle qu'un four ou un sèche-cheveux.

⚠ Évitez les dégâts des eaux à l'appareil. L'isolation en caoutchouc du boîtier étanche forme une barrière étanche qui protège votre appareil dans des conditions humides. Maintenez propre cette isolation caoutchouc. Un cheveu ou un grain de sable peut occasionner une fuite.

- Si vous n'utilisez pas l'appareil pendant une plus longue période, retirez alors les piles.
- Si elle est sale, nettoyez la lentille avec une brosse ou un souffleur pour lentille de caméra (non fourni).
- Nettoyez l'extérieur de l'appareil avec un chiffon doux.
- Après toute utilisation dans de l'eau salée, nettoyez toujours à l'eau douce votre boîtier résistant à l'eau et séchez-le ensuite. La corrosion saline peut endommager le boîtier résistant à l'eau.

8 Caractéristiques techniques

- Numéro de modèle : Extreme X8S
- Tension: 5V/1A
- DSP : V3
- Capteur : OV4689
- Résolution vidéo : 4K/30FPS*2,7K/30FPS*1080P/60FPS*1080P/30FPS*720P/90FPS*720P/60FPS*720P/30FPS
- Résolution photos : 16M /14M /12M /10M /8M /5M
- Lentille : Lentille 170 HD wide-angle
- Éclairage : -3 -2 -1 0 1 2 3
- ISO : Auto 100 200 400 800 1600
- Balance des blancs : Automatic default Sunny day Cloudy incandescent Light Fluorescence
- Zoom : 4x
- Modes photo : General photos ; Timed pictures ; Auto photos ; Motion pictures
- Modes vidéo : General Video ; Recycling Video ; Time-lapse Video
- Slow shooting : 1080p 60fps 720p 120fps Défaut
- Affichage LCD 2.0" LCD 176*216
- Formats d'image: JPEG
- Formats vidéo: MP4
- Vidéo comprimée : H.264
- Max. 64 GO, HDMI, Micro USB 2.0 et connecteurs pour cartes SD
- LED rouge: Le produit est en charge
- LED bleue : Le produit est activé
- LED jaune : connexion WIFI établie
- Microphone (MIC)
- SPK
- Capacité de la batterie : 900MAH
- Durée de lecture: 1080 P / approx. 90 minutes
- Durée de charge (en heures) : 2
- %1% connexion Wifi
- Options de langue : Anglais, chinois, coréen, russe, français, allemand, néerlandais, italien, espagnol, polonais, japonais.
- OS : Windows XP/7/8 SP3/Vista et Mac 10.5 et supérieur
- Dimensions de l'unité principale: 59 x 41 x 29 mm
- Poids : 44 g (sans batteries), 58 g (avec batteries)
- Température ambiante : -10°C - +55°C
- Température de stockage : -20°C - +70°C
- Humidité relative: 5% 95% No frost
- Résistant à l'eau dans le boîtier

9 Élimination d'appareils électriques et électroniques



Ce symbole sur le matériel, ses accessoires ou son emballage indique que le produit ne doit pas être traité comme un déchet ménager. Veuillez mettre cet équipement au rebut au point de collecte prévu pour le recyclage des déchets des équipements électriques et électroniques, dans l'Union européenne et dans d'autres pays européens disposant de systèmes de collecte distincts pour les produits électriques et électroniques usagés. En vous assurant de la correcte mise au rebut de ce produit, vous contribuez à réduire les risques potentiels pour l'environnement et la santé publique susceptibles de se produire suite à une gestion inappropriée des déchets de ce produit. Le recyclage des matériaux contribue également à la préservation des ressources naturelles. Nous vous remercions donc de ne pas mettre vos équipements électriques et électroniques au rebut avec les ordures ménagères normales.

Pour en savoir plus sur le recyclage de ce produit, veuillez contacter votre municipalité, votre service des ordures ménagères ou la boutique d'achat de ce produit.