

## NMD360 – Audioset

BENUTZERHANDBUCH

DE



# Inhalt

---

<b>1</b>	<b>Sicherheit</b>	<b>3</b>
1.1	Zeichen in dieser Anleitung	3
1.2	Allgemeine Sicherheitsanweisungen	3
1.3	Bestimmungsgemäßer Gebrauch	3
<hr/>		
<b>2</b>	<b>Vorbereitungen für Gebrauch</b>	<b>5</b>
2.1	Auspacken	5
2.2	Verpackungsinhalt	5
<hr/>		
<b>3</b>	<b>Installation</b>	<b>6</b>
3.1	Einsetzen der Batterien	6
3.2	Das System anschließen	6
3.3	Anschluss der Peripherieausrüstung	7
3.4	Anschluss an das Netz	7
<hr/>		
<b>4</b>	<b>Funktionen</b>	<b>8</b>
4.1	Fernbedienung	8
4.2	NMD360	10
<hr/>		
<b>5</b>	<b>Bedienung</b>	<b>11</b>
5.1	Schnellstart	11
5.2	Allgemeines Einrichtungsmenü	12
5.3	Uhrenfunktionen	14
5.4	Radiofunktionen	15
5.5	USB-Funktionen	15
5.6	AUX IN	16
5.7	iPad-/iPhone-/iPod-Funktionen	16
5.8	Bedienung mit BLUETOOTH	17
<hr/>		
<b>6</b>	<b>Reinigung und Wartung</b>	<b>18</b>
6.1	Handhabung und Pflege von Discs	18
<hr/>		
<b>7</b>	<b>Technische Daten</b>	<b>19</b>
<hr/>		
<b>8</b>	<b>Abfuhr der gebrauchten elektrischen und elektronischen Apparatur</b>	<b>20</b>

# 1 Sicherheit

---

## 1.1 Zeichen in dieser Anleitung

**⚠** **WARNUNG** Ein Warnung-Zeichen bedeutet, dass Verletzungen - auch tödliche - die Folge sein können, wenn die Anweisungen nicht befolgt werden.

**⚠** **VORSICHT** Ein Vorsicht-Zeichen bedeutet, dass Schäden am Gerät möglich sind.

**i** Ein Info-Zeichen liefert Zusatzinformation, z.B. für eine Vorgehensweise.

## 1.2 Allgemeine Sicherheitsanweisungen

**⚠** **WARNUNG** Setzen Sie das Gerät keinerlei Kraft bzw. Gewalt aus. Das Gerät kann fallen und ernsthafte Verletzungen verursachen.

**⚠** **VORSICHT** Lassen Sie keine Flüssigkeiten auf das Gerät gelangen.

**⚠** **WARNUNG** Stecken Sie keine Gegenstände in die Belüftungsöffnungen.

**⚠** **VORSICHT** Blockieren Sie nicht die Belüftungsöffnungen.

**i** Dieses Gerät ist schutzisoliert; daher ist kein Erdleiter erforderlich. Vergewissern Sie sich stets, dass die Netzspannung mit der Spannung auf dem Typenschild übereinstimmt.

Dieses Gerät arbeitet mit einem Lasersystem. Um sich dem Laserstrahl nicht direkt auszusetzen, öffnen Sie das Gerät nicht. Sichtbarer Laserstrahl, wenn das Gerät geöffnet und die Verblockung umgangen wird.

## 1.3 Bestimmungsgemäßer Gebrauch

Das DVD-Mikrosystem gibt Musik von CDs und Musik, Videos und Fotos von DVDs und USB-Laufwerken wieder. Das Gerät gibt auch Fotos von Kodak Picture CDs wieder. Lesen Sie vor dem ersten Gebrauch die Anleitung genau durch.

DVDs und DVD-Geräte sind unter dem weltweit vereinbarten DVD-Regionscodesystem hergestellt. Das Gerät arbeitet also nur mit entsprechenden Discs des gleichen Regionscodes. Falls die Code-Nummer auf dem Label einer DVD nicht mit dem nebenstehenden Schild übereinstimmt, lässt sich die DVD auf diesem Gerät nicht wiedergeben.

**i** Das Gerät hat eine eingebaute urheberschutzrechtliche Technik, die die Kopie einer Disc auf ein beliebiges anderes Medium verhindert. Wird ein Videorecorder mit dem Gerät verbunden, ist das Videoausgabebild während der Aufzeichnung verzerrt.

Hergestellt unter der Lizenz von Dolby Laboratories. "Dolby" und das doppelte D-Symbol sind Warenzeichen der Dolby Laboratories. Vertrauliche unveröffentlichte Arbeiten. Urheberrecht 1992-1997 Dolby Laboratories. Alle Rechte vorbehalten.

Das Produkt entspricht dem Kodak Picture CD-Format und gibt Kodak Picture CDs wieder. Das Logo "KODAK Picture CD

Compatible" ist ein Warenzeichen von Eastman Kodak Company und wird mit Genehmigung verwendet.

**i** Aufgrund der großen Vielzahl von Produkten mit USB-Anschlüssen und ihren manchmal sehr herstellerspezifischen Funktionen können wir weder garantieren, dass alle Geräte erkannt werden, noch, dass alle in der Theorie möglichen Betriebsoptionen auch tatsächlich funktionieren.

## 2 Vorbereitungen für Gebrauch

---

### 2.1 Auspacken

- Packen Sie das Gerät vorsichtig aus.
- Prüfen Sie den Verpackungsinhalt gemäß Beschreibung unten. Fehlt ein Teil, wenden Sie sich bitte an Ihren Vertriebspartner.
- Entfernen Sie vorsichtig die Schilder von der Frontplatte, falls vorhanden.

**i** Wir empfehlen, den Originalkarton und das Verpackungsmaterial aufzubewahren, falls es jemals erforderlich sein sollte, Ihr Produkt zum Kundendienst zurückzubringen. Dies ist die einzige Möglichkeit, das Produkt sicher vor Transportschäden zu schützen. Falls Sie den Karton und das Verpackungsmaterial dennoch entsorgen, denken Sie bitte an ein umweltgerechtes Recycling.

### 2.2 Verpackungsinhalt

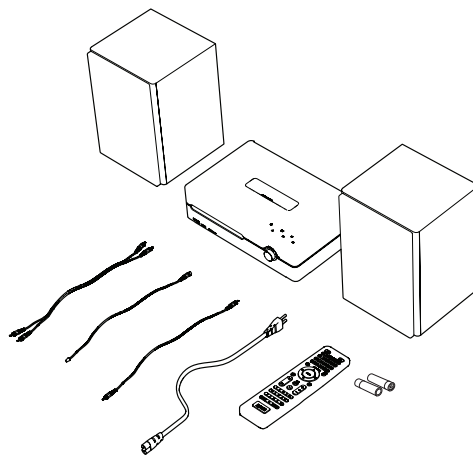

**i** Fehlt ein Teil, wenden Sie sich bitte an Ihren Vertriebspartner.

Die erhaltene Verpackung enthält folgende Teile:

- 1 x AMD360 DVD Micro System
- 2 x Lautsprecher
- 1 x Fernbedienung
- 2 x Lautsprecherkabel
- 2 x Batterien (AAA)
- 1 x Netzkabel
- 1 x FM-Kabel
- 1 x Videokabel

## 3 Installation

---

### 3.1 Einsetzen der Batterien

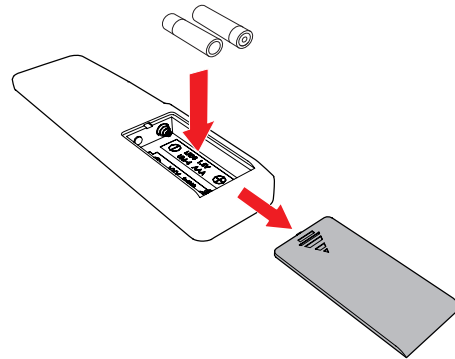

- Entfernen Sie den Batteriedeckel.
- Setzen Sie die Batterien so ein, dass die (+) und (-) Polaritätskennzeichnungen übereinstimmen.

**⚠ VORSICHT** Ein falscher Einbau kann ein Auslaufen der Batterien und Korrosion verursachen, wodurch das Gerät beschädigt wird. Korrosion, Oxidation, ausgelaufene Batterien und andere Schäden dieser Art durch Säureeinwirkung machen die Garantie ungültig.

### 3.2 Das System anschließen

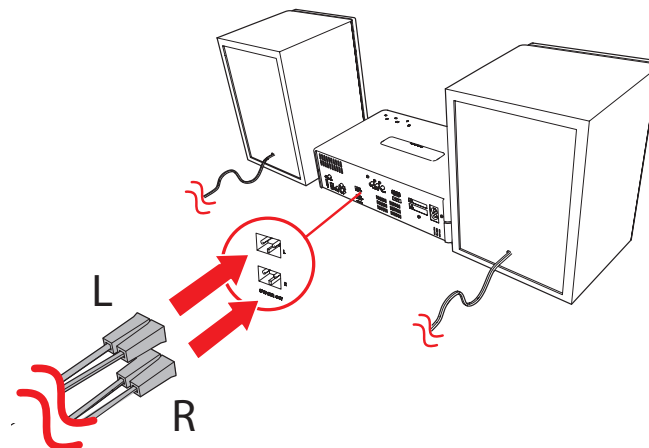

- Verbinden Sie die Lautsprecher mit dem Gerät.

### 3.3 Anschluss der Peripherieausrüstung

- Schließen Sie das Fernsehgerät an  
Verwenden Sie dafür eines der Kabel, wie unten in der Abbildung  
angegeben.

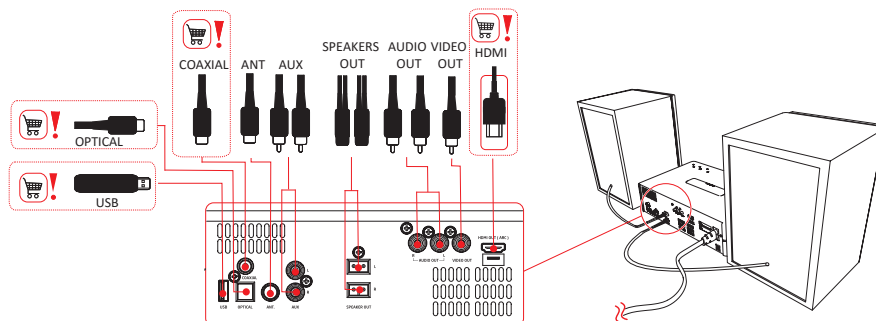

- Stecken Sie das HDMI-Kabel in Ihren Fernseher und Ihr % 1%.
- Stereo-Audio: Schließen Sie ein geeignetes Kabel an die R/L-Kanäle des AUDIO OUT-Anschlusses an.
- Um ein externes Audiogerät anzuschließen, stecken Sie den Kabelstecker in die Buchse AUX IN (L/R).

### 3.4 Anschluss an das Netz

- Verbinden Sie das Gerät mit dem Netz.

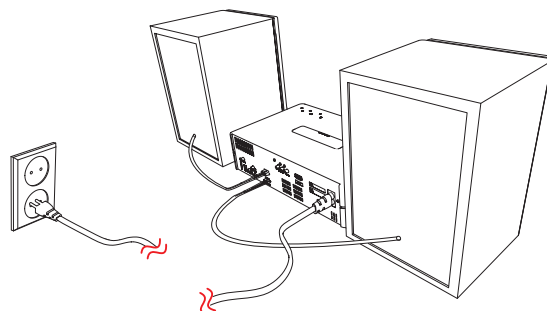

- Schalten Sie das Gerät ein.

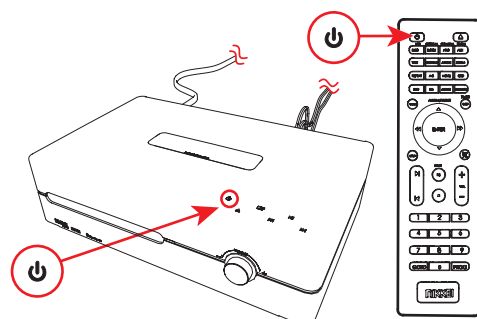

## 4 Funktionen

### 4.1 Fernbedienung

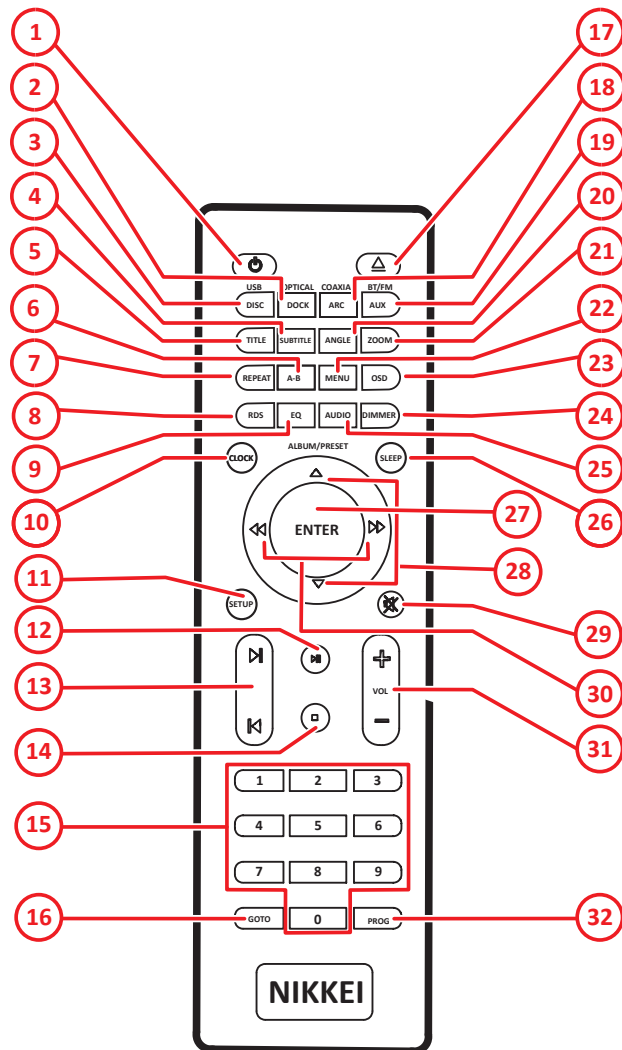

- |                           |                             |   |
|---------------------------|-----------------------------|---|
| 1. Taste STANDBY          | 13. Taste PREVIOUS/<br>NEXT | 25. Taste AUDIO                           |
| 2. Taste DOCK/<br>OPTICAL | 14. Taste STOP              | 26. Taste SLEEP                           |
| 3. Taste DISK/USB         | 15. Zifferntasten           | 27. Taste ENTER                           |
| 4. Taste SUBTITLE         | 16. Taste GOTO              | 28. Taste ALBUM<br>PRESET                 |
| 5. Taste TITLE            | 17. Taste OPEN/ CLOSE       | 29. Taste MUTE                            |
| 6. Taste A-B              | 18. ARC/COAXIAL Taste       | 30. Taste Suche<br>vorwärts/<br>rückwärts |
| 7. Taste REPEAT           | 19. Taste AUX/BT/FM         | 31. Taste VOLUME                          |
| 8. Taste RDS              | 20. Taste ANGLE             | 32. Taste PROG                            |
| 9. Taste EQ               | 21. Taste ZOOM              |   |
| 10. Taste CLOCK           | 22. Taste MENU              |   |
| 11. Taste SETUP           | 23. Taste OSD               |   |
| 12. Taste PLAY/ PAUSE     | 24. Taste DIMMER            |   |



- Drücken Sie % 1%% 2%, um die Helligkeit des Displays anzupassen.
- TRACK (4): wählen Sie hiermit die Untertitel der spielenden VIDEO-Datei (falls verfügbar)
- Die A-B REPEAT-Funktion kann verwendet werden, um einen bestimmten Abschnitt einer DVD zu wiederholen.
- Drücken Sie auf die Taste SETUP (11), um das Setup-Menü zu öffnen oder zu schließen.
- Um den Kamerawinkel zu wählen, drücken Sie auf die Taste ANGLE (20).
- Drücken Sie die Taste GOTO (16), um das Schnellstartmenü zu laden. Navigieren Sie mithilfe der Tasten (30) zu den Kapiteln, wählen Sie mit den Zahlentasten das gewünschte Kapitel und bestätigen Sie mit der Taste ENTER.
- Mit der Taste ZOOM (21) können Sie das Bild vergrößern. Vergrößern oder verkleinern Sie mit der Taste (21). Mit den Pfeiltasten (28) (30) können Sie das Bild verschieben.
- Um das Bild zu vergrößern, drücken Sie auf die Taste ZOOM (28) (30). Um sich in das Bild hineinzuzoomen oder um sich aus dem Bild herauszuzoomen, drücken Sie auf die Tasten FWD oder REV (28)(30). Um das Bild zu bewegen, drücken Sie auf die Pfeiltasten (28)(30).
- Um Zusatzinformation auf einer DVD oder CD (Restzeit/verstrichene Wiedergabezeit/Track-Nummer/Kapitel-Nummer) auszuwählen, drücken Sie auf die Taste OSD (23).

## 4.2 NMD360

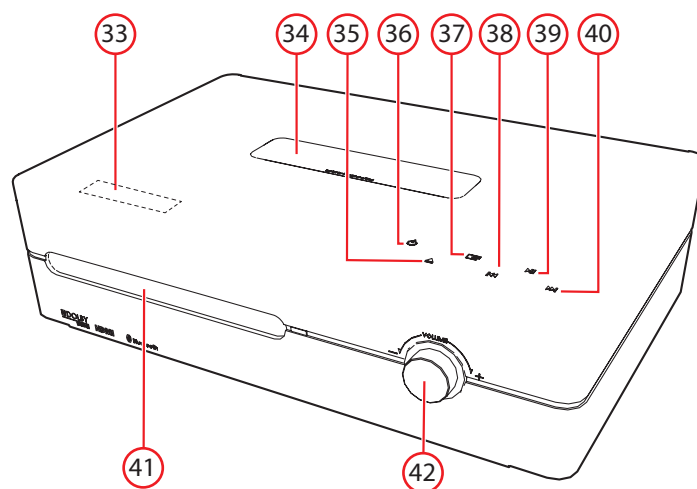

- |                           |                        |
|---------------------------|------------------------|
| 1. Display                | 6. Taste PREV          |
| 2. Docking-Klappe         | 7. Taste PLAY/PAUSE    |
| 3. Taste OPEN DISK        | 8. Taste NEXT          |
| 4. Taste POWER            | 9. CD/DVD-Schublade    |
| 5. Taste Quelle auswählen | 10. Taste VOLUME (+/-) |

## 5 Bedienung

---

### 5.1 Schnellstart

- Zum Einschalten des Geräts drücken Sie auf die Taste STANDBY (1). Um in den Standby-Modus zurückzuschalten, drücken Sie erneut auf die Taste STANDBY (1).
- Um die Lautstärke einzustellen, drücken Sie auf die Taste VOL + oder auf die Taste VOL - (31).
- Um den Ton stumm zu schalten bzw. wieder einzuschalten, drücken Sie auf die Taste MUTE (29).

#### DVD/CD-Funktionen

- Schalten Sie den Fernseher an
- Schalten Sie das Gerät ein.
- Um den Quellenmodus DVD/ CD auszuwählen, drücken Sie auf die Taste DISC (3).
- Legen Sie eine CD/DVD in die Schublade ein. Drücken Sie die Taste OPEN %1% (auf der Fernbedienung), um die CD/DVD-Schublade zu öffnen. Drücken Sie erneut die Taste OPEN %1%, um die CD/DVD-Schublade zu schließen.
- Auf der Anzeige erscheint die Gesamtzahl der Tracks auf der CD.
- Um die Wiedergabe zu starten, drücken Sie ein Mal auf die Taste PLAY/ PAUSE (12).
- Um die Wiedergabe anzuhalten, drücken Sie auf die Taste STOP (14).

#### Tuner-Funktionen

- Schalten Sie das Gerät ein.
- Um den Quellenmodus TUNER auszuwählen, drücken Sie auf die Taste BT/FM/AUX (19).

#### USB-Funktionen

**i** Achten Sie darauf, dass das USB-Gerät als FAT32 formatiert ist.

- Schalten Sie den Fernseher an
- Schalten Sie das Gerät ein.
- Stecken Sie das USB-Gerät in den Steckplatz . Das Gerät kann nur in einer Richtung eingesteckt werden.
- Verwendung der Funktion DISK/USB (3).
- Um die Wiedergabe zu starten, drücken Sie ein Mal auf die Taste PLAY/ PAUSE (12).

- Um die Wiedergabe anzuhalten, drücken Sie auf die Taste STOP (14).

#### **iPod/iPhone Funktionen**

- iPod/iPhone/iPad anschließen
- Verwendung der Funktion OPTICAL/DOCK 2.

## **5.2 Allgemeines Einrichtungs Menü**

In diesem Kapitel wird die komplette Einrichtung des Geräts erläutert: Einstellungen der Bildschirmanzeige sowie Audio-und Video-Einrichtung.

#### **Zur Änderung der Werkseinstellungen**

Die folgenden Aktionen müssen mit der Fernbedienung durchgeführt werden.

- Drücken Sie auf die Taste SETUP (11).
- Drücken Sie auf die Pfeiltasten (links und rechts) (30), um ein Menü auszuwählen. Es erscheint sofort das Untermenü.
- Drücken Sie auf die Pfeiltasten (auf- und abwärts) (28), um durch das Untermenü zu scrollen.
- Drücken Sie auf die Taste ENTER (27), um eine Einstellung auszuwählen, oder drücken Sie auf die Linkspfeiltaste, um die Auswahl aufzuheben.
- Drücken Sie auf die Taste SETUP (11), um die Einstellungen zu speichern und das Menü zu verlassen.

#### **Bildformat**

- Drücken Sie im Abschnitt TYPE TV auf die Pfeiltasten (28)(30), um für ein herkömmliches TV-Gerät 4:3 PANSCAN oder 4:3 LETTERBOX auszuwählen. Wählen Sie bei einem Breitbild-TV-Gerät 16:9.

#### **OSD LANG**

Drücken Sie im Abschnitt OSD-LANG (OSD-SPRACHE) auf die Pfeiltasten, um die Sprache auszuwählen.

#### **Bildschirmsperre ein/aus.**

Wenn kein Bild vorhanden ist, schaltet sich der Bildschirmschoner automatisch ein

#### **(Power Resume) ein/aust**

Wenn das Gerät beim Abspielen der DVD ausgeschaltet wird, setzt das Gerät das Abspielen der DVD fort, wenn das Gerät wieder eingeschaltet wird.

### **Video-Einrichtungsseite**

- HD output: Wählen Sie die gewünschte Auflösung.

### **Präferenzen-Einrichtungsseite**

Wählen Sie das zum Gerät des TV-Systems passende Videoausgabeformat: PAL, AUTO oder NTSC.

Das Video-Ausgangsformat kann nur ausgewählt werden, wenn das DVD-Fach leer ist.

- i** Hinweis: Wenn die falsche Option ausgewählt wurde, kann dies zu schlechter Bildqualität führen. Wählen Sie in diesem Fall die automatischen Einstellungen.

### **Sprachen-Einrichtungsseite**

- Wählen Sie im Abschnitt SUBTITLE die Sprache der Untertitel.
- Wählen Sie im Abschnitt AUDIO die Audiosprache.
- Wählen Sie im Abschnitt DISC MENU die Sprache für das Disc-Menü.

### **Einrichtungsseite Rating**

- ÜBERGEORDNET
- Legen Sie eine Klassifizierung für die vom Gerät abzuspielenden Kinofilme fest. Filme, die höher als die unter PARENTAL (Zustimmung der Eltern) eingestellte Klassifizierung eingestuft sind, können nicht betrachtet werden.

- i** Diese Funktion steht nur bei Discs zur Verfügung, in denen eine Einstufung zur Zustimmung der Eltern codiert ist.

### **Passwort**

Änderung des voreingestellten Passworts. Geben Sie das aktuelle Passwort im ersten Kasten ein. Geben Sie das neue Passwort im zweiten Kasten ein. Geben Sie das neue Passwort zur Bestätigung erneut im dritten Kasten ein.

- i** Das Standardpasswort lautet (0000).

### **DEFAULT**

Wiederherstellung aller Voreinstellungen des Geräts mit Ausnahme der Einstellungen für die Menüfunktionen PARENTAL und PASSWORD.

## 5.3 Uhrenfunktionen

### Vorbereitung

- Setzen Sie das Gerät in den Standby-Modus. Drücken Sie einmal kurz die Taste CLOCK (10). Auf der Anzeige blinken vier Striche.
- Halten Sie die Taste CLOCK (10), bis die Einstellung für die Uhr auf der Anzeige erscheint. Die Ziffern blinken. Stellen Sie die Stunden mithilfe der Tasten (28) ein und drücken Sie zur Bestätigung ENTER (27).

### Stellen Sie die Minuten ein.

- Drücken Sie dazu auf die Pfeiltasten (28).
- Drücken Sie zur Bestätigung auf ENTER (27).

### Sleep-Timer: Gerät ist eingeschaltet

- Drücken Sie wiederholt auf die Taste SLEEP (26), bis Sie die gewünschte Einstellung gefunden haben.
- Drücken Sie die SLEEP (26)-Taste, um die verbleibende Zeit zu sehen, bevor sich das Gerät abschaltet.

### Einstellen der Alarmzeit

- Die Uhr muss korrekt eingestellt sein, damit der Timer korrekt arbeitet.
- Drücken und halten Sie die Taste TIMER/SLEEP im STANDBY-Modus, bis die Stundenanzeige auf der Anzeige blinkt.
- Drücken Sie die Pfeiltasten (28), um die Stundenanzeige einzustellen und drücken Sie zur Bestätigung die Taste TIMER/SLEEP oder ENTER. Die Minutenanzeige blinkt.
- Drücken Sie die Pfeiltasten (28), um die Minutenanzeige einzustellen und drücken Sie zur Bestätigung die Taste TIMER/SLEEP oder ENTER. Die Minutenanzeige blinkt.
- Drücken Sie die Pfeiltasten (28), um DOCK, DISC, USB oder FM auszuwählen, und drücken Sie dann zur Bestätigung die Taste TIMER/SLEEP oder ENTER. Auf der Anzeige erscheint die Lautstärkenregelung.
- Drücken Sie die Pfeiltasten (28), um die Lautstärke einzustellen und drücken Sie dann zur Bestätigung die Taste TIMER/SLEEP oder ENTER.
- Drücken Sie die Pfeiltasten (28), um "TMR ON" oder "TMR OFF" zu wählen, um den Timer zu aktivieren oder zu deaktivieren. Drücken Sie zur Bestätigung die Taste TIMER/SLEEP oder ENTER.

**i** Wenn eine Taste nicht innerhalb von 15 Sekunden gedrückt wird, wird die jeweilige Programmierung gelöscht.

- Um die Timer-Einstellung zu prüfen, drücken Sie auf die Taste TIMER/SLEEP. Auf der Anzeige erscheinen "TMR ON" und "TMR OFF".

## 5.4 Radiofunktionen

- Drücken Sie auf die BT/FM/AUX Taste (18), um den Radiomodus zu wählen.

### Präferenzstation einstellen

- Halten Sie die PROG (32)-Taste 2 Sekunden lang gedrückt, um automatisch Sender zu programmieren.
- Drücken Sie auf die Pfeiltasten (28), um die gewünschte Station auszuwählen.

### Sie können den Scan auch manuell durchführen.

- Drücken Sie dazu auf die Pfeiltasten (30).

### Radiosender manuell programmieren

- Drücken Sie zuerst die Taste PROG (32) und wählen Sie danach die gewünschte Speichernummer mit den Zifferntasten (15) oder mit der PREV (30)- und der NEXT -Taste aus.
- Drücken Sie zuerst die Taste PROG (32) und wählen Sie dann die gewünschte voreingestellte Zahl, indem Sie die Zahlentasten (15) drücken oder die Pfeiltasten nach oben/unten (28) wählen.
- Verwenden Sie PROG (32), um den aktuellen Sender bei Ihren Favoriten zu speichern.

## 5.5 USB-Funktionen

### Vorbereitung

- Schalten Sie den Fernseher an
- Stecken Sie das USB-Gerät in den Steckplatz . Das Gerät kann nur in einer Richtung eingesteckt werden.  
Verwendung der Funktion USB/DISK (3).

Nachdem das Gerät angeschlossen wurde, erscheint ein Inhaltsverzeichnis auf dem TV-Bildschirm.

- Drücken Sie die Pfeiltasten (28) (30) (oben/unten/links/rechts), um einen Ordner oder eine Datei mit gelber Kennzeichnung auszuwählen.
- Drücken Sie die Taste ENTER (27), um den ausgewählten Ordner oder die ausgewählte Datei abzuspielen. Sie können auch die Ziffern-Tasten (15) wählen, um einen Ordner oder eine Datei abzuspielen.
- Drücken Sie die Taste MENU STOP (14), um während der Wiedergabe zum Inhalt zurückzukehren.
- Um die Wiedergabe vorübergehend anzuhalten, drücken Sie ein Mal auf die Taste PLAY/PAUSE (12); um die Wiedergabe fortzusetzen,

drücken Sie erneut auf die Taste.

- Um die Wiedergabe anzuhalten, drücken Sie auf die Taste STOP (14).
- Um das Gerät zu entfernen, ziehen Sie es ohne Gewalt aus dem Steckplatz heraus.

**i** Aufgrund der vielfältigen Produkte mit USB-Anschluss und ihren manchmal sehr herstellerspezifischen Funktionen können wir weder garantieren, dass alle Geräte erkannt werden, noch dass alle Betriebsoptionen, die theoretisch möglich sind, tatsächlich funktionieren. Achten Sie darauf, dass das USB-Gerät als FAT32 formatiert ist.

## 5.6 AUX IN

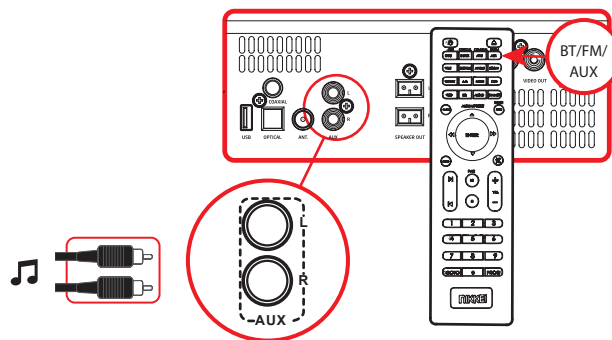

- Verbinden Sie das externe Gerät mit Ihrem NMD360 Microset.
- Wählen Sie den BT/FM/AUX-Modus aus.
- Verwenden Sie hierfür die Taste BT/FM/AUX (19).

## 5.7 iPad-/iPhone-/iPod-Funktionen

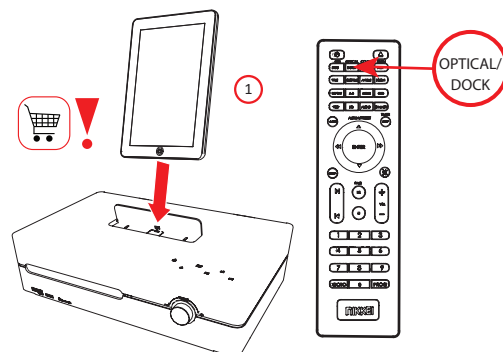

- iPad im Halter positionieren
- Verwendung der Funktion DOCK (2).  
Auf dem LED-Display erscheint IPOD.  
Es kann 15 Sekunden dauern, bevor das iPod/iPhone/iPad durch den NMD360 erkannt wird.



- Um die Wiedergabe zu starten, drücken Sie ein Mal auf die Taste PLAY/ PAUSE (12).

Das iPod/iPhone/iPad startet automatisch mit dem Laden, wenn dieses auf dem NMD360 platziert wird.

## 5.8 Bedienung mit BLUETOOTH

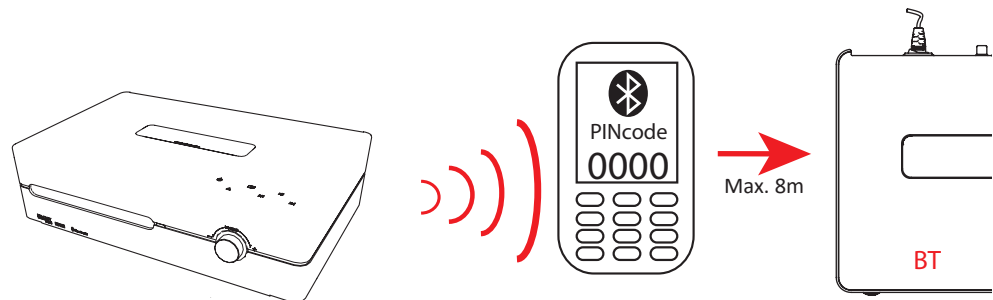

Sie können Ihre kabellos mit Geräten verbinden, die über Bluetooth verfügen.

### Eine Bluetooth-Verbindung aufbauen (PAIREN)

- Schalten Sie die Bluetooth-Funktion Ihres Geräts ein
- Um den Quellenmodus BLUETOOTH auszuwählen, drücken Sie auf die Taste BT/FM/AUX (19).
- Halten Sie die PLAY/ PAUSE (12)-taste gedrückt, um in den Bluetooth-Verbindungs-Modus zu schalten.
- Suchen Sie Bluetooth-Geräte und wählen Sie BT, um die Verbindung aufzubauen
- Geben Sie "0000" ein, wenn das Mobilgerät nach einer PIN fragt.

Sobald die Bluetooth-Verbindung hergestellt wurde, erscheint auf dem LED-Display der Text BT.

**i** ACHTUNG: Ihre Bluetooth-Verbindung hat eine Reichweite von etwa 8 Metern

Wenn Sie sich außerhalb der Bluetooth-Reichweite befinden, bricht die Verbindung automatisch ab.

Wir können nicht garantieren, dass alle Bluetooth Geräte kompatibel sind.

## 6 Reinigung und Wartung

---

### 6.1 Handhabung und Pflege von Discs

- Halten Sie die Disc mit den Fingern. Halten Sie die Disc an der Außenkante und/oder am Mittelloch fest. Berühren Sie nicht die Oberfläche der Disc .
- Biegen und drücken Sie die Disc nicht. Setzen Sie die Disc keiner direkten Sonneneinstrahlung und keinen Wärmequellen aus.
- Reinigen Sie die Oberfläche der Disc mit einem weichen trockenen Reinigungstuch. Wischen Sie die Oberfläche der Disc sanft und radial ab, also von der Mitte nach außen.
- Verwenden Sie zur Reinigung keinen Verdünner, keinen Alkohol, keine chemischen Lösungsmittel und keine Sprays. Derartige Reinigungsflüssigkeiten beschädigen die Oberfläche der Disc dauerhaft.

## 7 Technische Daten

---

### **NMD360 Microset**

- Spannung: 220-240VAC / 50 Hz
- Lautsprecher-Output: 2 x 50W RMS
- HDMI-Output
- Fernsehsystem: PAL/NTSC
- Frequenzbereich: 50Hz ~60Hz

### **Fernbedienung**

- Batteriegröße: AAA

### **Radio**

- Frequenzbereich: 87,5~108 MHz

### **Unterstützte Medienformate**

- Disc-Typen: DVD / DVD+R(W) / DVD-R(W) / S (VDC) / CD / CD-R / CD-RW
- Bildformate: JPEG / Kodak Picture CD
- Videoformate: Mpeg4 Xvid (SD) / Losse vob files
- Audioformat: MP3/WMA

### **Betriebsumgebung**

- Betriebstemperatur: - 10 ~ +35 C(elsius)
- Relative Luftfeuchtigkeit: 5% ~90%

## 8 Abfuhr der gebrauchten elektrischen und elektronischen Apparatur

---



Das Symbol auf dem Gerät, seinem Zubehör oder seiner Verpackung weist darauf hin, dass dieses Produkt nicht als Hausmüll entsorgt werden darf. Bitte entsorgen Sie dieses Gerät bei Ihrer kommunalen Sammelstelle für das Recycling von Elektro- und Elektronikschrott. Europäische Union und andere europäische Länder, die über separate Sammelsysteme für Elektro- und Elektronikschrott verfügen. Durch Sicherstellung der richtigen Entsorgung dieses Produkts tragen Sie dazu bei, potentielle Gefahren für die Umwelt und die Gesundheit von Menschen, die andernfalls durch eine ungeeignete Abfallentsorgung dieses Produkts entstehen können, zu verhindern. Das Materialrecycling trägt dazu bei, die natürlichen Ressourcen zu schonen. Entsorgen Sie Ihre elektrischen oder elektronischen Altgeräte deshalb bitte nicht über Ihren Hausmüll.

Wenden Sie sich bitte für genauere Informationen über das Recycling dieses Produkts an Ihre regionale Stadtverwaltung, Ihren Hausmüll-Entsorgungsdienst oder an das Geschäft, in dem Sie das Produkt erworben haben.

Für weitere Informationen und Garantiebedingungen besuchen Sie bitte unsere Webseite: [www.nikkei.eu](http://www.nikkei.eu)

Batterien nicht in den Hausmüll werfen, sondern als kleinen chemischen Abfall entsorgen.