

紙質:

128gsm雙粉紙(雙銅紙)

印刷顏色:

封面－彩色印刷

封面以後－黑白印刷

摺合尺寸: A5 - 148.5(W) x 210(H)mm

加工方式: 騎馬釘書刊

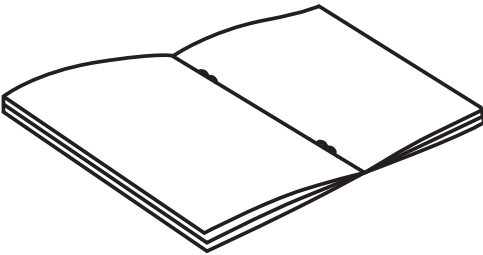



TECHNICAL DATA

220-240V~50/60Hz
Power: 800W
3 year guarantee
Model number: D8-3PLA

TECHNISCHE GEGEVENS

220-240V~50/60Hz
Voeding: 800W
3 jaar garantie
Modelnummer: D8-3PLA

SPÉCIFICATION

220-240V~50/60Hz
Puissance : 800W
3 ans de garantie
Modèle : D8-3PLA

TECHNISCHE DATEN

220-240V~50/60Hz
Spannung: 800W
3 Jahre Garantie
Modellnummer: D8-3PLA

EN INSTRUCTION MANUAL
STICK BLENDER

NL HANDLEIDING
STAAFMIJXER

FR NOTICE D'UTILISATION
MÉLANGEUR PLONGEUR

DE BEDIENUNGSANLEITUNG
STABMIJXER

EN

IMPORTANT SAFEGUARDS

Please read the following instructions carefully before using the appliance.

1. Before plugging into the mains socket, check that the mains voltage corresponds to the rating label of the appliance.
2. Always disconnect the blender from the power supply when it is left unattended and before assembling, disassembling and cleaning.
3. Do not plug the appliance into the power supply until it is fully assembled and always unplug before disassembling the appliance or handling the blade.
4. Never allow children to play with this appliance.
5. Never allow the motor unit, cord or plug to get wet.
6. Never use a damaged appliance. If it has been damaged, take the appliance to an authorised service centre for checking, repair or maintenance.
7. Never allow excess cord to hang over the edge of the table or worktop or to touch hot surfaces.
8. The blades are very sharp! Be very careful when handling!
9. Do not use the appliance with hot ingredients.
10. This appliance is intended to process normal household quantities only.
11. This appliance is intended for normal household use only
12. Follow all instructions carefully. Do not misuse the stick blender.
13. The measuring beaker and the chopping bowl are not microwave proof.
14. **WARNING:** Only use the appliance for less than 1 minute at a time (max 3 times) and never process hard food for longer than 15 seconds.
15. Switch off the appliance and disconnect it from the power supply before changing accessories or approaching parts which move in use.
16. Clean the stick blender with a dry cloth.
17. Follow all instructions when cleaning surfaces that come into contact with food.
18. It is essential that instructions in regard to operating times and speeds for accessories are strictly adhered to, as there is the potential of injury due to misuse.
19. Care must be taken when handling the sharp cutting blades, emptying the bowl and during cleaning.
20. This appliance is not intended for use by persons (including children) with reduced physical, sensory, or mental capacities, or lack of experience and knowledge, unless they have been given supervision or instruction concerning use of the appliance by a person responsible for their safety.

21. Children must be supervised to ensure that they do not play with the appliance.
22. This appliance must not be used by children and care must be taken when used near children
23. If the supply cord is damaged, it must be replaced by the manufacturer or an authorised service centre.
24. Never attempt to service or repair this appliance. Refer all servicing to an authorised service centre.

DESCRIPTION

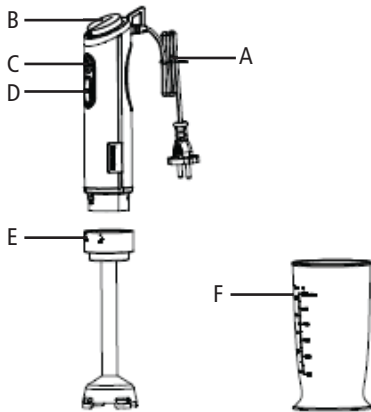

- A: Power cord
 B: Variable switch knob
 C: On/ off button
 D: Turbo switch
 E: Blender stick
 F: Beaker

HOW TO USE THE STICK BLENDER

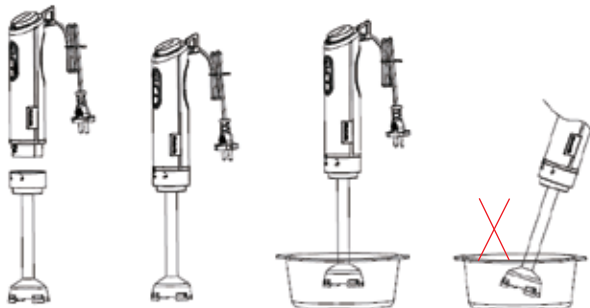

The Stick Blender is perfectly suited for preparing dips, sauces, soups, mayonnaise and baby food as well as for mixing and blending milkshakes.

1. Connect the blender stick onto the motor unit until it locks.
2. Insert the Stick Blender into the container and then press Turbo Switch.
3. Unplug the appliance and rotate until unlock to remove the blender stick

after use. You can use the Stick Blender in the measuring beaker as well as in any other suitable container.

4. CAUTION: The blade is very sharp!

5. Variable speed control knob:

Use the control knob to set the required operating speed from 1 to 8.

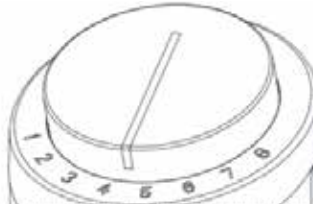

Diagram A

6. The speed control knob will light up blue when plugged in.



Diagram B

CLEANING AND MAINTENANCE

1. Clean the motor unit only with a damp cloth. Never immerse the motor unit in water!
 2. All other parts can be cleaned in the dishwasher. However, after processing very salty food, you should rinse the blades right away.
 3. Be careful not to use too much cleaner or decalcifier in your dishwasher.
 4. When processing food with colour, the plastic parts of the appliance may become discolored. Wipe these parts with vegetable oil before placing them in the dishwasher.
 5. The blades are very sharp, please pay careful attention when handling blades.
 6. Unplug the appliance before cleaning.
- Strictly adhere to the maximum quantities and processing times.

Stick blender

Food	Maximum	Operating time	Recommended speed
Soaked carrots and water	240g soaked carrots	60 sec	8
	360g water		

SPECIFICATIONS

Rated voltage/ Frequency: 220-240V~50/60Hz

Rated power: 800W

WARRANTY EXCLUSIONS

THE WARRANTY WILL ONLY BE VALID IF THE PRODUCT IS RETURNED WITH A PROOF OF PURCHASE TILL SLIP AND ORIGINAL PACKAGING.

The warranty will not be valid if:

1. The product has not been installed, operated or maintained in accordance with the manufacturer's operating instructions provided with the product.
2. The product has been used for any purpose other than its intended function.
3. The damage or malfunction of the product is caused by any of the following:
 - Incorrect voltage
 - Accidents (including liquid or moisture damage)
 - Misuse or abuse of the product
 - Faulty or improper installation
 - Mains supply problems, including power spikes or lightning damage
 - Infestation by insects
 - Tampering or modification of the product by persons other than authorised service personnel
 - Exposure to abnormally corrosive materials
 - Insertion of foreign objects into the unit
 - Usage with accessories not pre-approved by Brabantia

Please refer to and heed all warnings and precautions in the instruction manual.

Due to continuous product development, specifications may be subject to change without prior notification.

ENVIRONMENT FRIENDLY DISPOSAL

Information on Waste Disposal for Consumers of Electrical & Electronic Equipment



This mark on a product and/or accompanying documents indicates that when it is to be disposed of, it must be treated as Waste Electrical & Electronic Equipment (WEEE).



Any WEEE marked waste products must not be mixed with general household waste, but kept separate for the treatment, recovery and recycling of the materials used.

For proper treatment, recovery and recycling; please take all WEEE marked waste to your Local Authority Civic waste site, where it will be accepted free of charge.

If all consumers dispose of Waste Electrical & Electronic Equipment correctly, they will be saving valuable resources and preventing any potential negative effects upon human health and the environment from hazardous materials that the waste may contain.

NL

BELANGRIJKE VEILIGHEIDSMATREGELEN

Lees de volgende instructies aandachtig door voor u het apparaat gebruikt.

1. Controleer of de netspanning overeenkomt met het typeplaatje van het apparaat, voordat u het apparaat aansluit op het stopcontact.
2. Koppel de mixer altijd los van de stroomvoorziening wanneer het onbeheerd is en voor u het monteert, demonteert en reinigt.
3. Koppel het apparaat niet aan de stroomtoevoer tot het volledig gemonteerd is en koppel het apparaat altijd los voor u het apparaat demonteert of het blad aanraakt.
4. Laat kinderen nooit met dit apparaat spelen.
5. Laat de motor, het snoer of de stekker niet nat worden.
6. Gebruik nooit een beschadigd apparaat. Als het beschadigd is, neemt u het apparaat mee naar een bevoegd servicecentrum om het apparaat na te laten kijken, voor reparatie of voor onderhoud.
7. Laat de kabel nooit over de rand van een tafel of werkblad hangen of in aanraking komen met hete oppervlaktes.
8. De bladen zijn erg scherp! Wees hiermee voorzichtig!
9. Gebruik het apparaat niet met hete ingrediënten.
10. Het apparaat is alleen bedoeld voor het verwerken van normale hoeveelheden.
11. Het apparaat is alleen bedoeld voor normale hoeveelheden.
12. Volg de instructies aandachtig. Gebruik de staafmixer niet verkeerd.
13. De maatbeker en de hakkom zijn NIET magnetronbestendig.
14. **WAARSCHUWING:** Gebruik het apparaat korter dan 1 minuut per keer (max. 3 keer) en verwerk hard voedsel nooit langer dan 15 seconden.
15. Schakel het apparaat uit en koppel het los van de voedingsbron voordat u accessoires verwisselt of onderdelen aanraakt die bewegen tijdens gebruik.
16. Reinig de staafmixer met een droge doek.
17. Volg alle instructies bij het reinigen van oppervlaktes die in aanraking komen met voedsel.
18. Het is essentieel dat de instructies betreffende werkingstijd en snelheden voor accessoires strikt aangehouden worden omdat er kans is op letsel door misbruik.
19. Wees voorzichtig bij het hanteren van scherpe snijbladen, het legen van de kom en tijdens het reinigen.
20. Dit apparaat mag niet worden gebruikt door personen (met inbegrip van kinderen) met beperkte fysieke, zintuiglijke of mentale mogelijkheden, of

door personen met gebrek aan ervaring en kennis, tenzij deze onder toezicht staan of instructies hebben gekregen van een voor hun veiligheid verantwoordelijke persoon.

21. Kinderen moeten onder toezicht om er zeker van te zijn dat ze niet spelen met het apparaat.
22. Dit apparaat mag niet worden gebruikt door kinderen en zorgvuldigheid moet worden betracht bij het gebruik in de buurt van kinderen
23. Als de stroomkabel is beschadigd, moet deze worden vervangen door de fabrikant of in een bevoegd servicecentrum.
24. Probeer dit apparaat nooit zelf te onderhouden of repareren. Laat al het onderhoud over aan een bevoegd servicecentrum.

BESCHRIJVING

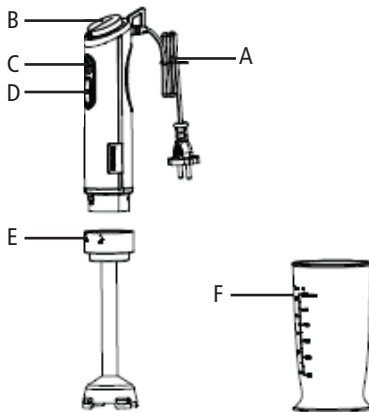

- A: Stroomkabel
- B: Variabele schakelaarknop
- C: Aan/uit-knop
- D: Turboschakelaar
- E: Mixer staaf
- F: Beker

DE HAKKER GEBRUIKEN

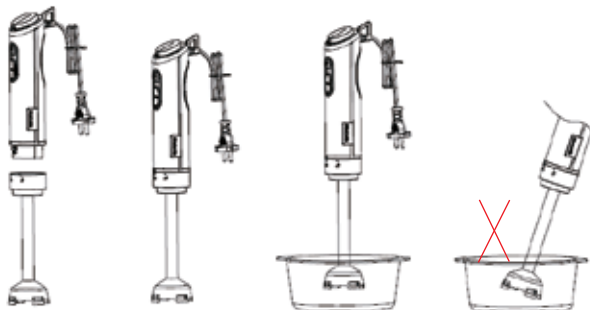

De staafmixer is perfect geschikt voor het voorbereiden van dipsauzen, sauzen, soepen, mayonaise, babyvoeding en het mixen en blenden van milkshakes.

1. Verbind de staafmixer op de motor tot deze is vergrendeld.
2. Plaats de staafmixer in de bak en druk op Turbo Switch.
3. Koppel het apparaat los en roteer de staafmixer tot deze vergrendeld om de staafmixer los te maken na gebruik. U kunt de staafmixer gebruiken in een maatbeker en nog vele andere geschikte bekere.
4. Let op: Het blad is erg scherp!
5. Knop voor variabele snelheidsregeling
Gebruik de regelingsknop om de gewenste werkingssnelheid in te stellen van 1 tot 8

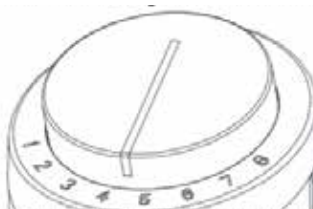

Diagram A

6. De knop voor snelheidsregeling wordt blauw wanneer deze is aangesloten

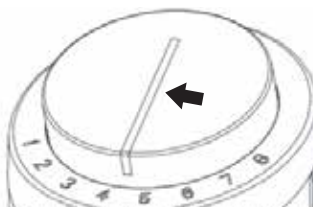

Diagram B

REINIGEN EN ONDERHOUD

1. Reinig de motor en de deksel van de hakkom met een vochtige doek. Laat de motor NOOT onder water dompelen!
2. Alle andere onderdelen kunnen in de vaatwasser worden gereinigd. Na het verwerken van zout voedsel moet u de bladen echter direct afspoelen.
3. Gebruik niet teveel reinigingsmiddel of ontkalkingsmiddel in uw vaatwasser.
4. Wanneer u gekleurd voedsel verwerkt, kunnen de plastic onderdelen van het apparaat verkleuren. Veeg deze onderdelen af met plantaardige olie voordat u ze in de vaatwasser plaatst.
5. De bladen zijn zeer scherp, wees voorzichtig bij het hanteren van de bladen.

6. Koppel het apparaat los voor het reinigen.
Houd de maximale hoeveelheid en verwerkingstijd strikt aan.

Staafmixer

Voedsel	Maximum	Werkingstijd	Aanbevolen snelheid
Geweekte wortelen en water	240g geweekte wortelen	60 sec	8
	360g water		

SPECIFICATIES

Nominale spanning/Frequentie: 220-240V~50/60Hz

Nominaal vermogen: 800W

GARANTIEVOORWAARDEN

De garantie vervalt als:

1. Het product niet is geïnstalleerd, gebruikt of onderhouden volgens de gebruikersinstructies van de fabrikant die zijn meegeleverd bij het product.
2. Het product gebruikt is voor andere doeleinden dan de bedoelde functie.
3. De schade of het defect aan het product veroorzaakt is door het volgende:
 - Onjuiste spanning
 - Ongelukken (inclusief vloeistof- of vochtschade)
 - Misbruik van het product
 - Onjuiste installatie
 - Problemen met de netvoeding, inclusief stroompieken of schade door bliksem
 - Besmetting door insecten
 - Sabotage of modificatie van het product door iemand die geen geautoriseerd technicus is
 - Blootstelling aan abnormaal bijtende materialen
 - Plaatsen van onbekende objecten in de eenheid
 - Gebruik met accessoires die niet vooraf zijn goedgekeurd door Brabantia

Gelieve alle waarschuwingen en voorzorgsmaatregelen in de handleiding te raadplegen en in acht te nemen.

Door voortdurende productontwikkelingen kunnen specificaties worden gewijzigd zonder voorafgaand bericht.

MILIEUVRIENDELIJKE AFVALVERWERKING

Informatie over afvalverwijdering voor consumenten van elektrische en elektronische apparaten



Deze melding op een product en/of bijgeleverde documenten geven aan dat als het wordt weggegooid, het als elektrisch en elektronisch afval moet worden behandeld (WEEE - Waste Electrical & Electronic Equipment).



Elk afvalproduct met een WEEE-melding mag niet worden weggegooid met normaal huishoudelijk afval. Het moet apart worden gehouden voor behandeling, reparatie of recycling van de gebruikte materialen. Voor de juiste behandeling, reparatie of recycling moet u al het afval met WEEE- melding meenemen naar stortplaats van uw lokale gemeente waar dit gratis zal worden aangenomen.

Als alle consumenten elektrische en elektronische apparaten correct weggooiden, besparen zij waardevolle hulpbronnen en voorkomen ze mogelijke negatieve effecten op de menselijke gezondheid en het milieu door schadelijke materialen die het afval kan bevatten.

FR

CONSIGNES DE SÉCURITÉ

Veillez lire intégralement les instructions ci-après avant toute utilisation de l'appareil.

1. Avant de brancher l'appareil, assurez-vous que la tension figurant sur sa plaque signalétique correspond à celle du secteur.
2. Débranchez toujours l'appareil si vous deviez le laisser sans surveillance, ainsi qu'avant tout assemblage, démontage et nettoyage.
3. Ne branchez pas l'appareil tant qu'il n'est pas entièrement assemblé ; débranchez toujours l'appareil avant de le désassembler ou de manipuler la lame.
4. Ne laissez jamais les enfants jouer avec l'appareil.
5. Ne mouillez jamais le bloc moteur, le cordon d'alimentation ou la fiche.
6. N'utilisez jamais un appareil endommagé. Si votre appareil est endommagé, confiez-le à un centre de dépannage agréé pour vérification, réparation ou entretien.
7. Ne laissez jamais le cordon d'alimentation pendre de la table ou du plan de travail ou toucher les surfaces chaudes.
8. Les lames sont très tranchantes ! Manipulez-les très prudemment !
9. N'utilisez pas l'appareil pour transformer les aliments chauds.
10. L'appareil est uniquement destiné à transformer des quantités domestiques et normales d'aliments.
11. L'appareil est destiné exclusivement à l'usage domestique
12. Suivez intégralement les instructions contenues dans ce manuel. Évitez toute mauvaise manipulation de l'appareil.
13. Le bécier à mesurer et le bol hachoir NE résistent PAS au microonde.
14. **AVERTISSEMENT** : Utilisez l'appareil sans interruption pendant 1 minute maximum (au plus trois fois). Ne l'utilisez jamais plus de 15 secondes pour transformer des aliments durs.
15. Éteignez l'appareil et débranchez-le avant de remplacer les accessoires ou de toucher aux pièces mobiles pendant l'utilisation.
16. Essuyez l'appareil avec un chiffon sec.
17. Suivez intégralement les instructions pendant le nettoyage des surfaces en contact avec les aliments.
18. Vous devez impérativement respecter les instructions concernant les durées et les vitesses opérationnelles des accessoires, sinon vous vous exposez aux blessures dues à leur non-respect.
19. Soyez prudent lorsque vous manipulez les lames tranchantes, videz le bol

ou nettoyez l'appareil.

20. Cet appareil ne peut être manipulé par des personnes, y compris les enfants, aux capacités physiques, mentales ou sensorielles réduites, inexpérimentées ou ayant des connaissances limitées que si elles bénéficient de l'assistance ou de conseils d'un adulte qui répond de leur sécurité.
21. Ne laissez jamais les enfants manipuler l'appareil sans assistance, de peur qu'ils l'utilisent comme un jouet.
22. Ne laissez pas les enfants utiliser l'appareil; soyez prudent lorsque vous l'utilisez près d'eux.
23. Si le cordon d'alimentation est endommagé, faites-le remplacer par le fabricant ou dans un centre de dépannage agréé.
24. N'essayez jamais d'effectuer les réparations ou la maintenance de l'appareil par vous-même. Confiez tous vos travaux de maintenance à un centre de dépannage agréé.

DESCRIPTION

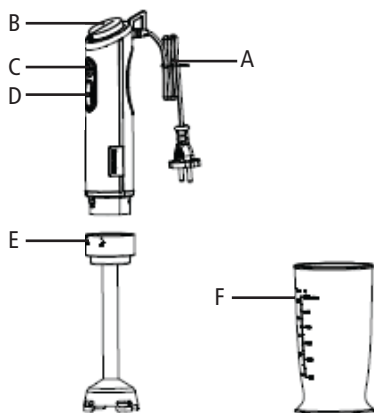

- A: Cordon d'alimentation
- B: Bouton de commutateurs I et II
- C: Bouton Marche/arrêt
- D: Bouton turbo
- E: Manche du mélangeur
- F: Bécher

COMMENT UTILISER LE MÉLANGEUR PLONGEUR

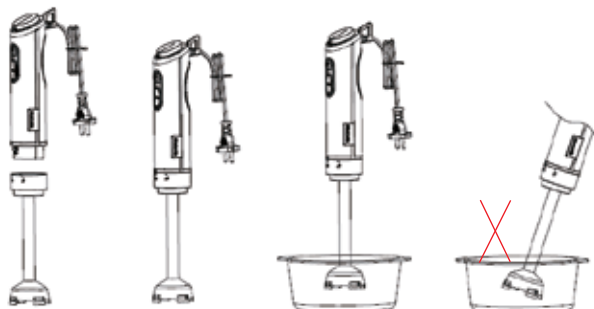

L'appareil est idéal pour préparer des trempettes, des sauces, des soupes, de la mayonnaise et des repas infantiles, ainsi que pour mélanger du milkshake.

1. Fixez le manche du mélangeur dans le bloc moteur jusqu'à ce qu'il se verrouille sur sa position.
2. Plongez la tête du mélangeur dans les aliments à l'intérieur du contenant et appuyez sur le commutateur Turbo.
3. Débranchez l'appareil et tournez pour libérer le manche de l'appareil après utilisation. Vous pouvez utiliser l'appareil dans le bécquet à mesurer et dans tout autre contenant approprié.
4. Mise en garde : La lame est très tranchante.
5. Molette de réglage de vitesse
Utilisez la molette pour sélectionner la vitesse opérationnelle requise (1 à 8)

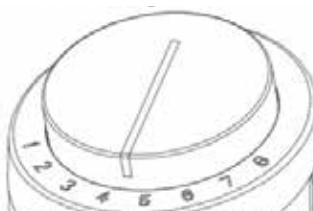

Figure A

6. Le voyant de la molette devient bleu lorsque vous branchez l'appareil.

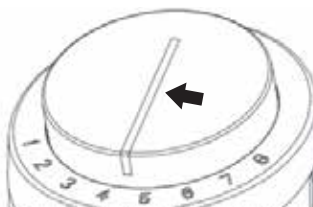

Figure B

Mélangeur plongeur

Aliment	Durée opérationnelle	maximum	Vitesse recommandée
Carottes trempées et eau	240g de carottes trempées	60 sec	8
	360 g d'eau		

SPÉCIFICATIONS

Tension/fréquence nominale : 220-240V~50/60Hz

Puissance nominale : 800W

EXCLUSIONS DE GARANTIE

La garantie ne sera pas valable si :

1. Le produit n'a pas été installé, utilisé ou entretenu conformément au mode d'emploi du fabricant fourni avec le produit.
2. Le produit a été utilisé pour n'importe quel autre but que sa fonction destinée.
3. Les dégâts ou la défaillance du produit sont causés par :
 - Une tension incorrecte
 - Tout accident (y compris les dégâts dus aux liquides ou à l'humidité)
 - Une mauvaise utilisation ou abus du produit
 - Une mauvaise ou défectueuse installation
 - Des problèmes d'alimentation secteur, y compris les pics de puissance ou les dommages occasionnés par la foudre
 - L'infestation par les insectes
 - Toute manipulation ou altération du produit par des personnes d'autres que le personnel de service autorisé
 - Une exposition à des matériaux anormalement corrosifs
 - Insertion d'objets étrangers dans l'unité
 - Utilisation d'accessoires sans l'accord préalable de Brabantia

Veuillez consulter et respecter tous les avertissements et mises en garde contenus dans le présent mode d'emploi.

En raison du développement permanent du produit, les spécifications peuvent être modifiées sans préavis.

MISE AU REBUT CORRECTE DE L'APPAREIL

Informations sur l'élimination des déchets adressées aux consommateurs d'équipements électriques et électroniques



Ce symbole indique que ce produit doit être éliminé séparément des ordures ménagères. Pour protéger l'environnement et la santé humaine contre une élimination incontrôlée des déchets, veuillez le recycler de manière responsable en vue de promouvoir la réutilisation durable de ressources. Pour l'élimination correcte du produit, veuillez contacter votre déchetterie ou votre centre de recyclage local. Par ailleurs, contactez votre municipalité pour plus d'informations sur votre centre de recyclage local. Veuillez garder ce produit propre pour un recyclage en toute sécurité.

DE

SICHERHEITSHINWEISE

Bitte lesen Sie die folgenden Hinweise sorgfältig durch, bevor Sie das Gerät verwenden.

1. Überprüfen Sie vor dem Einstecken in die Steckdose, ob die Netzspannung mit der auf dem Typenschild des Gerätes übereinstimmt.
2. Trennen Sie den Stabmixer immer von der Stromversorgung, wenn Sie diesen unbeaufsichtigt zurücklassen und vor der Montage, Demontage und Reinigung.
3. Verbinden Sie das Gerät erst dann mit der Stromversorgung, wenn es vollständig zusammengesetzt ist. Bevor Sie das Gerät demontieren oder die Klinge bearbeiten, entfernen Sie es vom Stromnetz.
4. Lassen Sie Kinder nicht mit diesem Gerät spielen.
5. Vermeiden Sie, dass Motoreinheit, Netzkabel oder der Stecker nass werden.
6. Verwenden Sie niemals ein beschädigtes Gerät. Wenn das Gerät beschädigt wurde, bringen Sie dieses zur Überprüfung, Reparatur oder Wartung zu einem autorisierten Service-Center.
7. Vermeiden Sie, dass überschüssiges Kabel über der Tischkante oder Arbeitsfläche hängt oder heiße Oberflächen berührt.
8. Die Klingen sind sehr scharf! Seien Sie im Umgang mit diesen sehr vorsichtig!
9. Verwenden Sie das Gerät nicht mit heißen Zutaten.
10. Dieses Gerät ist nur zur Verarbeitung von haushaltsüblichen Mengen geeignet.
11. Dieses Gerät ist nur für den normalen Haushaltsgebrauch geeignet.
12. Befolgen Sie sorgfältig sämtliche Anweisungen. Vermeiden Sie Fehlanwendungen des Stabmixers.
13. Der Messbecher und Schneidebehälter sind nicht mikrowellengeeignet.
14. **WARNUNG:** Verwenden Sie das Gerät ununterbrochen immer weniger als eine Minute (max. dreimal) und verarbeiten Sie harte Nahrungsmittel nie länger als 15 Sekunden.
15. Schalten Sie das Gerät aus und trennen Sie es von der Stromversorgung, bevor Sie Zubehör oder anliegende Teile, die sich während der Verwendung bewegen, wechseln.
16. Reinigen Sie den Stabmixer mit einem trockenen Tuch.
17. Befolgen Sie alle Anweisungen zur Reinigung von Oberflächen, die mit Lebensmitteln in Berührung kommen.
18. Es ist wichtig, dass Anweisungen hinsichtlich der Betriebszeiten und

Geschwindigkeiten für Zubehör unbedingt eingehalten werden, da Missbrauch möglicherweise zu Verletzungen führen kann.

19. Während der Verwendung der scharfen Klingen, der Entleerung des Behälters sowie beim Reinigen des Gerätes, ist Vorsicht zu wahren.
20. Dieses Gerät ist nicht für die Verwendung durch Personen (einschließlich Kinder) mit eingeschränkten körperlichen, sensorischen oder psychischen Fähigkeiten und ohne Erfahrung oder Vorwissen geeignet, außer wenn eine angemessene Aufsicht oder ausführliche Anleitung zur Benutzung des Gerätes durch eine verantwortliche Person sichergestellt ist.
21. Kinder müssen beaufsichtigt werden, um sicherzustellen, dass sie nicht mit dem Gerät spielen.
22. Dieses Gerät darf nicht von Kindern benutzt werden und es ist Vorsicht geboten, wenn es in der Nähe von Kindern verwendet wird
23. Wenn das Netzkabel defekt ist, muss dieses durch den Hersteller oder ein autorisiertes Service-Center ersetzt werden.
24. Versuchen Sie niemals den Service oder die Wartung dieses Gerätes selbst durchzuführen. Sämtliche Servicearbeiten müssen von einem autorisierten Service-Center durchgeführt werden.

BESCHREIBUNG

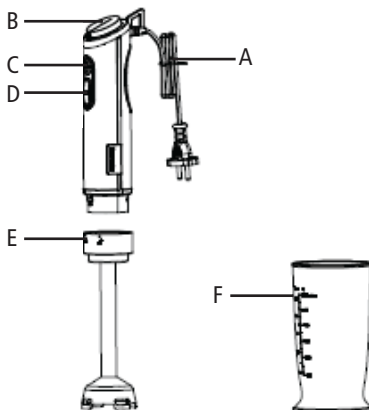

- A: Netzkabel
- B: Variabler Drehknopf
- C: Ein-/Ausschalter
- D: Turbo-Taste
- E: Mixstab
- F: Becherglas

SO VERWENDEN SIE DEN STABMIXER

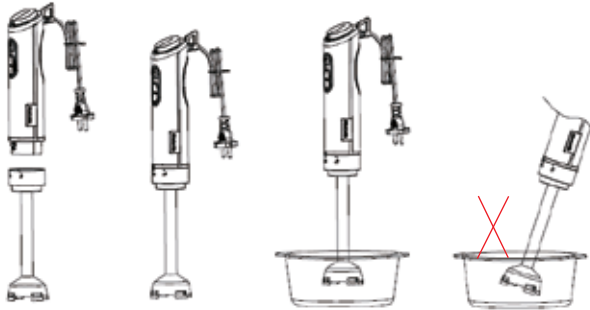

Der Stabmixer ist perfekt für die Zubereitung von Dips, Soßen, Suppen, Mayonnaise und Babynahrung geeignet, sowie für das Mixen und Vermengen von Milchshakes.

1. Bringen Sie den Mixstab auf der Motoreinheit an, so dass dieser einrastet.
2. Führen Sie den Stabmixer in den Behälter und drücken Sie dann die Hochleistungstaste (Turbo Switch).
3. Ziehen Sie den Stecker des Geräts und dann zum Entsperren drehen, um den Mixstab nach der Verwendung zu lösen. Sie können den Stabmixer im Messbecher sowie in jedem anderen geeigneten Behälter verwenden.
4. Vorsicht: Die Klinge ist sehr scharf.
5. Drehknopf für variable Geschwindigkeitskontrolle
Verwenden Sie den Kontrollknopf, um die erforderliche Betriebsgeschwindigkeit von 1 - 8 einzustellen



Diagramm A

6. Der Kontrollknopf für die Geschwindigkeit leuchtet blau, wenn das Gerät eingesteckt wurde

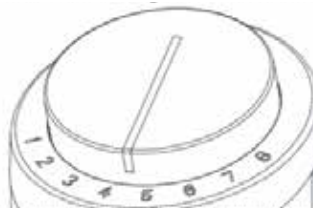

Diagramm B

REINIGUNG UND WARTUNG

1. Reinigen Sie die Motoreinheit und den Deckel des Schneidebehälters nur mit einem feuchten Tuch. Tauchen Sie die Motoreinheit niemals in Wasser!
2. Alle anderen Teile können in der Spülmaschine gereinigt werden. Nachdem Sie sehr salzige Nahrungsmittel verarbeitet haben, sollten Sie die Klingen jedoch sofort abwaschen.
3. Verwenden Sie in der Spülmaschine nicht übermäßig viel Reinigungsmittel oder Entkalker.
4. Bei der Verarbeitung von farbigen Nahrungsmitteln können sich die Kunststoffteile des Gerätes verfärben. Reinigen Sie diese Teile mit Pflanzenöl, bevor Sie sie in die Spülmaschine geben.
5. Die Klingen sind sehr scharf, bitte seien Sie vorsichtig im Umgang mit Klingen.
6. Ziehen Sie den Stecker aus der Steckdose, bevor Sie das Gerät reinigen. Halten Sie sich strikt an die max. Mengen und Verarbeitungszeiten.

Stabmixer

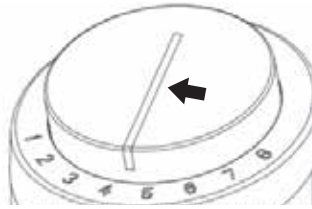
Nahrung	Max.	Betriebszeit	Empfohlene Geschwindigkeit
Eingeweichte Karotten und Wasser	240g eingeweichte Karotten	60 Sek.	8
	360g Wasser		

TECHNISCHE DATEN

Nennspannung/Frequenz: 220~240V/50-60Hz

Nennleistung: 800 W

GARANTIE-AUSSCHLÜSSE

Die Garantie ist nicht gültig, wenn:

1. Das Produkt nicht in Übereinstimmung mit der beigefügten Hersteller-Betriebsanleitung installiert, betrieben oder gewartet wurde.
2. Das Produkt für andere, als die vorgesehene Funktionszwecke, verwendet wurde.
3. Die Beschädigung oder Fehlfunktion des Produktes durch eines der folgenden verursacht wurde:
 - Falsche Spannung
 - Unfälle (einschließlich Flüssigkeit oder Feuchtigkeitsschäden)
 - Fehlanwendung oder Missbrauch des Produktes
 - Fehlerhafte oder unsachgemäße Installation
 - Hauptstromversorgungsprobleme, einschließlich Spannungsspitzen oder Blitzschaden
 - Befall durch Insekten
 - Beschädigung oder Veränderung des Produkts durch andere Personen als das autorisierte Service-Personal
 - Kontakt mit unnormalen, ätzenden Materialien
 - Einfügen von Fremdkörpern in das Gerät
 - Verwendung mit nicht von Brabantia anerkanntem Zubehör

Bitte lesen und beachten Sie alle Warnhinweise und Vorsichtsmaßnahmen in der Bedienungsanleitung.

Durch kontinuierliche Produktentwicklung können sich Spezifikationen ohne vorherige Mitteilung ändern.

KORREKTE ENTSORGUNG DES GERÄTS

Information zur Abfallentsorgung für Verbraucher von elektrischen und elektronischen Teilen



Dieses Zeichen auf einem Produkt und/oder begleitender Dokumente zeigt an, dass, wenn es entsorgt werden muss, dies gemäß der Richtlinie für Elektro- und Elektronikaltgeräte (WEEE) zu geschehen hat.



Sämtliche WEEE markierte Abfallprodukte dürfen nicht mit gewöhnlichem Hausmüll vermengt werden, sondern müssen getrennt für die Handhabung, Verwertung und das Recycling der eingesetzten Materialien behandelt werden.

Für die ordnungsgemäße Handhabung, Verwertung und das Recycling, bringen Sie bitte sämtliche WEEE markierte Abfälle zu Ihrem lokalen Abfallhof, der sie kostenfrei entsorgt. Wenn Verbraucher elektrische und elektronische Materialien ordnungsgemäß entsorgen, werden wertvolle Ressourcen eingespart und alle möglichen negativen Effekte auf die menschliche Gesundheit vermieden und die Umwelt vor gefährlichen, in dem Abfall enthaltenen Stoffen, geschützt.



Should you experience any technical difficulty in setting up or using your new product, please feel free to contact our dedicated customer service help desk.

For Customer from Netherlands and Belgium please contact Elmarc B.V.

Elmarc B.V.

Kolenbranderstraat 28

2984 AT Ridderkerk

Tel: (NL) 09003555333

(BE) 070355505

E-mail: helpdesk@elmarc.nl

Wishing you many years of pure pleasure with your new Brabantia appliance.

