

紙質:

128gsm雙粉紙(雙銅紙)

印刷顏色:

封面－彩色印刷

封面以後－黑白印刷

摺合尺寸: A5 - 148.5(W) x 210(H)mm

加工方式: 騎馬釘書刊

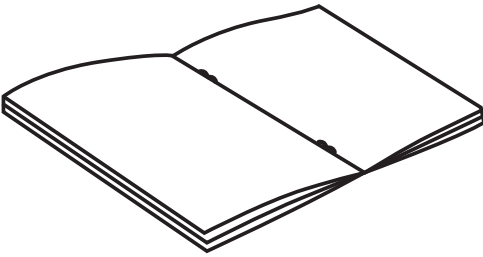



## TECHNICAL DATA

220-240V~50/60Hz  
Power: 900W  
3 year guarantee  
Model number: D2-2W

## TECHNISCHE GEGEVENS

220-240V~50/60Hz  
Voeding: 900W  
3 jaar garantie  
Modelnummer: D2-2W

## SPÉCIFICATION

220-240V~50/60Hz  
Puissance : 900W  
3 ans de garantie  
Modèle : D2-2W

## TECHNISCHE DATEN

220-240V~50/60Hz  
Spannung: 900W  
3 Jahre Garantie  
Modellnummer: D2-2W

EN INSTRUCTION MANUAL  
2 SLICE TOASTER

NL HANDLEIDING  
2 BROODROOSTER

FR NOTICE D'UTILISATION  
GRILLE-PAIN À 2 FENTES

DE BEDIENUNGSANLEITUNG  
2-SCHEIBEN-TOASTER



**EN**

## **IMPORTANT SAFEGUARDS**

When using any electrical appliance, basic safety precautions must always be followed including the following:

**CAUTION:**

**Caution! Hot Surface!**

This is a stainless steel product and therefore the temperature of accessible surfaces may get very hot when the appliance is operating. When using your toaster, please exercise extreme caution and take care not to touch hot surfaces.

Please read the following instructions carefully before using this appliance:

1. Ensure that the voltage on the rating label corresponds to the mains voltage in your home.
2. Incorrect operation and improper use may damage the appliance and may cause injury to the user.
3. This appliance is intended for household use only. Commercial use will void the warranty and the supplier will not assume responsibility for injury or damage caused when using this appliance for anything other than for its intended use.
4. Avoid contact with moving parts.
5. **CAUTION:** This appliance is not intended to be operated by means of an external timer or separate remote control system.
6. Close supervision is required when this appliance is used by or near children. Children must be supervised to ensure that they do not play with the appliance.
7. This appliance is not intended for use by persons (including children) with reduced physical, sensory or mental capabilities, or lack of experience and knowledge, unless they have been given supervision or instruction concerning use of the appliance by a person responsible for their safety and they fully understand the hazards involved.
8. Regularly check the power cord and the plug for damage. If the supply cord or the plug is damaged, it must be replaced by the manufacturer or an authorised service centre in order to avoid an electrical hazard.
9. Do not use the appliance if it has been dropped or damaged in any way. In case of damage, refer the unit to an authorised service centre for examination and/ or repair.
10. To reduce the risk of electric shock, do not immerse or expose the motor assembly, plug or power cord to water or any other liquid.

11. Never immerse the appliance in water or any other liquid for cleaning purposes.
12. Never use this appliance near bathtubs, showers, wash basins, wet or moist areas.
13. Remove the plug from the socket by gripping the plug. Do not pull on the cord to disconnect the appliance from the mains.
14. Always unplug the unit when not in use and before cleaning.
15. The use of accessory attachments that are not recommended or supplied by the manufacturer may result in injury, fire or electric shock and is strictly prohibited.
16. A short cord is provided to reduce the hazards resulting from becoming entangled in or tripping over a longer cord.
17. Do not let the cord hang over the edge of a table or counter. Ensure that the cord is not in a position where it can be pulled on inadvertently or tripped over, especially by children or animals.
18. Do not allow the cord or the appliance to touch hot surfaces and do not place it on or near a hot gas or electric burner or in a heated oven.
19. Use of an extension cord with this appliance is not recommended. However, if it is necessary to use an extension cord, ensure that the cord is suited to the power consumption of the appliance to avoid overheating the extension cord, appliance or plug point.
20. Never carry the appliance by the power cord.
21. This appliance is not suitable for outdoor use. Do not use this appliance for anything other than its intended use.
22. Always operate the appliance on a smooth, even, stable surface. Do not place the unit on a hot surface.
23. CAUTION: Bread may burn, therefore do not use the toaster near or below combustible material, such as curtains. The toaster must be attended when in use.
24. The manufacturer will not accept responsibility for damage or injury caused by improper or incorrect use, or for repairs carried out by unauthorised personnel.
25. If a technical problem should occur, immediately unplug the appliance and take it to an authorised service centre for repair. Never attempt to repair the appliance yourself.
26. CAUTION: The temperature of accessible surfaces may be very high when the appliance is in use. Never touch these parts as there is a danger of burning yourself. Ensure that children are always supervised when the

toaster is in use.

## DESCRIPTION

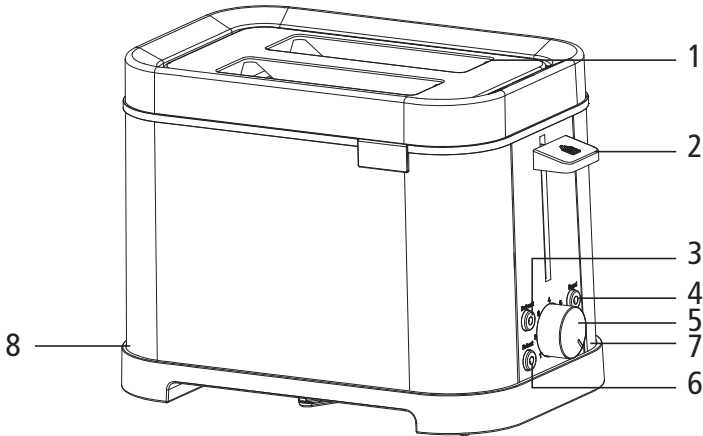

- 1: 2 Slice slots
- 2: Loading lever
- 3: Defrost button
- 4: Bagel button

- 5: Browning control
- 6: Reheat button
- 7: Cancel button
- 8: Removable crumb tray

## BEFORE FIRST USE

The first time that you use the toaster, use it without bread. This will pre-heat the new element and burn off any dust collected during the storage process. If your toaster is not plugged in and switched on, the control lever will not lock in the down position.

## HOW TO USE YOUR TOASTER

1. Only connect the unit to a properly installed and earthed power socket.
2. To select the required toasting level, turn the selector clockwise from the lightest level (1) to the darkest level (7). If you are not sure of the level, start at a low level and increase as you become more familiar with the appliance.
3. Insert one slice of bread per slot and lower the slot with the lever until it snaps into place.
4. The unit will toast the bread and will switch off automatically once the bread is toasted. The toast will pop up automatically.
5. Allow the unit to cool down before you put it away.

6. To use the special functions: Lower the lever and then press the relevant button - REHEAT, DEFROST, BAGEL or CANCEL. The corresponding LED will illuminate to signal function activation.

DEFROST: To defrost and to toast frozen bread.

BAGEL: To warm bread on one individual side.

REHEAT: To warm bread already toasted.

CANCEL: To interrupt and stop the toasting procedure.

## **IMPORTANT**

Never use metal utensils to try to release trapped toast from the slots as it is highly dangerous to do so and it can damage the appliance. Turn off the mains electrical supply and unplug the appliance.

Allow the toaster to cool down, turn it upside down and then gently shake to release trapped toast/ bread particles.

## **CRUMB TRAY**

Crumbs will accumulate in the crumb tray and may catch fire if not emptied periodically. When the toaster has cooled down completely, tap the sides of the case lightly to dislodge any crumbs lodged in the toasting chamber and pull out the crumb tray. Empty the tray and replace it.

NOTE: Never operate the toaster without the crumb tray fitted.

## **CLEANING AND MAINTENANCE**

Pull the mains plug out of the mains and allow the unit to cool down completely before you clean the unit. Only use a slightly damp cloth to clean the outside of the unit.

Do not use abrasive or aggressive cleaners.

Pull the crumb tray out, remove any bits of bread and put the tray back in.

## **TROUBLESHOOTING**

There are no user serviceable parts in this appliance. If the unit is not operating correctly, please check the following before resorting to service:

1. Have you followed the instructions correctly?
2. Is the unit wired correctly and has the power point been turned on?
3. Is the plug firmly in the mains socket?

If the appliance still does not work after checking the above, take the appliance to an authorised service centre. Never attempt to service, maintain or repair this appliance yourself.

## **SPECIFICATIONS**

Rated voltage/ Frequency: 220-240V~50/60Hz

Rated power: 900W

## **WARRANTY EXCLUSIONS**

THE WARRANTY WILL ONLY BE VALID IF THE PRODUCT IS RETURNED WITH A PROOF OF PURCHASE TILL SLIP AND ORIGINAL PACKAGING.

The warranty will not be valid if:

1. The product has not been installed, operated or maintained in accordance with the manufacturer's operating instructions provided with the product.
2. The product has been used for any purpose other than its intended function.
3. The damage or malfunction of the product is caused by any of the following:
  - Incorrect voltage
  - Accidents (including liquid or moisture damage)
  - Misuse or abuse of the product
  - Faulty or improper installation
  - Mains supply problems, including power spikes or lightning damage
  - Infestation by insects
  - Tampering or modification of the product by persons other than authorised service personnel
  - Exposure to abnormally corrosive materials
  - Insertion of foreign objects into the unit
  - Usage with accessories not pre-approved by Brabantia

Please refer to and heed all warnings and precautions in the instruction manual.

Due to continuous product development, specifications may be subject to change without prior notification.



## **ENVIRONMENT FRIENDLY DISPOSAL**

### Information on Waste Disposal for Consumers of Electrical & Electronic Equipment



This mark on a product and/ or accompanying documents indicates that when it is to be disposed of, it must be treated as Waste Electrical & Electronic Equipment (WEEE).



Any WEEE marked waste products must not be mixed with general household waste, but kept separate for the treatment, recovery and recycling of the materials used.

For proper treatment, recovery and recycling; please take all WEEE marked waste to your Local Authority Civic waste site, where it will be accepted free of charge.

If all consumers dispose of Waste Electrical & Electronic Equipment correctly, they will be saving valuable resources and preventing potential negative effects upon human health and the environment from hazardous materials that the waste may contain.

**NL**

## **BELANGRIJKE VEILIGHEIDSMATREGELEN**

Wanneer u een elektrisch apparaat gebruikt, moeten basis veiligheidsmaatregelen altijd worden aangehouden, waaronder het volgende: **WAARSCHUWING** Waarschuwing! Heet oppervlak! Dit is een roestvrijstalen product en daardoor kan de temperatuur van het bereikbare oppervlak erg heet worden wanneer het apparaat in werking is. Wanneer u het broodrooster gebruikt, wees dan zeer voorzichtig en raak het hete oppervlak niet aan.

Lees de volgende instructies aandachtig door voor u dit apparaat gebruikt.

1. Zorg ervoor dat de spanning op het typeplaatje overeenkomt met de netspanning bij u thuis.
2. Onjuiste werking en onjuist gebruik kan schade aan het apparaat en letsel aan de gebruiker veroorzaken.
3. Dit apparaat is alleen bedoeld voor **HUISHOUDELIJK** gebruik. Commercieel gebruik zal ertoe leiden dat de garantie teniet wordt gedaan en de leverancier neemt geen verantwoordelijkheid voor letsel of schade die wordt veroorzaakt door ander gebruik van het apparaat dan het beoogde doeleinde.
4. Voorkom aanraking met bewegende onderdelen.
5. **WAARSCHUWING** Dit apparaat kan niet worden gebruikt via een externe timer of aparte afstandsbediening.
6. Nauwlettend toezicht is nodig wanneer dit apparaat wordt gebruikt door of in de buurt van kinderen. Kinderen moeten onder toezicht om er zeker van te zijn dat ze niet spelen met het apparaat.
7. Dit apparaat mag niet worden gebruikt door personen (met inbegrip van kinderen) met beperkte fysieke, zintuiglijke of mentale mogelijkheden, of door personen met gebrek aan ervaring en kennis, tenzij deze onder toezicht staan of instructies hebben gekregen van een voor hun veiligheid verantwoordelijke persoon en de mogelijke gevaren volledig begrijpen.
8. Controleer regelmatig de stroomkabel en de stekker op schade. Als de stroomkabel of stekker is beschadigd, moet deze worden vervangen door de fabrikant of in een bevoegd servicecentrum om elektrisch gevaar te voorkomen.
9. Gebruik dit apparaat niet als het is gevallen of beschadigd. In geval van schade brengt u het apparaat naar een bevoegd servicecentrum om het te laten nakijken of repareren.
10. Laat de motor, stekker of stroomkabel niet onderdompelen in water of een

- andere vloeistof om het risico op elektrische schok te verminderen.
11. Laat het apparaat nooit onderdompelen in water of andere vloeistof om het te reinigen.
  12. Gebruik dit apparaat nooit in de buurt van badkuipen, douches, wasbakken of een natte of vochtige omgeving.
  13. Verwijder de stekker uit het stopcontact door de stekker beet te pakken. Trek niet aan de kabel om het apparaat los te koppelen van het stopcontact.
  14. Koppel het apparaat altijd los wanneer het niet in gebruik is en voor het reinigen.
  15. Het gebruik van accessoires die niet worden aanbevolen of geleverd door de fabrikant kunnen leiden tot letsel, brand of elektrische schok en zijn strikt verboden.
  16. Er is een korte kabel meegeleverd om het risico te verminderen dat u verstrengeld raakt of struikelt over een langere kabel.
  17. Laat de kabel niet over de rand van een tafel of werkblad hangen. Zorg ervoor dat er niet aan de kabel kan worden getrokken of over de kabel kan worden gestruikeld, vooral door kinderen en dieren.
  18. Laat de kabel of het apparaat niet in aanraking komen met een heet oppervlak en plaats het niet op of in de buurt van heet gas, een elektrische brander of een verwarmde oven.
  19. Gebruik van een verlengsnoer met dit apparaat wordt niet aanbevolen. Indien het toch noodzakelijk is een verlengsnoer te gebruiken, zorg er dan voor dat het snoer geschikt is voor het stroomverbruik van het apparaat om oververhitting van het verlengsnoer, het apparaat of het stopcontact te voorkomen.
  20. Til het apparaat NOOIT op bij de stroomkabel. 21. Dit apparaat is niet geschikt voor gebruik buitenshuis. Gebruik dit apparaat alleen voor het beoogde doeleinde.
  22. Gebruik het apparaat altijd op een glad, vlak, stabiel oppervlak. Plaats het apparaat niet op een heet oppervlak.
  23. WAARSCHUWING Brood kan aanbranden, gebruik het broodrooster daarom niet in de buurt van of boven brandbaar materiaal zoals gordijnen. Blijf in de buurt van het broodrooster tijdens gebruik.
  24. De fabrikant neemt geen verantwoordelijkheid voor schade of letsel veroorzaakt door oneigenlijk of onjuist gebruik, of voor reparaties die worden uitgevoerd door onbevoegd personeel.
  25. Als een technisch probleem optreedt, koppel het apparaat dan onmiddellijk

los en breng het naar een bevoegd servicecentrum voor reparatie. Probeer de waterkoker nooit zelf te repareren.

26. De temperatuur van bereikbaar oppervlak kan zeer hoog worden wanneer het apparaat in werking is. Raak deze onderdelen nooit aan omdat u zich dan kan verbranden. Zorg ervoor dat kinderen altijd onder toezicht staan wanneer het broodrooster in gebruik is.

## BESCHRIJVING

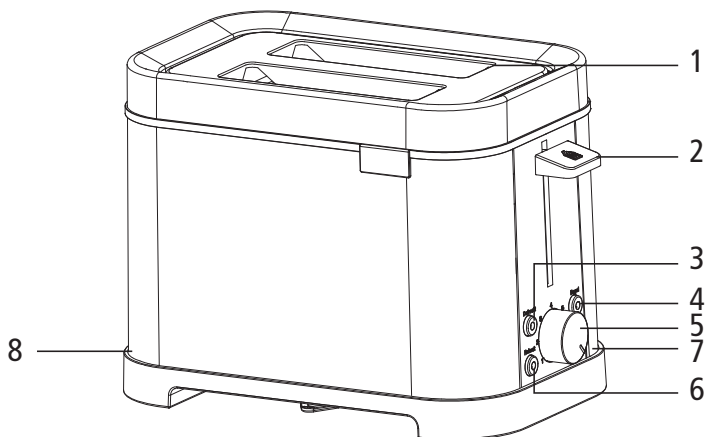

- 1: Twee sleuven
- 2: Laadhendel
- 3: Ontdooiknop
- 4: Bagelknop

- 5: Roostertijdregeling
- 6: Verwarmknop
- 7: Annuleren
- 8: Verwijderbare kruimellade

## VOOR HET EERSTE GEBRUIK

Gebruik het broodrooster voor het eerste gebruik zonder brood. Hierdoor zullen nieuwe elementen worden voorverwarmd en dit zal stof dat is verzameld tijdens de opslag verbranden. Als uw broodrooster niet is aangesloten of ingeschakeld, zal de bedieningshendel niet op zijn plaats vergrendelen.

## **UW BROODROOSTER GEBRUIKEN**

1. Sluit het apparaat alleen aan op een correct geïnstalleerd en geaard stopcontact.
2. Draai de keuzeschakelaar met de klok mee van het lichtste niveau (1) tot het donkerste niveau (7) om het gewenste roosterniveau te selecteren. Als u niet zeker bent van het niveau, begin dan met een laag niveau en verhoog dit wanneer u meer bekend bent met het apparaat.
3. Plaats een snee brood per sleuf en schuif de sleuf omlaag met de hendel tot deze op zijn plaats vastklikt.
4. Het apparaat roostert het brood en zal automatisch uitschakelen zodra het brood is geroosterd.  
Het geroosterde brood zal automatisch omhoog komen.
5. Laat het apparaat afkoelen voordat u het opbergt.
6. De speciale functies gebruiken: Doe de hendel omlaag en druk op de desbetreffende knoppen - VERWARMEN, ONTDOOIEN, BAGEL of ANNULEREN. De bijbehorende LED zal lichtgeven om de functieactivering aan te geven.

ONTDOOIEN: Om bevroren brood te ontdooien en te roosteren.

BAGEL: Om brood op een zijde te verwarmen

VERWARMEN: Om brood op te warmen dat al geroosterd is.

ANNULEREN: Om het roosterproces te onderbreken en te stoppen.

## **BELANGRIJK**

Gebruik nooit metalen keukengerei om vastzittend brood uit de gleuven te halen omdat dit zeer gevaarlijk is en u het apparaat kunt beschadigen. Schakel de stroomtoevoer UIT en ontkoppel het apparaat. Laat het broodrooster afkoelen, draai het ondersteboven en schud het apparaat voorzichtig om vastzittende toast/broodresten te verwijderen.

## **KRUIMELLADE**

Kruimels hopen zich op in de kruimellade en kunnen brand vatten als deze niet regelmatig wordt geleegd. Zodra het broodrooster volledig is afgekoeld, tikt u lichtjes op de zijanten van de behuizing om eventuele kruimels los te maken die nog in het broodrooster zitten en trekt u de kruimellade naar buiten. Leeg de lade en plaats deze terug.

OPMERKING:

Gebruik het broodrooster nooit zonder de kruimellade.

## **REINIGEN EN ONDERHOUD**

Trek de stekker uit het stopcontact en laat het apparaat volledig afkoelen voordat u het apparaat reinigt.

Gebruik alleen een vochtige doek om de buitenkant van het apparaat te reinigen. Gebruik geen schuurmiddel of agressief reinigingsmiddel. Trek de kruimellade naar buiten, verwijder de broodkruimels en plaats de lade weer terug.

## **PROBLEMEN OPLOSSEN**

Er zijn geen onderdelen in dit apparaat die door de gebruiker kunnen worden gerepareerd. Als het apparaat niet goed werkt, controleer dan het volgende voordat u het laat nakijken:

1. Hebt u de instructies correct gevolgd?
2. Is het apparaat correct bekabeld en is het stopcontact ingeschakeld?
3. Zit de stekker stevig in het stopcontact?

Als het apparaat nog steeds niet werkt nadat u het bovenstaande hebt gecontroleerd, neem het apparaat dan naar een bevoegd servicecentrum. Probeer dit apparaat nooit zelf na te kijken, te onderhouden of te repareren.

## **SPECIFICATIES**

Rated voltage/ Frequency: 220-240V~50/60Hz

Rated power: 900W

## **GARANTIEVOORWAARDEN**

De garantie vervalt als:

1. Het product is niet geïnstalleerd, gebruikt of onderhouden volgens de gebruikersinstructies van de fabrikant die zijn meegeleverd bij het product.
2. Het product is gebruikt voor andere doeleinden dan de bedoelde functie.
3. De schade of het defect aan het product is veroorzaakt door het volgende:
  - Onjuiste spanning
  - Ongelukken (inclusief vloeibare of vochtschade)
  - Misbruik van het product
  - Onjuiste installatie
  - Problemen met de netvoeding, inclusief stroompieken of schade door bliksem
  - Besmetting door insecten
  - Sabotage of modificatie van het product door iemand die geen geautoriseerd personeel is

- Blootstelling aan abnormaal bijtende materialen
- Plaatsen van onbekende objecten in de eenheid
- Gebruik met accessoires die niet vooraf zijn goedgekeurd door Brabantia

Gelieve alle waarschuwingen en voorzorgsmaatregelen in de handleiding te raadplegen en in acht te nemen.

Door voortdurende productontwikkelingen kunnen specificaties worden gewijzigd zonder voorafgaand bericht.

## **MILIEUVRIENDELIJKE AFVALVERWERKING**

Informatie over afvalverwijdering voor consumenten van elektrische en elektronische apparaten



Deze melding op een product en/of bijgeleverde documenten geven aan dat als het wordt weggegooid, het als elektrisch en elektronisch afval moet worden behandeld (WEEE - Waste Electrical & Electronic Equipment).



Elk afvalproduct met een WEEE-melding mag niet worden weggegooid met normaalhuishoudelijk afval. Het moet apart worden gehouden voorbehandeling, reparatie of recycling van de gebruikte materialen. Voor de juiste behandeling, reparatie of recycling moet u al het afval met WEEE-melding meenemen naar stortplaats van uw lokale gemeente waar dit gratis zal worden aangenomen. Als alle consumenten elektrische en elektronische apparaten correct weggooiden, besparen zij waardevolle hulpbronnen en voorkomen ze mogelijke negatieve effecten op de menselijke gezondheid en het milieu door schadelijke materialen die het afval kan bevatten.

**FR**

## **CONSIGNES DE SÉCURITÉ**

Voici des mesures de sécurité fondamentales que vous devez absolument respecter lorsque vous utilisez des appareils électriques :

**ATTENTION :**

Attention ! Surface chaude ! L'appareil est en acier inoxydable ; les surfaces accessibles peuvent donc devenir extrêmement chaudes lorsqu'il est en marche. Pendant le fonctionnement de l'appareil, soyez très prudent et ne touchez pas aux surfaces chaudes. Veuillez lire intégralement les instructions ci-après avant toute utilisation de l'appareil :

1. Assurez-vous que la tension indiquée sur la plaque signalétique correspond au secteur.
2. Toute mauvaise manipulation et toute mauvaise utilisation de l'appareil peuvent l'endommager et vous blesser.
3. Cet appareil est destiné à l'usage domestique exclusivement. Son utilisation à des fins commerciales annule la garantie. Le fournisseur décline par ailleurs toute responsabilité à l'égard des blessures ou dégâts résultant de l'utilisation de l'appareil à des fins autres celles prévues.
4. Ne touchez pas aux pièces mobiles.
5. L'aide d'un minuteur externe ou d'une télécommande distincte.
6. Veuillez exercer une surveillance étroite lorsque l'appareil est utilisé par ou près des enfants. Ne laissez jamais les enfants manipuler l'appareil sans assistance, de peur qu'ils l'utilisent comme un jouet.
7. Cet appareil ne peut être manipulé par des personnes, y compris les enfants, aux capacités physiques, mentales ou sensorielles réduites, inexpérimentées ou ayant des connaissances limitées que si elles bénéficient de l'assistance ou de conseils d'un adulte qui répond de leur sécurité et comprennent clairement les risques d'accident qui pourraient résulter de son utilisation.
8. Inspectez régulièrement le cordon d'alimentation et la fiche pour vous assurer qu'ils sont en bon état. Si l'un ou l'autre est endommagé, faites-le remplacer par le fabricant ou un prestataire agréé, afin d'éviter tout risque d'électrocution.
9. Cessez d'utiliser l'appareil s'il a subi une quelconque chute ou un quelconque dégât. Dans ce second cas, confiez l'appareil à un centre de dépannage agréé pour examen et/ou réparation.
10. Afin de réduire les risques d'électrocution, ne plongez pas le bloc moteur, la fiche ou le cordon d'alimentation dans l'eau ou un autre liquide, et ne les y



- exposez pas.
11. Pendant le nettoyage de l'appareil, ne le plongez jamais dans l'eau ou un autre liquide.
  12. N'utilisez jamais l'appareil à proximité d'une baignoire, d'une douche, d'une cuve, d'un endroit trempé ou humide.
  13. Pour débrancher la fiche de la prise, tenez la fiche. Ne tirez jamais sur le cordon d'alimentation.
  14. Débranchez toujours l'appareil lorsque vous ne l'utilisez pas et avant de le nettoyer.
  15. L'utilisation d'accessoires non recommandés ou non fournis par le fabricant est strictement interdite ; elle peut provoquer blessures, incendie ou électrocution.
  16. Un court cordon d'alimentation est fourni afin de réduire les risques d'emmêlement ou de trébuchement avec un cordon plus long.
  17. Ne laissez pas le cordon d'alimentation pendre de la table ou du comptoir. Disposez-le de manière à ce qu'il ne puisse pas être tiré accidentellement ou accroché par un enfant ou un animal, précisément.
  18. Ne laissez pas le cordon d'alimentation ou l'appareil toucher aux surfaces chaudes. Ne placez pas l'appareil sur un brûleur à gaz ou électrique chaud ou dans un four chaud, ou à proximité de celui-ci.
  19. L'utilisation d'une rallonge est déconseillée. Si toutefois elle s'impose, assurez-vous que les spécifications de la rallonge correspondent à la consommation électrique de l'appareil, afin d'éviter la surchauffe de la rallonge, de l'appareil ou de la fiche.
  20. NE soulevez JAMAIS l'appareil en tirant sur le cordon.
  21. Cet appareil n'est pas destiné à l'usage extérieur. N'utilisez pas l'appareil pour autre fonction que celle pour laquelle il a été conçu.
  22. Utilisez toujours l'appareil sur une surface lisse, plane et stable. Ne le placez pas l'appareil sur des surfaces chaudes.
  23. ATTENTION : le pain peut brûler ; n'utilisez donc jamais l'appareil dans le voisinage ou à proximité des matériaux combustibles comme le rideau. Ne laissez jamais l'appareil en fonctionnement sans surveillance.
  24. Le fabricant décline toute responsabilité pour les dégâts et les blessures résultant d'une mauvaise utilisation de l'appareil, ainsi que pour les réparations effectuées par un technicien non agréé.
  25. En cas de problème technique, débranchez immédiatement l'appareil et confiez-le à un centre de dépannage agréé pour réparation. N'essayez jamais de le réparer par vous-même.

26. ATTENTION : les surfaces accessibles peuvent devenir extrêmement chaudes lorsque l'appareil est en marche. Ne les touchez jamais, car vous risquez de vous brûler. Surveillez toujours les enfants lorsque l'appareil est en marche.

## DESCRIPTION

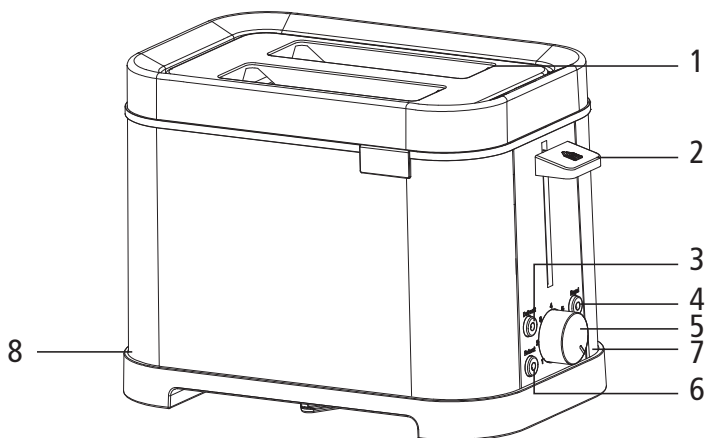

1: 2 fentes

2: Levier de chargement

3: Bouton de décongélation

4: Bouton pour bagel

5: Molette de réglage de grillage

6: Bouton de réchauffage

7: Annuler

8: Ramasse-miettes amovible

## AVANT LA PREMIÈRE UTILISATION

N'introduisez pas de pain lors de la toute première utilisation de l'appareil. L'opération vise à préchauffer l'appareil et à brûler les dépôts de poussières formés pendant le stockage. Le levier ne se verrouillera pas en position basse tant que l'appareil n'est pas branché et allumé.

## COMMENT UTILISER L'APPAREIL

1. Branchez l'appareil uniquement sur une prise avec mise à la terre correctement installée.
2. Pour sélectionner le niveau de grillage approprié, tournez la molette de réglage de grillage dans le sens horaire, du niveau le plus clair (1) au plus doré (7). En cas d'incertitude sur le niveau de grillage à adopter, commencez au bas niveau et évoluez à mesure que vous maîtrisez l'appareil.
3. Introduisez une tranche de pain dans chaque fente et actionnez le levier pour l'abaisser, jusqu'au claquement.
4. L'appareil va griller le pain, puis s'éteindre automatiquement à la fin du grillage. Le pain ainsi grillé va être éjecté automatiquement.
5. Laissez l'appareil refroidir avant de sortir le pain grillé.
6. La procédure d'utilisation des fonctions spéciales est la suivante : baisser le levier et appuyez sur le bouton qui convient (réchauffer, décongeler, bagel ou annuler). Le voyant LED correspondant s'allume pour signaler que la fonction est activée.

DÉCONGELER: décongeler, puis griller du pain.

BAGEL: réchauffer du pain dans une seule fente.

RÉCHAUFFER: réchauffer du pain préalablement grillé.

ANNULER: Interrompre et arrêter le grillage.

## IMPORTANT

Ne jamais utiliser d'ustensiles métalliques pour essayer de faire sortir un toast coincé dans les fentes car c'est très dangereux et cela peut endommager l'appareil.

Éteindre l'alimentation électrique et débrancher l'appareil.

Laisser refroidir le grille-pain, le retourner et ensuite le secouer doucement pour faire sortir les résidus de pain de l'appareil.

## **RAMASSE-MIETTES**

Les miettes de pain se déposent dans le plateau ramasse-miettes et peuvent prendre feu si vous ne les videz pas régulièrement. Lorsque l'appareil est complètement refroidi, tapotez les parois du plateau pour sortir tous les débris de pain contenus dans la chambre de grillage et tirez pour extraire le plateau. Videz le plateau et remettez-le en place.

REMARQUE :

n'utilisez jamais l'appareil sans plateau ramasse-miettes installé.

## **NETTOYAGE ET ENTRETIEN**

Débranchez et laissez complètement refroidir l'appareil avant de le nettoyer. Nettoyez toujours la paroi externe de l'appareil avec un chiffon légèrement humide.

N'utilisez pas de produits de nettoyage abrasifs ou agressifs.

Tirez le plateau ramasse-miettes et videz toutes les miettes de pain, puis remettez-le en place.

## **GUIDE DE DÉPANNAGE**

L'appareil ne contient aucune pièce réparable par l'utilisateur. En cas de dysfonctionnement de l'appareil, veuillez examiner les situations suivantes avant de recourir au service après-vente :

1. Avez-vous correctement suivi les instructions ?
2. L'appareil est-il branché comme il se doit et allumé ?
3. Le contact entre la fiche et la prise est-il franc ?

Si le problème persiste malgré les vérifications ci-dessus, confiez l'appareil à un centre de dépannage agréé. N'essayez jamais d'effectuer des réparations ou la maintenance par vous-même.

## **SPÉCIFICATIONS**

Tension/fréquence nominale : 220~240 V/50-60 Hz

Puissance nominale : 900W

## **EXCLUSIONS DE GARANTIE**

La garantie ne sera pas valable si :

1. Le produit n'a pas été installé, utilisé ou entretenu conformément au mode d'emploi du fabricant fourni avec le produit.
2. Le produit a été utilisé pour n'importe quel autre but que sa fonction destinée.
3. Les dégâts ou la défaillance du produit sont causés par :
  - Une tension incorrecte
  - Tout accident (y compris les dégâts dus aux liquides ou à l'humidité)
  - Une mauvaise utilisation ou abus du produit
  - Une mauvaise ou défectueuse installation
  - Des problèmes d'alimentation secteur, y compris les pics de puissance explosive ou dommages occasionnés par la foudre
  - L'infestation par les insectes
  - Toute manipulation ou altération du produit par des personnes d'autres que le personnel de service autorisé
  - Une exposition à des matériaux anormalement corrosifs
  - Insertion d'objets étrangers dans l'unité
  - Utilisation d'accessoires sans l'accord préalable de Brabantia

Veillez consulter et respecter tous les avertissements et mises en garde contenus dans le présent mode d'emploi.

En raison du développement permanent du produit, les spécifications peuvent être modifiées sans préavis

## MISE AU REBUT CORRECTE DE L'APPAREIL

Informations sur l'élimination des déchets adressées aux consommateurs d'équipements électriques et électroniques



Ce symbole sur un produit et/ou ses documents d'accompagnement indique que dans le cadre de son élimination, ce produit doit être traité comme un déchet d'équipement électrique et électronique (DEEE).



Les produits usagés portant l'inscription DEEE ne doivent pas être mélangés aux déchets ménagers classiques, mais stockés à part en vue du traitement, de la récupération et du recyclage de leurs composants. Pour un traitement, une récupération et un recyclage appropriés des composants, déposez gratuitement tous vos produits portant l'inscription DEEE dans votre déchetterie locale.

Si tous les consommateurs éliminaient comme il se doit leurs déchets d'équipements électriques et électroniques, cela permettrait de réaliser de substantielles économies d'énergies et de prévenir les éventuels effets négatifs de leurs composants dangereux sur la santé humaine et l'environnement.

**DE**

## **SICHERHEITSHINWEISE**

Bei der Verwendung von elektrischen Geräten, müssen Sie immer die grundlegenden Sicherheitshinweise beachten, einschließlich der Folgenden:

**VORSICHT:**

**Achtung! Heiße Oberfläche!**

Dies ist ein Edelstahl-Produkt, die Temperatur der zugänglichen Oberflächen kann deshalb sehr heiß werden, wenn das Gerät in Betrieb ist. Seien Sie bitte bei der Verwendung des Toasters sehr vorsichtig und achten Sie darauf, die heißen Oberflächen nicht zu berühren.

Bitte lesen Sie die folgenden Hinweise sorgfältig durch, bevor Sie das Gerät verwenden:

1. Stellen Sie sicher, dass die auf dem Typenschild angegebene Spannung mit Ihrer örtlichen Netzspannung übereinstimmt.
2. Fehlerhafte Bedienung oder unsachgemäße Verwendung können das Gerät beschädigen und dem Verwender möglicherweise Schaden zufügen.
3. Das Gerät ist ausschließlich für den Gebrauch im HAUSHALT bestimmt. Kommerzielle Verwendung führt zum Erlöschen der Garantie und der Lieferant übernimmt keine Verantwortung für Verletzungen oder Schäden, wenn dieses Gerät für andere, nicht vorgesehene Verwendungszwecke benutzt wird.
4. Kommen Sie nicht in die Nähe von sich bewegenden Komponenten.
5. **VORSICHT:** Dieses Gerät ist nicht für den Betrieb mit einem externen Timer oder einer separaten Fernbedienung gedacht.
6. Bei der Verwendung des Gerätes in der Nähe von oder durch Kinder, ist stets die Aufsicht durch einen Erwachsenen zu gewährleisten. Kinder müssen beaufsichtigt werden, um sicherzustellen, dass sie nicht mit dem Gerät spielen.
7. Dieses Gerät ist nicht für die Verwendung durch Personen (einschließlich Kinder) mit eingeschränkten physischen, sensorischen oder psychischen Fähigkeiten und ohne Erfahrung oder Vorwissen geeignet, außer wenn eine angemessene Aufsicht oder ausführliche Anleitung zur Benutzung des Gerätes durch eine verantwortliche Person sichergestellt ist und mögliche Gefahren im Umgang mit dem Gerät vollständig verstanden wurden.
8. Überprüfen Sie das Netzkabel und den Stecker regelmäßig auf Beschädigungen. Wenn das Netzkabel oder der Stecker beschädigt sind, müssen diese durch den Hersteller oder ein autorisiertes Service-Center ersetzt werden, um eine elektrische Gefährdung auszuschließen.

9. Verwenden Sie das Gerät nicht, wenn es heruntergefallen ist oder auf eine andere Art beschädigt wurde. Im Falle eines Schadens, halten Sie sich an ein autorisiertes Service-Center, um das Gerät prüfen und/oder reparieren zu lassen.
10. Um das Risiko eines Elektroschocks zu verringern, tauchen Sie die Motoreinheit, den Stecker oder das Netzkabel nicht in Wasser oder setzen diese anderen Flüssigkeiten aus.
11. Tauchen Sie das Gerät zu Zwecken der Reinigung niemals in Wasser oder setzen es anderen Flüssigkeiten aus.
12. Verwenden Sie dieses Gerät niemals in der Nähe von Badewannen, Duschen, Waschbecken oder nassen und feuchten Bereichen.
13. Ziehen Sie den Stecker durch das Greifen am Stecker aus der Steckdose. Ziehen Sie nicht am Kabel, um das Gerät vom Stromnetz zu trennen.
14. Ziehen Sie stets den Stecker heraus, wenn Sie das Gerät nicht verwenden und bevor Sie es reinigen.
15. Das Verwenden von Zubehör, das nicht durch den Hersteller empfohlen oder geliefert wurde, kann zu Verletzungen, Feuer oder Elektroschocks führen und ist streng verboten.
16. Es wird ein kurzes Kabel verwendet, um die Gefahr sich zu verheddern oder über ein längeres Kabel zu stolpern, zu verringern.
17. Lassen Sie das Kabel nicht über eine Tischkante oder eine Theke hängen. Stellen Sie sicher, dass sich das Kabel nicht in einer Position befindet, in welcher es versehentlich gezogen oder darüber gestolpert werden kann, vor allem durch Kinder oder Tiere.
18. Stellen Sie sicher, dass das Kabel oder das Gerät keine heißen Oberflächen berühren und platzieren Sie diese nicht auf oder in der Nähe eines heißen Gas- oder Elektrobrenners oder in einem heißen Ofen.
19. Die Verwendung eines Verlängerungskabels mit diesem Gerät wird nicht empfohlen. Ist es jedoch nötig, ein Verlängerungskabel zu verwenden, stellen Sie sicher, dass das Kabel dem Leistungsverbrauch des Gerätes entspricht, um eine Überhitzung des Verlängerungskabels, des Gerätes oder dem Verbindungspunkt zu vermeiden.
20. Tragen Sie das Gerät niemals am Netzkabel.
21. Dieses Gerät eignet sich nicht zur Verwendung im Freien. Verwenden Sie dieses Gerät nicht für andere, sondern nur für den vorgesehenen Zweck.
22. Betreiben Sie das Gerät immer auf einer glatten, gleichmäßigen und stabilen Oberfläche. Platzieren Sie das Gerät nicht auf einer heißen Oberfläche.



23. VORSICHT: Brot kann brennen, verwenden Sie deshalb den Toaster nicht in der Nähe von oder unter brennbarem Material, wie bspw. Vorhänge. Der Toaster muss während der Verwendung beaufsichtigt werden.
24. Der Hersteller übernimmt keine Verantwortung für Schäden oder Verletzungen, die durch ungeeignete oder unsachgemäße Verwendung entstanden sind, oder für Reparaturen die von unautorisiertem Personal durchgeführt wurden.
25. Sollte ein technisches Problem auftreten, ziehen Sie unverzüglich den Stecker des Gerätes heraus und bringen Sie dieses zu einem autorisierten Service-Center zur Reparatur. Versuchen Sie niemals selbst das Gerät zu reparieren.
26. Die Temperatur zugänglicher Oberflächen ist während des Gerätebetriebes möglicherweise sehr hoch. Berühren Sie diese Teile nicht, da Verbrennungsgefahr besteht. Stellen Sie sicher, dass Kinder immer beaufsichtigt sind, wenn der Toaster in Gebrauch ist.

## BESCHREIBUNG

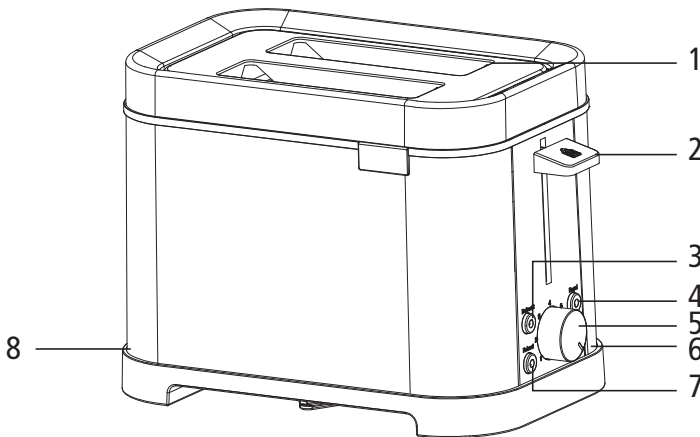

- 1: 2 Toastkammern
- 2: Ladehebel
- 3: Auftautaste
- 4: Bagel-Taste

- 5: Bräunungsregler
- 6: Aufwärm-taste
- 7: Abbrechen
- 8: Herausnehmbare  
Krümelschublade

## **VOR DEM ERSTEN GEBRAUCH**

Verwenden Sie beim erstmaligen Gebrauch des Toasters kein Brot. Dies wird das neue Element vorheizen und den Staub, der während der Lagerung entstanden ist, verbrennen. Wenn Ihr Toaster nicht an das Stromnetz angeschlossen und eingeschaltet ist, lässt sich der Kontrollhebel nicht in die untere Position bringen.

## **SO VERWENDEN SIE IHREN TOASTER**

1. Schließen Sie das Gerät ausschließlich an einer ordnungsgemäß installierten und geerdeten Steckdose an.
2. Um den gewünschten Bräunungsgrad einzustellen, drehen Sie den Schalter im Uhrzeigersinn von Stufe 1 (leichter Bräunungsgrad) bis Stufe 7 (hoher Bräunungsgrad). Wenn Sie sich bezüglich des Bräunungsgrades unsicher sind, beginnen Sie mit einer niedrigen Stufe und erhöhen Sie diese, wenn Sie vertrauter mit dem Gerät sind.
3. Verwenden Sie eine Scheibe Brot je Kammer und senken Sie die Kammer mit dem Hebel, bis diese in der korrekten Position einrastet.
4. Das Gerät toastet das Brot und schaltet sich automatisch ab, wenn das Brot getoastet ist. Der Toast springt automatisch hoch.
5. Lassen Sie das Gerät abkühlen, bevor Sie es wegräumen.
6. Verwendung der speziellen Funktionen: Senken Sie den Hebel und drücken Sie dann die entsprechende Taste: Aufwärm-, Auftau-, Bagel- oder Abbrechen. Die entsprechende LED beginnt zu leuchten und signalisiert die Funktionsaktivierung.

**AUFTAUEN:** Zum Auftauen und Toasten von gefrorenem Brot.

**BAGEL:** Zum einseitigen Aufwärmen von Brot.

**AUFWÄRMEN:** Zum Aufwärmen von bereits getoastetem Brot.

**ABBRECHEN:** Zum Unterbrechen und Stoppen des Toastvorgangs.

## **WICHTIG**

Verwenden Sie niemals Metallgegenstände, um zu versuchen klemmenden Toast aus den Schichten zu lösen, da dies sehr gefährlich ist und das Gerät beschädigen kann. Schalten Sie die Netzstromversorgung aus und ziehen Sie den Netzstecker. Lassen Sie den Toaster abkühlen, drehen Sie ihn um und schütteln Sie ihn dann sanft, um klemmenden Toast-/Brot-Partikel zu lösen.

## **KRÜMELSCHUBLADE**

Krümel werden in der Krümelschublade gesammelt und können möglicherweise Feuer fangen, wenn diese nicht regelmäßig geleert wird. Wenn der Toaster vollständig abgekühlt ist, tippen Sie leicht an die Seiten des Gehäuses, um in der Toastkammer festsitzende Krümel zu lösen und ziehen Sie die Krümelschublade heraus. Leeren Sie die Schublade und setzen Sie diese wieder ein.

### **HINWEIS:**

Verwenden Sie den Toaster nicht, ohne die Krümelschublade eingesetzt zu haben.

## **REINIGUNG UND WARTUNG**

Ziehen Sie den Stecker aus der Steckdose und lassen Sie das Gerät vollständig abkühlen, bevor Sie es reinigen. Verwenden Sie nur ein leicht feuchtes Tuch, um die Außenseite des Gerätes zu reinigen. Verwenden Sie keine Scheuer- oder aggressive Reinigungsmittel. Ziehen Sie die Krümelschublade heraus, entfernen Sie sämtliche Brotreste und setzen Sie die Schublade wieder ein.

## **FEHLERBEHEBUNG**

Dieses Gerät hat keine vom Benutzer zu wartenden Teile. Wenn das Gerät nicht ordnungsgemäß funktioniert, prüfen Sie bitte folgende Punkte, bevor Sie den Service kontaktieren:

1. Haben Sie die Anweisungen korrekt befolgt?
2. Ist das Gerät korrekt angeschlossen und besteht eine aufrechte Stromzufuhr?
3. Sitzt der Stecker fest in der Steckdose?

Sollte das Gerät auch nach der Überprüfung der o.a. Punkte nicht funktionieren, bringen Sie den Toaster zu einem autorisierten Service-Center. Versuchen Sie niemals selbst den Service, die Wartung oder eine Reparatur des Gerätes durchzuführen.

## **TECHNISCHE DATEN**

Nennspannung/Frequenz: 220~240V/50-60Hz

Nennleistung: 900W

## **GARANTIE-AUSSCHLÜSSE**

Die Garantie ist nicht gültig, wenn:

1. Das Produkt nicht in Übereinstimmung mit der für das Produkt zur Verfügung gestellten Hersteller-Betriebsanleitung, installiert, betrieben oder gewartet wurde.
2. Das Produkt für andere, als die vorgesehene Funktionszwecke, verwendet wurde.
3. Die Beschädigung oder Fehlfunktion des Produktes durch eines der folgenden verursacht wurde:
  - Falsche Spannung
  - Unfälle (einschließlich Flüssigkeit oder Feuchtigkeitsschäden)
  - Fehlanwendung oder Missbrauch des Produktes
  - Fehlerhafte oder unsachgemäße Installation
  - Hauptstromversorgungsprobleme, einschließlich Spannungsspitzen oder Blitzschaden
  - Befall durch Insekten
  - Beschädigung oder Veränderung des Produkts durch andere Personen als das autorisierte Service-Personal
  - Kontakt mit unnormalen, ätzenden Materialien
  - Einfügen von Fremdkörpern in das Gerät
  - Benutzung mit nicht durch Brabantia genehmigtem Zubehör

Bitte lesen und beachten Sie alle Warnhinweise und Vorsichtsmaßnahmen in der Bedienungsanleitung. Durch kontinuierliche Produktentwicklung, können sich Spezifikationen ohne vorherige Mitteilung ändern.

## KORREKTE ENTSORGUNG DES GERÄTS

Information zur Abfallentsorgung für Verbraucher von elektrischen und elektronischen Teilen



Dieses Zeichen auf einem Produkt und/oder begleitender Dokumente zeigt an, dass, wenn es entsorgt werden muss, dies gemäß der Richtlinie für Elektro- und Elektronikaltgeräte (WEEE) zu geschehen hat.



Sämtliche WEEE markierte Abfallprodukte dürfen nicht mit gewöhnlichem Hausmüll vermengt werden, sondern müssen getrennt für die Handhabung, Verwertung und das Recycling der eingesetzten Materialien behandelt werden. Für die ordnungsgemäße Handhabung, Verwertung und das Recycling, bringen Sie bitte sämtliche WEEE markierte Abfälle zu Ihrem lokalen Abfallhof, der sie kostenfrei entsorgt. Wenn Verbraucher elektrische und elektronische Materialien ordnungsgemäß entsorgen, werden wertvolle Ressourcen eingespart und mögliche negative Effekte auf die menschliche Gesundheit vermieden und die Umwelt vor gefährlichen, in dem Abfall enthaltenen Stoffen, geschützt.



Should you experience any technical difficulty in setting up or using your new product, please feel free to contact our dedicated customer service help desk.

For Customer from Netherlands and Belgium please contact Elmarc B.V.

**Elmarc B.V.**

Kolenbranderstraat 28

2984 AT Ridderkerk

Tel: (NL) 09003555333

(BE) 070355505

E-mail: [helpdesk@elmarc.nl](mailto:helpdesk@elmarc.nl)

Wishing you many years of pure pleasure with your new Brabantia appliance.







