

紙質:

128gsm雙粉紙(雙銅紙)

印刷顏色:

封面－彩色印刷

封面以後－黑白印刷

摺合尺寸: A5 - 148.5(W) x 210(H)mm

加工方式: 騎馬釘書刊

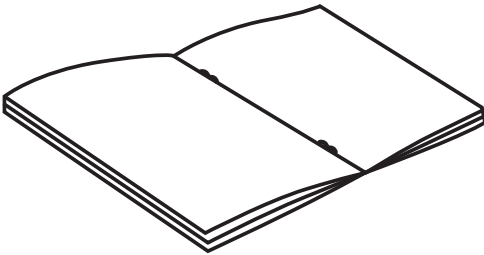



TECHNICAL DATA

230-240V~50Hz
Power: 900W
3 year guarantee
Model number: BBEK1147

TECHNISCHE GEGEVENS

230-240V~50Hz
Voeding: 900W
3 jaar garantie
Modelnummer: BBEK1147

SPÉCIFICATION

230-240V~50Hz
Puissance : 900W
3 ans de garantie
Modèle : BBEK1147

TECHNISCHE DATEN

230-240V~50Hz
Spannung: 900W
3 Jahre Garantie
Modellnummer: BBEK1147

EN INSTRUCTION MANUAL
30L DIGITAL MICROWAVE OVEN

NL HANDLEIDING
30 L DIGITALE
COMBIMAGNETRON

FR NOTICE D'UTILISATION
FOUR À MICRO-ONDES
NUMÉRIQUE - 30 L

DE BEDIENUNGSANLEITUNG
30L DIGITAL MIKROWELLEN
OVEN

EN

IMPORTANT SAFEGUARDS

 **CAUTION:** Hot surface. The temperature of all surfaces marked with this symbol will be very hot when the appliance is in use and after use. Do not touch these surfaces as possible injury could occur. Allow to cool completely before handling this appliance.

When using this electrical appliance, the basic safety precautions below should be followed:

WARNING: To reduce the risk of burns, electric shock, fire, injury to persons or exposure to excessive microwave energy. The Microwave Oven is intended for heating food and beverages. Drying of food or clothing and heating of warming pads, slippers, sponges, damp cloth and similar may lead to risk of injury, ignition or fire.

1. Read all instructions before using the appliance.
2. Use this appliance only for its intended use as described in this manual. Do not use corrosive chemicals or vapors in this appliance. This type of oven is specifically designed to heat, cook or dry food. It is not designed for industrial or laboratory use.
3. Do not operate the oven when empty.
4. Do not operate this appliance if it has a damaged cord or plug, if it is not working properly or if it has been damaged or dropped. If the supply cord is damaged, it must be replaced by the manufacturer or its service agent or a similarly qualified person in order to avoid a hazard.
5. **WARNING:** Only allow children to use the oven without supervision when adequate instructions have been given so that the child is able to use the oven in a safe way and understands the hazards of improper use.
6. To reduce the risk of fire in the oven cavity:
 - When heating food in plastic or paper containers, check the oven frequently for the possibility of ignition.
 - Remove wire twist-ties from paper or plastic bags before placing bag in oven.
 - If smoke is observed, switch off or unplug the appliance and keep the door closed in order to stifle any flames.
 - Do not use the cavity for storage purposes. Do not leave paper products, cooking utensils or food in the cavity when not in use.
7. **WARNING:** Liquid or other food must not be heated in sealed containers since they are liable to explode.
8. Microwave heating of beverages can result in delayed eruptive boiling,

- therefore care has to be taken when handling the container.
9. Do not fry food in the oven. Hot oil can damage oven parts and utensils and even result in skin burns.
 10. Eggs in their shell and whole hard-boiled eggs should not be heated in microwave ovens since they may explode even after microwave heating has ended.
 11. Pierce foods with heavy skins such as potatoes, whole squashes, apples and chestnuts before cooking.
 12. The contents of feeding bottles and baby jars should be stirred or shaken and the temperature should be checked before serving in order to avoid burns.
 13. Cooking utensils may become hot because of heat transferred from the heated food. Potholders may be needed to handle the utensil.
 14. Utensils should be checked to ensure that they are suitable for use in microwave oven.
 15. **WARNING:** It is hazardous for anyone other than a trained person to carry out any service or repair operation which involves the removal of any cover which gives protection against exposure to microwave energy.
 16. This product falls into Group 2 Class B ISM equipment. The definition of Group 2 which contains all ISM (Industrial, Scientific and Medical) equipment is equipment in which radio-frequency energy is intentionally generated and/ or used in the form of electromagnetic radiation for the treatment of material, and spark erosion equipment. Class B equipment is equipment suitable for use in domestic establishments and in establishments directly connected to a low voltage power supply network which supplies buildings used for domestic purpose.
 17. This appliance can be used by children aged from 8 years and above and persons with reduced physical, sensory or mental capabilities or lack of experience and knowledge if they have been given supervision or instruction concerning use of the appliance in a safe way and understand the hazards involved. Children shall not play with the appliance. Cleaning and user maintenance shall not be made by children unless they are aged from 8 years and above and supervised.
 18. Children should be supervised to ensure that they do not play with the appliance.
 19. The microwave oven should only be used as a freestanding appliance.
 20. **WARNING:** Do not install oven over a range cooktop or other heat-producing appliance as this could damage the oven and void the

warranty.

21. The accessible surface may be hot during operation.
22. The microwave oven shall not be placed in a cabinet.
23. The door or the outer surface may get hot when the appliance is operating.
24. The temperature of accessible surfaces may be high when the appliance is operating.
25. The appliance shall be placed against a wall.
26. **WARNING:** If the door or door seals are damaged, the oven must not be operated until it has been repaired by a qualified person.
27. The appliance is not intended to be operated by means of an external timer or separate remote-control system.
28. The microwave oven is for household use only and not for commercial use.
29. Never remove the distance holder in the back or on the sides, as it ensures a minimum distance from the wall for air circulation.
30. Please secure the turn table before you move the appliance to avoid damages.
31. **CAUTION:** It is dangerous to repair or maintain the appliance by someone other than a specialist because under these circumstances the cover have to be removed which assures protection against microwave radiation. This applies to changing the power cord or the lighting as well. Send the appliance in these cases to our service centre.
32. The microwave oven is intended for defrosting, cooking and steaming of food only.
33. Use gloves if you remove any heated food.
34. **Caution!** Steam will escape when opening lids or wrapping foil.
35. If smoke is emitted, switch off or unplug the appliance and keep the door closed in order to stifle.
36. The appliance shall not be cleaned with a steam cleaner.
37. Metallic containers for food and beverages are not allowed during microwave cooking.

PRECAUTIONS TO AVOID POSSIBLE EXPOSURE TO EXCESSIVE MICROWAVE ENERGY

1. Do not attempt to operate this oven with the door open since open door operation can result in harmful exposure to microwave energy. It is important not to defeat or tamper with the safety interlocks.
2. Do not place any object between the oven front face and the door or allow dirt or cleaner residue to accumulate on sealing surfaces.
3. Do not operate the oven if it is damaged. It is particularly important that the oven door close properly and that there is no damage to the
 - a. Door (bent),
 - b. Hinges and latches (broken or loosened),
 - c. Door seals and sealing surfaces.
4. The oven should not be adjusted or repaired by anyone except properly qualified service personnel.

INSTALLATION

1. Make sure that all the packing materials are removed from the inside of the door.
2. **WARNING:** Check the oven for any damage, such as misaligned or bent door, damaged door seals and sealing surface, broken or loose door hinges and latches and dents inside the cavity or on the door. If there is any damage, do not operate the oven and contact qualified service personnel.
3. This microwave oven must be placed on a flat, stable surface to hold its weight and the heaviest food likely to be cooked in the oven.
4. Do not place the oven where heat, moisture, or high humidity are generated, or near combustible materials.
5. For correct operation, the oven must have sufficient airflow. Allow 20cm of space above the oven, 10cm at back and 5cm at both sides. Do not cover or block any openings on the appliance. Do not remove feet.
6. Do not operate the oven without glass tray, roller support, and shaft in their proper positions.
7. Make sure that the power supply cord is undamaged and does not run under the oven or over any hot or sharp surface.
8. The socket must be readily accessible so that it can be easily unplugged in an emergency.
9. Do not use the oven outdoors.

RADIO INTERFERENCE

Operation of the microwave oven can cause interference to your radio, TV, or similar equipment.

When there is interference, it may be reduced or eliminated by taking the following measures:

1. Clean door and sealing surface of the oven.
2. Reorient the receiving antenna of radio or television.
3. Relocate the microwave oven with respect to the receiver.
4. Move the microwave oven away from the receiver.
5. Plug the microwave oven into a different outlet so that microwave oven and receiver are on different branch circuits.

MICROWAVE COOKING PRINCIPLES

1. Arrange food carefully. Place thickest areas towards outside of dish.
2. Watch cooking time. Cook for the shortest amount of time indicated and add more as needed. Food severely overcooked can smoke or ignite.
3. Cover foods while cooking. Covers prevent splattering and help foods to cook evenly.
4. To speed up cooking of foods such as chicken and hamburgers, turn the food over once during microwave cooking. Large items like roasts must be turned over at least once.
5. Rearrange foods such as meatballs halfway through cooking both from top to bottom and from the center of the dish to the outside.

GROUNDING INSTRUCTIONS

This appliance must be grounded. This oven is equipped with a cord which has a grounding wire with a grounding plug. It must be plugged into a wall receptacle that is properly installed and grounded. In the event of an electrical short circuit, grounding reduces risk of electric shock by providing an escape wire for the electric current. It is recommended that a separate circuit serving only the oven be provided. Using a high voltage is dangerous and may result in a fire or other accident causing oven damage.

WARNING: Improper use of the grounding plug can result in a risk of electric shock.

NOTE:

1. If you have any questions about the grounding or electrical instructions, consult a qualified electrician or service person.
2. Neither the manufacturer nor the dealer can accept any liability for damage

to the oven or personal injury resulting from failure to observe the electrical connection procedures.

The wires in this cable main are colored in accordance with the following code:

Green and yellow = Earth

Blue = Neutral

Brown = Live

MICROWAVE COOKING PRINCIPLES

1. Arrange food carefully. Place thickest areas towards outside of dish.
2. Watch cooking time. Cook for the shortest amount of time indicated and add more as needed. Food severely overcooked can smoke or ignite.
3. Cover foods while cooking. Covers prevent splattering and help foods to cook evenly.
4. To speed up cooking of foods such as chicken and hamburgers, turn the food over once during microwave cooking. Large items like roasts must be turned over at least once.
5. Rearrange foods such as meatballs halfway through cooking both from top to bottom and from the center of the dish to the outside.

BEFORE YOU CALL FOR SERVICE

If the oven fails to operate:

1. Check to ensure that the oven is plugged in securely. If it is not, remove the plug from the outlet, wait 10 seconds, and plug it in again securely.
2. Check for a blown circuit fuse or a tripped main circuit breaker. If these seem to be operating properly, test the outlet with another appliance.
3. Check to ensure that the control panel is programmed correctly and the timer is set.
4. Check to ensure that the door is securely closed engaging the door safety lock system. Otherwise, the microwave energy will not flow into the oven.

If none of the above rectifies the situation, then contact a qualified technician.

Do not try to adjust or repair the oven yourself.

UTENSILS GUIDE

1. The ideal material for a microwave utensil is transparent, it allows energy to pass through the container and heat the food.
2. Microwaves cannot penetrate metal, so metal utensils or dishes with metallic trim should not be used.
3. Do not use recycled paper products when microwave cooking, as they may

contain small metal fragments which may cause sparks and/ or fires.

4. Round/ oval dishes rather than square/ oblong ones are recommended, as food in corners tends to overcook.
5. Narrow strips of aluminum foil may be used to prevent overcooking of exposed areas. But be careful, don't use too much and keep a distance of 1 inch (2.54cm) between foil and cavity.

The list below is a general guide to help you select the correct utensils.

Cookware	Microwave	Grill	Convection	Combination*
Heat-resistant glass	Yes	Yes	Yes	Yes
Non heat-resistant glass	No	No	No	No
Heat-resistant ceramics	Yes	Yes	Yes	Yes
Microwave-safe plastic dish	Yes	No	No	No
Kitchen paper	Yes	No	No	No
Metal tray	No	Yes	Yes	No
Metal rack	No	Yes	Yes	No
Aluminum foil & foil containers	No	Yes	Yes	No

*Combination: Applicable for both "Micro+grill", and "Micro+convection" cooking.

KNOW YOUR MICROWAVE OVEN

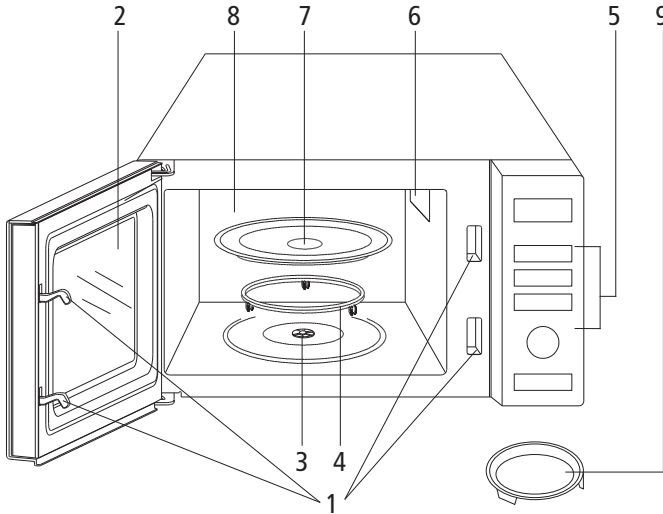

- 1: Door safety lock system
- 2: Oven window
- 3: Shaft
- 4: Roller ring
- 5: Control panel
- 6: Wave guide (Please do not remove the mica plate covering the wave guide.)
- 7: Glass tray
- 8: Grill heater
- 9: Bake tray

PRESET

This function allows you to set the oven to start a cooking program at a later time.

1. Place food in oven.
2. Enter the desired cooking program.
3. Press Preset/Clock pad once.
4. Rotate the Menu/Time dial to set hour digit.
5. Press Preset/Clock pad once.
6. Rotate the Menu/Time dial to set minute digit.
7. Press Preset/Clock pad once.

NOTE: 'Defrost by weight' and 'Quick start' cannot be preset. In preset mode, check the preset time by pressing Preset/Clock pad for 5 seconds and cancel preset by pressing Pause/Cancel pad within this 5 seconds.

CONTROL PANEL

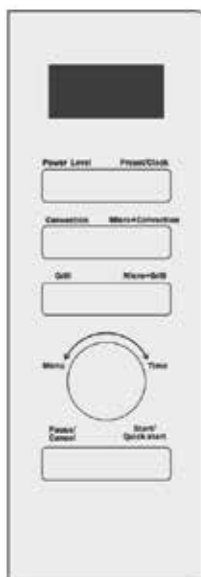

Menu action screen

Cooking time, power, action indicators and clock time are displayed.

Power level

Press this button a number of times to set microwave cooking power level.

Preset/ Clock

Press to set clock time.

Press to set preset function.

Convection

Press to program convection cooking.

Micro+Convection

Press to select one of four combination cooking settings.

Grill

Press to set grill program.

Micro+Grill

Press to select one of two combination cooking settings.

Pause/ Cancel

Press to cancel setting or reset the oven before setting a cooking program.

Press once to temporarily stop cooking or twice to cancel cooking altogether. It is also used for setting child lock.

Menu/ Time (Knob)

Turn the knob to enter time. Turn the knob to select an auto-cooking menu.

Start/ Quick start

Press once to start a cooking program. Simply press it a number of times to set cooking time and cook immediately at full power level.

DEFROST BY WEIGHT

You can defrost food based on its weight. The defrosting time and power level are automatically set once the food category and the weight are programmed. The frozen food weight ranges from 100g to 1800g.

1. Turn the Menu/Time dial anti-clockwise to select food code A-9.
2. Press Start/Quick start once.
3. Turn the Menu/Time dial to select weight of food to be defrosted.
4. Press Start/Quick start.

NOTE: The oven stops during defrosting to let the user turn the food over for uniform defrosting and then press Start/Quick start to defrost for the remaining time.

The oven will not cook well if you enter weight in excess of the maximum recommended.

HOW TO SET THE OVEN CONTROLS

Setting clock time

This is a 12 or 24 hour clock. To check the time while the oven is operating, press the Preset/Clock button, then the time will be displayed for a while on the display screen.

For example: Suppose you want to set the oven clock time to 8:30.

1. Press Preset/Clock button once or twice to select 12 or 24 hour clock cycle.
2. Turn Menu/Time knob to set hour digit 8.
3. Press Preset/Clock button once to confirm the hour setting.
4. Turn Menu/Time to set minute digit 30.
5. Press Preset/Clock button once to confirm the setting.

Quick start

To use the quick start program, just press Start/Quick start a number of times to set the cooking time and the oven will start working automatically at full power. The maximum cooking time you can enter is 10 minutes. The oven will cook food quickly at high power (100% power output).

Microwave cooking

The longest cooking time is 95 minutes. For microwave cooking, just press the Power Level button a number of times to select a cooking power level and then use the Menu/Time knob to set a desired cooking time. During cooking, you can

check the power level by touching the Power Level pad.

For example, suppose you want to cook for 10 minutes at 60% of microwave power:

1. Press Power Level button a number of times to set 60%.

Press power level button	Cooking power
Once	100%
Twice	80%
3 times	60%
4 times	40%
5 times	20%
6 times	0%

2. Turn Menu/Time knob to 10:00.

3. Press Start/Quick start.

Grill

This oven allows you to grill food. The maximum cooking time is 95 minutes.

1. Press Grill button once.
2. Turn Menu/Time knob to enter cook time.
3. Press Start/Quick start.

Micro+Grill

This feature allows you to combine grill and microwave cooking on two different settings. The maximum cooking time is 95 minutes.

Combination 1

30% microwave cooking, 70% grill cooking. Use for fish, potatoes or au gratin.

Suppose you want to cook using combination 1 for 25 minutes:

1. Press Micro+Grill button once.
2. Turn Menu/Time knob to enter 25 minutes cook time.
3. Press Start/Quick start button.

Combination 2

55% microwave cooking, 45% grill cooking. Use for pudding, omelettes, baked potatoes and poultry.

Suppose you want to cook using combination 2 for 12 minutes:

1. Press Micro+Grill button twice.
2. Turn Menu/Time knob to enter 12 minutes cook time.
3. Press Start/Quick start button.

CONVECTION

During convection cooking, hot air is circulated throughout the oven cavity to brown and crisp foods quickly and evenly. This oven can be programmed for ten different cooking temperatures. The maximum cooking time is 95 minutes.

NOTE: Plastic circle and spindle can bear the temperature up to 240°C.

To cook with convection

To cook with convection, press Convection pad to enter the desired convection temperature (110°C~200°C).

Suppose you want to cook at 180°C for 40 minutes:

1. Place food in oven.
2. Press Convection pad to indicate convection temperature.
3. Turn Menu/Time knob to enter cooking time. (The longest cooking time is 95 minutes.)
4. Press Start/Quick start button.

NOTE: You can check the convection temperature while cooking is in progress by touching the Convection pad.

To preheat and cook with convection

Your oven can be programmed to combine preheating and convection cooking operations.

Suppose you want to preheat to 170°C and then cook for 35 minutes:

1. Press Convection pad to indicate convection temperature.
2. Press Start/Quick start button.
3. When the oven reaches the designated temperature, it will “beep” every 5 seconds to remind user.
4. Open the door and place container of food at the center of the turntable.
5. Turn Menu/Time knob to enter cooking time.
6. Press Start/Quick start button.

NOTE: The preheat time cannot be set. The maximum preheating time is 30 minutes.

MICRO+CONVECTION

This oven has four pre-programmed settings that make it easy to cook with both convection heat and microwave automatically. The maximum cooking time is 95 minutes.

Press Micro+Convection button repeatedly to program convection temperature (110°C~200°C).

1. Place food in oven.
2. Press Micro+Convection button to indicate convection temperature.

3. Turn Menu/Time knob to enter cooking time.

4. Press Start/Quick start button.

NOTE: During cooking, you can check the convection temperature while cooking is in progress by pressing the Micro+Convection button.

AUTO COOKING

To cook the foods listed in the table below, you do not need to input cooking power and time, you can simply select the appropriate auto cooking option. The oven will start to work after you press Start/Quick start.

You may need to turn food over during the cooking time to obtain uniform cooking.

For example:

1. Turn the Menu/Time dial anti-clockwise to select food code.

2. Press Start/Quick start once.

3. Turn the Menu/Time dial to select the desired weight.

4. Press Start/Quick start button.

Auto cooking menu

Code	Food	
A-1	Beverage (200ml/cup)	<ol style="list-style-type: none">1. For beverages and potatoes, the screen will show the number of servings instead of food weight when turning the Menu/Time dial.2. For item 8, the oven stops during defrosting to let the user turn the food over for uniform defrosting and then press Start/Quick start to finish the remaining time.3. The result of auto cooking depends on factors such as voltage fluctuation, the shape and size of food, your personal preference as to how you like certain foods cooked and even how well you happen to place food in the oven. If you find the result unsatisfactory, please adjust the cooking time.
A-2	Spaghetti	
A-3	Rice	
A-4	Reheat	
A-5	Potato (230g/each)	
A-6	Pizza	
A-7	Cake (475g)	
A-8	Grilled chicken	

MULTI-STAGE COOKING

Your oven can be programmed for up to 3 automatic cooking sequences.

Suppose you want to set the following cooking program:

Microwave cooking > Convection cooking

1. Place food in oven.
2. Press Power Level button to set power level.
3. Turn Menu/Time knob to set cooking time.
4. Press Convection pad to enter convection temperature.
5. Turn Menu/Time knob to set convection cooking time.
6. Press Start/Quick start button.

NOTE: 'Defrost by weight', 'Quick start' and 'Auto cook' cannot be set in the multi-stage cooking program.

PROTECTION

Overheating protection

When the system enters into super high temperature protection status, the digital display shows "E01" and continues to beep until Pause/Cancel is pressed. The system then reverts to normal standby mode.

Low temperature protection

When the system enters into super low temperature protection status, the digital display shows "E02" and continues to beep until Pause/Cancel is pressed.

The system then reverts to normal standby mode.

Sensor malfunction protection

The system enters into protection mode when the system sensor is short circuited. The display shows "E03" and continues to beep until Pause/Cancel is pressed. The system then reverts to normal standby mode.

Cooling feature

The controlling system of the Microwave Oven has the feature of cooling. As for any cooking mode which cooking time above 2 minutes, after finishing cooking, the oven fan will work about 3 minutes automatically to cool the oven for prolonging the life of the oven.

CHILD LOCK

Use child lock to prevent unsupervised operation of the oven by small children. The child lock indicator will show up on the display screen and the oven cannot be operated while the child lock is set.

1. To set the child lock, press and hold the Pause/Cancel button for 3 seconds, a beep will sound and the lock indicator on the display will turn on.
2. To cancel the child lock, press and hold the Pause/Cancel button for 3 seconds until the lock indicator on the display turns off.

CLEANING AND MAINTENANCE

1. Turn off the oven and remove the power plug from the wall socket before cleaning.
2. Keep the inside of the oven clean. When food splatters or liquids spill, wipe with a damp cloth. Mild detergent may be used if the oven gets very dirty. Avoid the use of spray and other harsh cleaners as they may stain, streak or dull the door surface.
3. The outside surfaces should be cleaned with a damp cloth. To prevent damage to the operating parts inside the oven, water should not be allowed to seep into the ventilation openings.
4. Wipe the door and window on both sides, the door seals and adjacent parts frequently with a damp cloth to remove any spills or splatters. Do not use abrasive cleaner.
5. Do not allow the control panel to become wet. Clean with a soft, damp cloth. When cleaning the control panel, leave oven door open to prevent oven from accidentally turning on.
6. If steam accumulates inside or around the outside of the oven door, wipe with a soft cloth. This may occur when the microwave oven is operated under high humidity conditions. And it is normal.
7. It is occasionally necessary to remove the glass tray for cleaning. Wash the tray in warm sudsy water or in a dishwasher.
8. The roller ring and oven floor should be cleaned regularly to avoid excessive noise. Simply wipe the bottom surface of the oven with mild detergent. The roller ring may be washed in mild sudsy water or dishwasher. When removing the roller ring from cavity floor for cleaning, be sure to replace in the proper position.
9. Remove odours from your oven by combining a cup of water with the juice and skin of one lemon in a deep microwaveable bowl, microwave for 5 minutes. Wipe thoroughly and dry with a soft cloth.

10. When it becomes necessary to replace the oven light, please consult a dealer to have it replaced.
11. The oven should be cleaned regularly and any food deposits removed. Failure to maintain the oven in a clean condition could lead to deterioration of the surface that could adversely affect the life of the appliance.
12. Please do not dispose this appliance into the domestic rubbish bin; it should be disposed in the particular disposal center provided by the municipalities or recycling centre.

SPECIFICATIONS

Rated voltage/ Frequency: 230-240V~50Hz

Rated power: 900W

WARRANTY EXCLUSIONS

THE WARRANTY WILL ONLY BE VALID IF THE PRODUCT IS RETURNED WITH A PROOF OF PURCHASE TILL SLIP AND ORIGINAL PACKAGING.

The warranty will not be valid if:

1. The product has not been installed, operated or maintained in accordance with the manufacturer's operating instructions provided with the product.
2. The product has been used for any purpose other than its intended function.
3. The damage or malfunction of the product is caused by any of the following:
 - Incorrect voltage
 - Accidents (including liquid or moisture damage)
 - Misuse or abuse of the product
 - Faulty or improper installation
 - Mains supply problems, including power spikes or lightning damage
 - Infestation by insects
 - Tampering or modification of the product by persons other than authorised service personnel
 - Exposure to abnormally corrosive materials
 - Insertion of foreign objects into the unit
 - Usage with accessories not pre-approved by Brabantia

Please refer to and heed all warnings and precautions in the instruction manual.

Due to continuous product development, specifications may be subject to change without prior notification.

ENVIRONMENT FRIENDLY DISPOSAL



This marking indicates that this product should not be disposed of with other household waste. To prevent possible harm to the environment or human health from uncontrolled waste disposal, recycle it responsibly to promote the sustainable re-use of material resources. To dispose of your appliance correctly, please contact or take it to your local refuse/recycling centre. Alternatively, contact your local council for information on your local re-use centre.

BELANGRIJKE VEILIGHEIDSINSTRUCTIES

 **LET OP:** Heet oppervlak. De temperatuur van alle oppervlakken gemarkeerd met dit symbool zal zeer heet zijn wanneer het apparaat in gebruik is en na gebruik. Raak deze oppervlakken niet aan, omdat mogelijk letsel kan optreden. Laat het apparaat volledig afkoelen voordat u dit apparaat gebruikt.

Bij gebruik van dit elektrische apparaat moeten de onderstaande algemene veiligheidsmaatregelen worden gevolgd:

WAARSCHUWING: Om het risico op brandwonden, elektrische schokken, brand, persoonlijk letsel of blootstelling aan overmatige microgolvenenergie te verminderen. De magnetron is bedoeld voor het verwarmen van voedsel en dranken. Het drogen van voedsel of kleding en verwarmen van warmtekussens, slippers, sponzen, vochtige doeken en dergelijke kan leiden tot persoonlijk letsel, ontbranding of brand.

1. Lees voor het gebruik van dit apparaat alle instructies.
2. Gebruik dit apparaat alleen voor het beoogde doel zoals beschreven in deze handleiding. Gebruik geen bijtende chemicaliën of dampen in dit apparaat. Dit type magnetron is speciaal ontworpen om voedsel te verwarmen, koken of drogen. Het is niet ontworpen voor industrieel of laboratoriumgebruik.
3. Gebruik de magnetron niet als deze leeg is.
4. Gebruik dit apparaat niet als het snoer of de stekker is beschadigd, als het niet goed werkt of als het beschadigd of gevallen is. Als het netsnoer is beschadigd dient het ter voorkoming van gevaar door de fabrikant, de dealer of een vergelijkbaar bevoegde persoon te worden vervangen.
5. **WAARSCHUWING:** Kinderen mogen de magnetron alleen zonder toezicht van volwassenen gebruiken wanneer voldoende instructies zijn gegeven, zodat kinderen op een veilige manier de magnetron kunnen gebruiken en de gevaren van onjuist gebruik begrijpen.
6. Om het risico op brand in de ruimte van de magnetron te verkleinen:
 - Controleer de magnetron regelmatig wanneer voedsel in plastic of papieren verpakkingen wordt verwarmd vanwege mogelijk ontbrandingsgevaar.
 - Verwijder sluitstrippen van papieren of plastic zakken voordat de zak in de magnetron wordt geplaatst.
 - Schakel het apparaat uit of haal de stekker uit het stopcontact als er rook wordt waargenomen en laat de deur gesloten om eventuele vlammen te verstikken.
 - Gebruik de binnenruimte niet voor opslagdoeleinden. Laat geen

papierproducten, kookgerei of voedsel in de binnenruimte achter als het niet in gebruik is.

7. WAARSCHUWING: Vloeistoffen en ander voedsel mogen niet in afgesloten verpakkingen worden verwarmd omdat ze kunnen ontploffen.
8. Het opwarmen van dranken met een magnetron kan ertoe leiden dat deze vertraagd beginnen te koken, en daarom moet voorzichtigheid in acht worden genomen bij het hanteren van de houder.
9. Bak geen voedsel in de magnetron. Hete olie kan delen van de magnetron en keukengerei beschadigen en zelfs leiden tot brandwonden op de huid.
10. Eieren in de schaal en hele hardgekookte eieren mogen niet in de magnetron worden verwarmd omdat ze kunnen ontploffen, zelfs nadat opwarming door de magnetron is gestopt.
11. Prik voor het koken in voedsel met harde schillen zoals aardappelen, hele pompoenen, appels en kastanjes.
12. De inhoud van zuigflessen en potjes of blikjes babyvoeding moet worden geroerd of geschud. Om brandwonden te voorkomen moet de temperatuur voor het opdienen worden gecontroleerd.
13. Kookgerei kan heet worden vanwege de warmte die wordt overgedragen van het verwarmde voedsel. Pannelappen kunnen nodig zijn om het keukengerei te hanteren.
14. Keukengerei moet worden gecontroleerd om er zeker van te zijn dat ze geschikt zijn voor gebruik in de magnetron.
15. WAARSCHUWING: Het is gevaarlijk om iemand anders dan een opgeleid persoon onderhoud of reparaties uit te laten voeren waarbij een kap die bescherming biedt tegen blootstelling aan microgolff energie verwijderd moet worden.
16. Dit product valt onder groep 2 klasse B ISM-apparatuur. De definitie van groep 2 die alle ISM-apparatuur (industriële, wetenschappelijk en medisch) bevat, is apparatuur waarin opzettelijk radiofrequentie energie wordt gegenereerd en/of gebruikt in de vorm van elektromagnetische straling voor de behandeling van materiaal en vonkerosie apparatuur. Klasse B-apparatuur is apparatuur die geschikt is voor gebruik in woonhuizen en in gebouwen die rechtstreeks zijn aangesloten op een laagspanningsnet dat gebouwen voor huishoudelijke doeleinden voedt.
17. Dit apparaat kan worden gebruikt door kinderen vanaf 8 jaar en ouder en mensen met verminderde fysieke, zintuiglijke of mentale beperkingen, of mensen met gebrek aan ervaring en kennis, mits zij begeleiding of instructies krijgen met betrekking tot het gebruik van het apparaat zodat zij

het apparaat veilig kunnen gebruiken en de eventuele risico's hiervan begrijpen. Kinderen mogen niet met het apparaat spelen. Reiniging en onderhoud door de gebruiker mogen niet door kinderen worden verricht, tenzij ze 8 jaar en ouder zijn en onder toezicht staan.

18. Kinderen moeten onder toezicht staan om ervoor te zorgen dat ze niet met het apparaat spelen.
19. De magnetron mag alleen als vrijstaand apparaat worden gebruikt.
20. WAARSCHUWING: Installeer de magnetron niet boven een gasfornuis of een ander warmteproducerend apparaat omdat de magnetron hierdoor kan beschadigen en de garantie vervallen.
21. Het aanraakbare oppervlak kan heet worden tijdens gebruik.
22. De magnetron mag niet in een kast worden geplaatst.
23. De deur of het buitenoppervlak kan heet worden wanneer het apparaat in bedrijf is.
24. De temperatuur van de aanraakbare oppervlakken kan hoog zijn wanneer het apparaat in gebruik is.
25. Het apparaat moet tegen een muur worden geplaatst.
26. WAARSCHUWING: Als de deur of deurafdichtingen beschadigd zijn, mag de magnetron niet worden gebruikt totdat het is gerepareerd door een bevoegde persoon.
27. Het apparaat is niet bedoeld om te worden bediend via een externe timer of aparte afstandsbediening.
28. De magnetron is alleen bedoeld voor huishoudelijk gebruik en niet voor commercieel gebruik.
29. Verwijder nooit de afstandhouder aan de achterkant of aan de zijkanten, want deze zorgt voor een minimale afstand tot de muur voor luchtcirculatie.
30. Zet het draaiplateau vast voordat u het apparaat verplaatst om schade te voorkomen.
31. WAARSCHUWING: Het is gevaarlijk om het apparaat te repareren of onderhouden door iemand anders dan een specialist, omdat onder deze omstandigheden het deksel moet worden verwijderd dat bescherming biedt tegen microgolffstraling. Dit geldt ook voor het vervangen van het netsnoer of de verlichting. Stuur het apparaat in deze gevallen naar ons servicecentrum.
32. De magnetron is alleen bedoeld voor het ontdooien, koken en stomen van voedsel.
33. Gebruik handschoenen als u verwarmd voedsel verwijdert.
34. Waarschuwing! Er zal stoom ontsnappen bij het openen van deksels of

wikkelfolie.

35. Schakel het apparaat uit of haal de stekker uit het stopcontact als er rook uit komt en laat de deur gesloten om te verstikken.
36. Het apparaat mag niet worden gereinigd met een stoomreiniger.
37. Metalen verpakkingen voor voedsel of drank zijn niet toegestaan bij het koken met de magnetron.

VOORZORGSMAATREGELEN TER VOORKOMING VAN MOGELIJKE BLOOTSTELLING AAN OVERMATIG VEEL MICROGOLFENERGIE

1. Probeer niet om deze magnetron te gebruiken met de deur open, omdat gebruik met open deur kan leiden tot schadelijke blootstelling aan microgolvenenergie. Het is belangrijk om de veiligheidsschakelaars niet te verbreken of te saboteren.
2. Plaats geen voorwerpen tussen voorkant van de magnetron en de deur en zorg ervoor dat zich geen schoonmaakmiddelresten of vuil verzamelen op de afdichtingsvlakken.
3. Gebruik de magnetron niet als deze is beschadigd. Het is met name belangrijk dat de magnetrondeur goed sluit en dat er geen schade is aan de
 - a. Deur (gebogen),
 - b. Scharnieren en vergrendelingen (gebroken of losgemaakt),
 - c. Deurafdichtingen en afdichtingsvlakken.
4. De magnetron dient uitsluitend te worden aangepast of gerepareerd door goed erkend onderhoudspersoneel.

INSTALLATIE

1. Zorg ervoor dat al het verpakkingsmateriaal van de binnenkant van de deur is verwijderd.
2. **WAARSCHUWING:** Controleer de magnetron op eventuele schade, zoals een niet goed uitgelijnde of verbogen deur, beschadigde deurafdichtingen en afdichtingsoppervlakken, gebroken of losse deurscharnieren en vergrendelingen en deuken in de binnenruimte of op de deur. Als er eventuele schade is, gebruik de magnetron dan niet en neem contact op met erkend servicepersoneel.
3. Deze magnetron moet op een vlak, stabiel oppervlak worden geplaatst dat het gewicht en het zwaarste voedsel kan houden dat waarschijnlijk in de magnetron wordt gekookt.
4. Plaats de magnetron niet op plaatsen waar warmte, vocht of een hoge luchtvochtigheid wordt gegenereerd, of in de buurt van brandbare materialen.
5. Voor een goede werking moet de magnetron voldoende luchtstroom hebben. Laat 20 cm ruimte bij magnetron de magnetron, 10 cm aan de achterkant en 5 cm aan beide zijanten vrij. Bedek of blokkeer de

- ventilatieopeningen op het apparaat niet. Verwijder de voetjes niet.
6. Gebruik de magnetron niet zonder de glasplaat, de rolsteun en de as in de juiste positie.
 7. Zorg ervoor dat het netsnoer onbeschadigd is en niet onder de magnetron of over een heet of scherp oppervlak loopt.
 8. Het stopcontact moet gemakkelijk toegankelijk zijn zodat de stekker in geval van nood eenvoudig kan worden verwijderd.
 9. Gebruik de magnetron niet buitenshuis.

RADIO-INTERFERENTIE

Het gebruik van de magnetron kan interferentie veroorzaken op uw radio, tv of soortgelijke apparatuur.

Wanneer er interferentie is, kan deze worden verminderd of geëlimineerd door de volgende maatregelen te treffen:

1. Reinig de deur en het afdichtingsoppervlak van de magnetron.
2. Heroriënteer de ontvangstantenne van de radio of televisie.
3. Verplaats de magnetron ten opzichte van de ontvanger.
4. Plaats de magnetron uit de buurt van de ontvanger.
5. Steek de stekker van de magnetron in een ander stopcontact, zodat de magnetron en de ontvanger op verschillende groepen zijn aangesloten.

AARDINGSINSTRUCTIES

Dit apparaat moet worden geaard. Deze magnetron heeft een snoer met een aarddraad en een geaarde stekker. Deze moet worden aangesloten op een stopcontact die goed is geïnstalleerd en geaard. In het geval van kortsluiting, vermindert aarding het risico op elektrische schokken door middel van een ontsnappingsdraad voor de elektrische stroom. Het wordt aanbevolen om een aparte groep te gebruiken dat alleen bestemd is voor de magnetron. Het gebruik van een hoge spanning is gevaarlijk en kan leiden tot brand of een ander ongeluk veroorzaken waardoor de magnetron beschadigd raakt.

WAARSCHUWING: Onjuist gebruik van de geaarde stekker kan leiden tot elektrische schokken.

OPMERKING:

1. Raadpleeg een gekwalificeerde elektricien of onderhoudsmonteur als u vragen hebt over de aarding of elektrische instructies.
2. Noch de fabrikant noch de dealer kunnen enige aansprakelijkheid aanvaarden voor schade aan de magnetron of persoonlijk letsel als gevolg van het niet naleven van de elektrische aansluitprocedures.

De aders in dit netsnoer zijn gekleurd volgens de volgende code:

Groen en geel = Randaarde

Blauw = Nul

Bruin = Fase

KOOKPRINCIPES VAN DE MAGNETRON

1. Leg het voedsel zorgvuldig neer. Plaats de dikste delen naar de buitenkant van de schaal.
2. Kijk naar de kooktijd. Kook op de kortst mogelijke tijd en voeg indien nodig meer toe. Voedsel dat te lang is gekookt kan roken of ontbranden.
3. Dek voedsel tijdens het koken af. Afdekken voorkomt spatten en helpt voedsel gelijkmatig te koken.
4. Draai het voedsel eenmaal om tijdens het koken met de magnetron om het koken van voedsel zoals kip en hamburgers te versnellen. Grote etenswaren zoals gebraden vlees moeten minstens één keer worden omgedraaid.
5. Leg het voedsel zoals gehaktballen halverwege het koken van boven naar beneden en van het midden van de schaal naar buiten.

VOORDAT U BELT VOOR SERVICE

Als de magnetron niet werkt:

1. Controleer of de stekker van de magnetron goed in het stopcontact zit. Als dat niet het geval is, haal dan de stekker uit het stopcontact, wacht 10 seconden en steek de stekker opnieuw in het stopcontact.
2. Controleer of de zekering van de groep is doorgebrand of de installatieautomaat is uitgeschakeld. Als deze goed lijken te werken, test dan het stopcontact met een ander apparaat.
3. Controleer of het bedieningspaneel juist is geprogrammeerd en de timer is ingesteld.
4. Controleer of de deur goed gesloten is door het deurvergrendelingsstelsel in te drukken. Anders zal de microgolvenenergie niet in de magnetron stromen.

Als geen van de bovenstaande de situatie verhelpt, neem dan contact op met een gekwalificeerde technicus.

Probeer de magnetron niet zelf aan te passen of te repareren.

RICHTLIJN VOOR KEUKENGEREI

1. Het ideale materiaal voor magnetrongerei is transparant, laat energie door de verpakking en verwarmt het voedsel.
2. Microgolven kunnen geen metaal doordringen, daarom mogen metalen keukengerei of serviesgoed met metalen afwerking niet worden gebruikt.
3. Gebruik geen gerecyclede papierproducten bij het koken met de magnetron, omdat deze kleine deeltjes metaal kunnen bevatten die vonken en/of brand kunnen veroorzaken.
4. Ronde/ovale in plaats van vierkante/langwerpige serviesgoed wordt aanbevolen, omdat het voedsel in hoeken de neiging heeft om te gaar te worden.
5. Smalle stroken aluminiumfolie kunnen worden gebruikt om te voorkomen dat blootgestelde delen te gaar te worden. Maar wees voorzichtig, gebruik niet te veel en houd een afstand van 2,54 cm (1 inch) tussen folie en binnenruimte.

De onderstaande lijst is een algemene richtlijn om u te helpen bij het selecteren van het juiste keukengerei.

Pannen	Magnetron	Grill	Convectie	Combinatie*
Hittebestendig glas	Ja	Ja	Ja	Ja
Niet-hittebestendig glas	Nee	Nee	Nee	Nee
Hittebestendig keramiek	Ja	Ja	Ja	Ja
Magnetronbestendige plastic schaal	Ja	Nee	Nee	Nee
Keukenpapier	Ja	Nee	Nee	Nee
Metalen dienblad	Nee	Ja	Ja	Nee
Bakplaat	Nee	Ja	Ja	Nee
Aluminiumfolie en foliebakjes	Nee	Ja	Ja	Nee

* Combinatie: Toepasbaar voor zowel "Micro + grill" en "Micro + convectie" koken.

MAAK KENNIS MET DE MAGNETRON

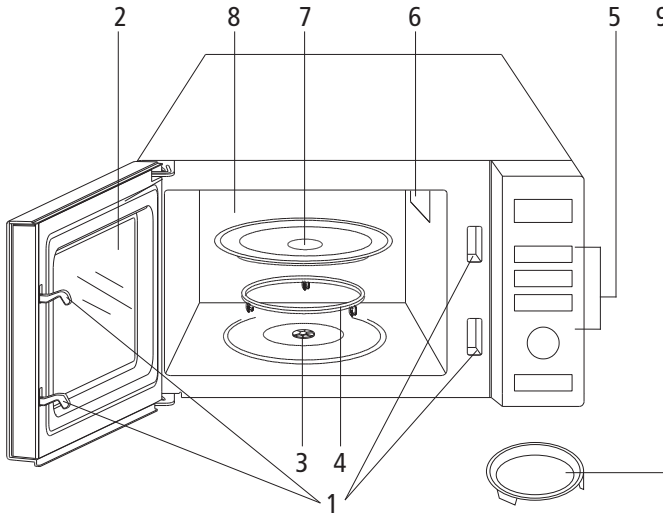

- 1: Deurvergrendelingsysteem
- 2: Magnetronvenster
- 3: As
- 4: Meenemer
- 5: Bedieningspaneel
- 6: Golfgeleider (verwijder niet de micaplaat die de golfgeleider afdekt.)
- 7: Glasplaat
- 8: Grillverwarming
- 9: Bakplaat

VOORINSTELLING

Met deze functie kunt u de magnetron instellen om op een later tijdstip een kookprogramma te starten.

1. Plaats het voedsel in de magnetron.
2. Open het gewenste kookprogramma.
3. Druk eenmaal op de toets Voorinstelling/Klok.
4. Draai aan de knop Menu/Tijd om het getal voor uren in te stellen.
5. Druk eenmaal op de toets Voorinstelling/Klok.
6. Draai aan de knop Menu/Tijd om het getal voor minuten in te stellen.
7. Druk eenmaal op de toets Voorinstelling/Klok.

OPMERKING: 'Ontdooien per gewicht' en 'Snelstart' kunnen vooraf niet worden ingesteld. Controleer in de modus Voorinstelling de vooraf ingestelde tijd door

de toets Voorinstelling/Klok 5 seconden in te drukken en annuleer de voorinstelling door binnen deze 5 seconden op Pauze/Annuleren te drukken.

BEDIENINGSPANEEL

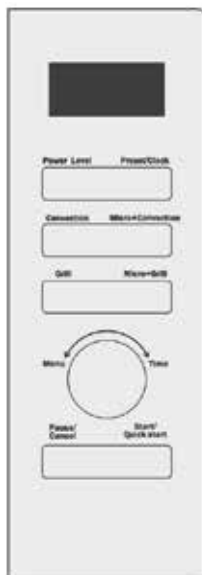

Scherm Menu-actie

Indicatoren kooktijd, vermogen, actie en tijd worden weergegeven.

Vermogensniveau

Druk een paar keer op deze toets om het vermogensniveau van het koken met de magnetron in te stellen.

Voorinstelling/Klok

Druk om de tijd van de klok in te stellen.

Druk om de functie voorinstelling in te stellen.

Convectie

Druk om het convectie-koken te programmeren.

Micro + Convectie

Druk om een van de vier combinaties kookinstellingen te selecteren.

Grill

Druk om het grill-programma in te stellen.

Micro + Grill

Druk om een van de twee combinaties kookinstellingen te selecteren.

Pauze/Annuleren

Druk om de instelling te annuleren of reset de magnetron voordat u een

kookprogramma instelt.

Druk eenmaal om het koken tijdelijk te stoppen of tweemaal om het koken helemaal te annuleren.

Het wordt ook gebruikt voor het instellen van het kinderslot.

Menu/Tijd (Knop)

Draai aan de knop om de tijd in te voeren. Draai aan de knop om een automatisch kookmenu te selecteren.

Start/Snelstart

Druk eenmaal om een kookprogramma te starten. Druk een paar keer om de kooktijd in te stellen en direct op volledig vermogensniveau te koken.

ONTDOOIEN PER GEWICHT

U kunt voedsel ontdooien op basis van het gewicht. De ontdooitijd en het vermogensniveau worden automatisch ingesteld zodra de voedselcategorie en het gewicht zijn geprogrammeerd.

Het gewicht van bevroren voedsel varieert van 100 gr. tot 1800 gr.

1. Draai de knop Menu/Tijd linksom om de voedselcode A-9 te selecteren.
2. Druk eenmaal op Start/Snelstart.
3. Draai aan de knop Menu/Tijd om het gewicht van het te ontdooien voedsel te selecteren.
4. Druk op Start/Snelstart.

OPMERKING: De magnetron stopt tijdens het ontdooien om de gebruiker het voedsel te laten draaien voor een gelijkmatige ontdooiing en vervolgens op Start/Snelstart te drukken om de resterende tijd te ontdooien.

De magnetron zal niet goed koken als u een hoger gewicht invoert dan het aanbevolen maximum.

DE BEDIENINGSELEMENTEN VAN DE MAGNETRON INSTELLEN

Tijd van de klok instellen

Dit is een 12 of 24 uren klok. Druk op de toets Voorinstelling/Klok om de tijd te controleren terwijl de magnetron in werking is. Vervolgens wordt de tijd eventjes op het display weergegeven.

Bijvoorbeeld: Stel dat u de tijd van de magnetron wilt instellen op 8:30.

1. Druk eenmaal of tweemaal op de toets Voorinstelling/Klok om de klokcyclus 12 of 24 uur te selecteren.
2. Draai aan de knop Menu/Tijd om het getal voor uren op 8 in te stellen.
3. Druk eenmaal op de toets Voorinstelling/Klok om de instelling van het uur

te bevestigen.

4. Draai aan de knop Menu/Tijd om het getal voor minuten op 30 in te stellen.
5. Druk eenmaal op de toets Voorinstelling/Klok om de instelling te bevestigen.

Snelstart

Om het snelstartprogramma te gebruiken, drukt u een paar keer op Start/Snelstart om de kooktijd in te stellen en de magnetron zal automatisch op vol vermogen beginnen te werken. De maximale kooktijd die u kunt invoeren is 10 minuten. De magnetron zal het voedsel snel koken op hoog vermogen (100% uitgangsvermogen).

Koken met de magnetron

De langste kooktijd is 95 minuten. Voor het koken met de magnetron drukt u een paar keer op de toets Vermogensniveau om een vermogensniveau voor het koken te selecteren en vervolgens gebruikt u de knop Menu/Tijd om een gewenste kooktijd in te stellen. Tijdens het koken kunt u het vermogensniveau controleren door de toets Vermogensniveau aan te raken.

Stel dat u 10 minuten wilt koken op 60% van het magnetronvermogen:

1. Druk een paar keer op de toets Vermogensniveau om 60% in te stellen.

Druk op de toets Vermogensniveau	Kookvermogen
Eenmaal	100%
Tweemaal	80%
3 keer	60%
4 keer	40%
5 keer	20%
6 keer	0%

2. Draai de knop Menu/Tijd naar 10:00.
3. Druk op Start/Snelstart.

Grill

Deze magnetron stelt u in staat om voedsel te grillen. De maximale kooktijd is 95 minuten.

1. Druk eenmaal op de knop Grill.
2. Draai aan de knop Menu/Tijd om de kooktijd in te voeren.
3. Druk op Start/Snelstart.

Micro + Grill

Deze functie stelt u in staat om grillen en koken met de magnetron te combineren op twee verschillende instellingen. De maximale kooktijd is 95 minuten.

Combinatie 1

30% magnetron koken, 70% grillen. Gebruik voor vis, aardappelen of gratineren.

Stel dat u 25 minuten wilt koken met combinatie 1:

1. Druk eenmaal op de toets Micro + Grill.
2. Draai aan de knop Menu/Tijd om 25 minuten kooktijd in te voeren.
3. Druk op toets Start/Snelstart.

Combinatie 2

55% magnetron koken, 45% grillen. Gebruik voor pudding, omeletten, gebakken aardappelen en gevogelte.

Stel dat u 12 minuten wilt koken met combinatie 2:

1. Druk tweemaal op de toets Micro + Grill.
2. Draai aan de knop Menu/Tijd om 12 minuten kooktijd in te voeren.
3. Druk op toets Start/Snelstart.

CONVECTIE

Tijdens convectie-koken wordt hete lucht door de binnenruimte van de magnetron gecirculeerd om voedsel snel en gelijkmatig te bruinen en knapperig te maken. Deze magnetron kan voor tien verschillende kooktemperaturen worden geprogrammeerd. De maximale kooktijd is 95 minuten.

Om te koken met convectie

Om te koken met convectie drukt u op de toets Convectie om de gewenste convectietemperatuur in te voeren (110°C ~ 200°C).

Stel dat u 40 minuten wilt koken op 180°C:

1. Plaats het voedsel in de magnetron.
2. Druk op de toets Convectie om de convectietemperatuur aan te geven.
3. Draai aan de knop Menu/Tijd om de kooktijd in te voeren. (De langste kooktijd is 95 minuten.)
4. Druk op toets Start/Snelstart.

OPMERKING: U kunt de convectietemperatuur tijdens het koken controleren door de toets Convectie aan te raken.

Om voor te verwarmen en koken met convectie

Uw magnetron kan worden geprogrammeerd om voorverwarmen en convectie-koken te combineren.

Stel dat u wilt voorverwarmen tot 170°C en vervolgens 35 minuten koken:

1. Druk op de toets Convectie om de convectietemperatuur aan te geven.
2. Druk op toets Start/Snelstart.
3. Wanneer de magnetron de gekozen temperatuur heeft bereikt, zal het elke 5 seconden "piepen" om de gebruiker eraan te herinneren.
4. Open de deur en plaats een bakje met voedsel in het midden van het draaiplateau.
5. Draai aan de knop Menu/Tijd om de kooktijd in te voeren.
6. Druk op toets Start/Snelstart.

OPMERKING: De voorverwarmingstijd kan niet worden ingesteld. De maximale voorverwarmingstijd is 30 minuten.

MICRO + CONVECTIE

Deze magnetron heeft vier voorgeprogrammeerde instellingen die het eenvoudig maken om automatisch te koken met zowel convectiewarmte als magnetron. De maximale kooktijd is 95 minuten.

Druk herhaaldelijk op de toets Micro + Convectie om de convectietemperatuur (110°C ~ 200°C) te programmeren.

1. Plaats het voedsel in de magnetron.
2. Druk op de toets Micro + Convectie om de convectietemperatuur aan te geven.
3. Draai aan de knop Menu/Tijd om de kooktijd in te voeren.
4. Druk op toets Start/Snelstart.

OPMERKING: Tijdens het koken kunt u de convectietemperatuur controleren door op de toets Micro + Convectie te drukken.

AUTOMATISCH KOKEN

Om het voedsel in de onderstaande tabel te koken, hoeft u geen kookvermogen en -tijd in te voeren. U kunt gewoon de juiste optie voor automatisch koken selecteren. De magnetron begint te werken nadat u op Start/Snelstart hebt gedrukt.

U moet misschien het voedsel omdraaien tijdens de kooktijd om gelijkmatig koken te verkrijgen.

Bijvoorbeeld:

1. Draai de knop Menu/Tijd linksom om de voedselcode te selecteren.
2. Druk eenmaal op Start/Snelstart.
3. Draai aan de knop Menu/Tijd om het gewenste gewicht te selecteren.
4. Druk op toets Start/Snelstart.

Menu automatisch koken

Code	Voedsel	
A-1	Dranken (200 ml/kopje)	<ol style="list-style-type: none">1. Voor dranken en aardappelen geeft het scherm het aantal porties weer in plaats van het gewicht van het voedsel wanneer de knop Menu/Tijd wordt gedraaid.2. Voor etenswaar 8 stopt de magnetron tijdens het ontdooien om de gebruiker het voedsel om te laten draaien voor een gelijkmatige ontdooiing en vervolgens op Start/Snelstart te drukken om de resterende tijd te voltooien.3. Het resultaat van automatisch koken hangt af van factoren zoals spanningsschommelingen, de vorm en de grootte van het voedsel, uw persoonlijke voorkeur om bepaalde soorten voedsel te koken en zelfs op welke manier u voedsel in de magnetron plaatst. Als u vindt dat het resultaat niet goed genoeg is, pas dan de kooktijd aan.
A-2	Spaghetti	
A-3	Rijst	
A-4	Opwarmen	
A-5	Aardappelen (230g/elk)	
A-6	Pizza	
A-7	Cake (475 gr.)	
A-8	Gegrilde kip	

MEERFASIG KOKEN

Uw magnetron kan worden geprogrammeerd tot maximaal 3 automatische kookvolgordes.

Stel dat u het volgende kookprogramma wilt instellen:

Magnetron koken > Convectie-koken

1. Plaats het voedsel in de magnetron.
2. Druk op de toets Vermogensniveau om het vermogensniveau in te stellen.
3. Draai aan de knop Menu/Tijd om de kooktijd in te stellen.
4. Druk op de toets Convectie om de convectietemperatuur in te voeren.
5. Draai aan de knop Menu/Tijd om de convectie-kooktijd in te stellen.
6. Druk op toets Start/Snelstart.

OPMERKING: 'Ontdooien per gewicht', 'Snelstart' en 'Automatisch koken' kunnen niet worden ingesteld in het meerfasige kookprogramma.

BEVEILIGING

Oververhittingsbeveiliging

Wanneer het systeem in de beveiligingsstatus van zeer hoge temperatuur komt, toont het digitale display "E01" en blijft het piepen totdat Pauze/Annuleren wordt ingedrukt. Het systeem keert vervolgens terug naar de normale stand-bymodus.

Lage temperatuurbeveiliging

Wanneer het systeem in de beveiligingsstatus van zeer lage temperatuur komt, toont het digitale display "E02" en blijft het piepen totdat Pauze/Annuleren wordt ingedrukt. Het systeem keert vervolgens terug naar de normale stand-bymodus.

Beveiliging defecte sensor

Het systeem komt in de beveiligingsmodus wanneer de systeemsensor is kortgesloten. Het display toont "E03" en blijft piepen totdat Pauze/Annuleren wordt ingedrukt. Het systeem keert vervolgens terug naar de normale stand-bymodus.

Koelfunctie

Het regelsysteem van de magnetron heeft de functie van koeling. Net als bij elke kookmodus met een kooktijd van meer dan 2 minuten, zal de ventilator van de magnetron na het koken ongeveer 3 minuten automatisch werken om de magnetron te koelen voor het verlengen van de levensduur van de magnetron.

KINDERSLOT

Gebruik een kinderslot om te voorkomen dat de magnetron zonder toezicht door kleine kinderen wordt gebruikt. De indicator van het kinderslot verschijnt op het display en de magnetron kan niet worden bediend terwijl het kinderslot is ingesteld.

1. Om het kinderslot in te stellen, houdt u de toets Pauze/Annuleren 3 seconden ingedrukt. Er klinkt een pieptoon en de slotindicator op het display zal branden.
2. Om het kinderslot te annuleren, houdt u de toets Pauze/Annuleren 3 gedurende seconden ingedrukt totdat de slotindicator op het display uitgaat.

REINIGEN EN ONDERHOUD

1. Zet voor het reinigen de magnetron uit en haal de stekker uit het stopcontact.
2. Houd de binnenkant van de magnetron schoon. Veeg met een vochtige doek af wanneer er met eten of vloeistof gemorst is. Een mild reinigingsmiddel kan worden gebruikt als de magnetron erg vies is geworden. Vermijd het gebruik van spuitmiddelen en andere bijtende reinigingsmiddelen, omdat deze het deuropervlak vlekkerig, streperig of dof kan maken.
3. Het buitenoppervlak moeten met een vochtige doek worden gereinigd. Om schade aan de werkende delen binnenin de magnetron te voorkomen, mag er geen water in de ventilatieopeningen sijpelen.
4. Veeg de deur en het venster aan beide zijden, de deurafdichtingen en aanliggende delen regelmatig met een vochtige doek af om gemorste resten of spatten te verwijderen. Gebruik geen schuurmiddelen.
5. Zorg ervoor dat het bedieningspaneel niet nat wordt. Reinig met een zachte, vochtige doek. Laat de deur van de magnetron open als u het bedieningspaneel reinigt om te voorkomen dat de magnetron per ongeluk wordt aangezet.
6. Reinig met een zachte doek opgehoopte stoom aan de binnen- en buitenkant van de magnetrondeur. Dit kan ontstaan als de magnetron onder hoge luchtvochtigheid wordt gebruikt. En het is normaal.
7. Het is zo nu en dan noodzakelijk om de glasplaat te verwijderen voor het reinigen. Was de plaat in warm schuimend water of in de vaatwasser.
8. De meenemer en de bodem van de magnetron moeten regelmatig worden schoongemaakt om overmatig lawaai te voorkomen. Veeg de bodem van de magnetron af met een mild reinigingsmiddel. De meenemer kan worden gewassen in mild schuimend water of een vaatwasser. Wanneer u de meenemer voor het reinigen uit de binnenruimte verwijdert, zorg er dan voor dat deze in de juiste positie wordt teruggeplaatst.
9. Verwijder geuren uit uw magnetron door een kopje water samen met het sap en de schil van een citroen in een diepe magnetronbestendige kom te leggen, en de magnetron 5 minuten aan te zetten. Veeg grondig en droog met een zachte doek.
10. Wanneer het nodig is om het magnetronlampje te vervangen, neem dan contact op met een leverancier om deze te laten vervangen.
11. De magnetron moet regelmatig worden gereinigd en voedselresten moeten worden verwijderd. Indien de magnetron niet in een schone staat wordt

gehouden, kan dit leiden tot verslechtering van de wanden en bodem, wat een negatieve invloed kan hebben op de levensduur van het apparaat en kan leiden tot gevaarlijke situaties.

12. Gooi dit apparaat niet in de vuilnisbak; het moet worden afgevoerd naar een speciaal inzamelpunt dat wordt aangeboden door de gemeente of het recyclingcentrum.

SPECIFICATIES

Nominale spanning/Frequentie: 230-240 V ~ 50 Hz

Nominaal vermogen: 900W

GARANTIEVOORWAARDEN

De garantie vervalt als:

1. Het product niet is geïnstalleerd, gebruikt of onderhouden volgens de gebruikersinstructies van de fabrikant die zijn meegeleverd bij het product.
2. Het product gebruikt is voor andere doeleinden dan de bedoelde functie.
3. De schade of het defect aan het product veroorzaakt is door het volgende:
 - Onjuiste spanning
 - Ongelukken (inclusief vloeistof- of vochtschade)
 - Misbruik van het product
 - Onjuiste installatie
 - Problemen met de netvoeding, inclusief stroompieken of schade door bliksem
 - Besmetting door insecten
 - Sabotage of modificatie van het product door iemand die geen geautoriseerd technicus is
 - Blootstelling aan abnormaal bijtende materialen
 - Plaatsen van onbekende objecten in de eenheid
 - Gebruik met accessoires die niet vooraf zijn goedgekeurd door Brabantia

Gelieve alle waarschuwingen en voorzorgsmaatregelen in de handleiding te raadplegen en in acht te nemen.

Door voortdurende productontwikkelingen kunnen specificaties worden gewijzigd zonder voorafgaand bericht.

MILIEUVRIENDELIJKE AFVALVERWERKING



Dit etiket geeft aan dat dit product niet moet worden weggegooid met ander huishoudelijk afval. Om mogelijke schade aan het milieu of gezondheid door ongecontroleerde afvalverwijdering te voorkomen dient het apparaat verantwoordelijk gerecycled te worden om het hergebruik van materiële bronnen te stimuleren. Voor meer informatie over het weggooien van uw apparaat, dient u contact op te nemen met uw lokale afvalverwerkingsbedrijf. Of neem contact op met de lokale gemeente voor meer informatie over uw lokale recyclingcentra. Laat dit product milieuvriendelijk recycelen.

FR

MESURES DE SÉCURITÉ IMPORTANTES

 **ATTENTION** : surface chaude. Toutes les surfaces marquées de ce symbole deviennent très chaudes pendant et après l'utilisation de l'appareil. Ne les touchez pas, car elles peuvent vous brûler. Laissez l'appareil refroidir complètement avant de le manipuler.

Voici des mesures de sécurité fondamentales que vous devez absolument respecter lorsque vous utilisez cet appareil :

AVERTISSEMENT : pour réduire les risques de brûlure, d'électrocution, d'incendie, de blessure et d'exposition à l'excédent d'énergie micro-ondes. Le four à micro-ondes a été conçu pour chauffer les aliments et les boissons. Le séchage des aliments ou des vêtements et le chauffage des chiffons mouillés, des tampons, des pantoufles, des éponges et des objets similaires peuvent provoquer des risques de blessure, d'inflammation ou d'incendie.

1. Veuillez lire toutes les instructions ci-dessous avant d'utiliser l'appareil.
2. N'utilisez l'appareil que pour les usages prévus décrits dans ce manuel. N'utilisez pas de produits chimiques ou de vapeurs corrosifs dans cet appareil. Ce type de four est spécifiquement conçu pour chauffer, cuire ou sécher les aliments. Il n'est pas conçu pour un usage industriel ou de laboratoire.
3. Ne faites jamais fonctionner l'appareil à vide.
4. N'utilisez pas l'appareil si le cordon ou la fiche d'alimentation est endommagé, si l'appareil connaît un dysfonctionnement ou a été endommagé d'une quelconque manière. Si le cordon d'alimentation est endommagé, faites-le remplacer par le fabricant, son prestataire ou une personne semblable qualifiée afin d'éviter tous risques.
5. **AVERTISSEMENT** : ne laissez les enfants utiliser l'appareil sans assistance que s'ils ont été correctement informés des instructions d'utilisation pour leur permettre de l'utiliser en toute sécurité et de comprendre les risques d'un emploi inapproprié.
6. Afin de réduire les risques d'incendie ou d'inflammation dans le compartiment du four :
 - Surveillez régulièrement le four lors du réchauffage des aliments dans un contenant en plastique ou en papier, sinon cela peut causer une inflammation.
 - Retirez les liens torsadés des sacs en papier ou en plastique avant de mettre les sacs dans le four.
 - En cas de fumée, éteignez ou débranchez l'appareil et gardez la porte

fermée pour étouffer toute flamme.

- N'utilisez jamais le compartiment du four à des fins de stockage. Ne laissez pas les produits en papier, les ustensiles de cuisine ou les aliments dans le compartiment du four non utilisé.
7. **AVERTISSEMENT** : en raison des risques d'explosion, évitez de réchauffer les liquides et les aliments dans des contenants scellés.
 8. Le chauffage des boissons dans le micro-ondes peut provoquer une ébullition éruptive différée. Veuillez donc faire attention lors de la manipulation de ces contenants.
 9. Ne faites pas frire les aliments dans le four. L'huile chaude peut endommager les pièces du four et les ustensiles de cuisson et provoquer des brûlures cutanées.
 10. Évitez de chauffer les œufs en coquille et les œufs durs entiers dans le four à micro-ondes, car ils peuvent exploser même au terme du chauffage.
 11. Veuillez perforer les aliments à peau épaisse, par exemple les pommes de terre, les courges entières, les pommes et les châtaignes, avant de les cuire.
 12. Afin d'éviter des brûlures à votre bébé, veuillez remuer ou agiter le contenu des biberons et des petits pots pour bébés et vérifier la température avant de les nourrir.
 13. Les ustensiles de cuisson peuvent devenir chauds en raison du transfert de chaleur provenant des aliments chauds. Des maniques peuvent être nécessaires pour manipuler ces ustensiles.
 14. Vérifiez les ustensiles de cuisson pour vous assurer qu'ils peuvent être utilisés dans le four à micro-ondes.
 15. **AVERTISSEMENT** : toute personne autre qu'un technicien qualifié qui effectue des opérations d'entretien ou de réparation de l'appareil nécessitant l'ouverture du couvercle de protection contre les contacts avec l'énergie micro-ondes s'expose à un danger.
 16. Ce produit appartient à la catégorie des appareils ISM de groupe 2, classe B. Le groupe 2 auquel tous les appareils ISM (industriels, scientifiques et médicaux) appartiennent renvoie aux équipements dans lesquels l'énergie de radiofréquence est intentionnellement générée ou utilisée sous la forme de rayonnement électromagnétique pour le traitement de matériaux, ainsi qu'aux équipements d'électroérosion. La classe B, quant à elle, fait référence aux équipements adaptés à l'usage domestique et aux établissements directement connectés au réseau électrique basse tension alimentant les bâtiments destinés à un usage domestique.
 17. Cet appareil peut être utilisé par des enfants d'au moins 8 ans et des

personnes dont les capacités physiques, sensorielles ou mentales sont réduites ou dont l'expérience ou les connaissances ne sont pas suffisantes, à condition qu'ils bénéficient d'une surveillance ou qu'ils aient reçu des instructions quant à l'utilisation de l'appareil en toute sécurité et dans la mesure où ils en comprennent bien les dangers potentiels. Les enfants ne doivent pas jouer avec l'appareil. Seuls les enfants âgés d'au moins 8 ans bénéficiant de l'assistance d'un adulte peuvent nettoyer l'appareil.

18. Ne laissez pas les enfants manipuler l'appareil sans assistance, par crainte qu'ils l'utilisent comme un jouet.
19. Le four à micro-ondes ne doit être utilisé que sous la forme non encastrée.
20. AVERTISSEMENT : n'installez pas le four sur une table de cuisson ou tout autre appareil générateur de chaleur, car cela peut endommager le four et annuler la garantie.
21. Les surfaces accessibles peuvent devenir chaudes en cours d'utilisation de l'appareil.
22. Évitez d'installer le four à micro-ondes dans une armoire de cuisine.
23. La porte du four ou la paroi externe de l'appareil peut devenir chaude en cours d'utilisation de l'appareil.
24. Les surfaces accessibles peuvent devenir chaudes lorsque l'appareil est en marche.
25. Veuillez installer l'appareil contre le mur.
26. AVERTISSEMENT : en cas d'endommagement de la porte ou de ses joints, ne remettez pas l'appareil en marche tant qu'il n'a pas été réparé par un technicien qualifié.
27. L'appareil n'est pas destiné à être utilisé à l'aide d'une minuterie externe ou d'un système de télécommande à part.
28. L'appareil est destiné à un usage domestique uniquement et non commercial.
29. Ne retirez jamais les pièces d'écartement situés au dos ou sur les bords de l'appareil, car ils permettent de garder avec le mur une distance minimale nécessaire pour la circulation de l'air.
30. Afin d'éviter tout dommage à l'appareil, veuillez installer correctement la plaque rotative avant de le déplacer.
31. ATTENTION : confier les réparations ou l'entretien de l'appareil à une personne autre qu'un spécialiste est dangereux, car ces opérations nécessitent de retirer le capot de protection contre le rayonnement micro-ondes. Cette consigne s'applique aussi au remplacement du cordon d'alimentation et de l'ampoule. Veuillez plutôt envoyer l'appareil à notre

centre de réparation.

32. Le four à micro-ondes est destiné exclusivement à la décongélation, à la cuisson et à la cuisson à la vapeur des aliments.
33. Veuillez porter des gants pour retirer les aliments chauds dans le four.
34. Attention ! De la vapeur s'échappe lorsque vous ouvrez les couvercles ou les feuilles d'emballage.
35. En cas de fumée, éteignez ou débranchez l'appareil et gardez la porte fermée pour étouffer toute flamme.
36. Évitez de nettoyer l'appareil avec nettoyeur à vapeur.
37. Les contenants métalliques pour aliments et boissons ne doivent pas être utilisés dans le four à micro-ondes.

PRÉCAUTIONS À PRENDRE POUR ÉVITER TOUTE ÉVENTUELLE EXPOSITION À L'EXCÉDENT D'ÉNERGIE MICRO-ONDES

1. N'essayez pas d'utiliser le four avec la porte ouverte, car cela peut entraîner une exposition dangereuse à l'énergie micro-ondes. N'essayez jamais de contourner ou de modifier le système de verrouillage de sécurité.
2. Ne placez aucun objet entre la façade et la porte du four et ne laissez pas de saleté ou de résidu de produits de nettoyage s'accumuler sur les joints.
3. Ne faites jamais fonctionner l'appareil s'il est endommagé. Il est particulièrement important de fermer correctement la porte du four et de veiller à ce que
 - a. la porte (tordue),
 - b. les charnières et les verrous (cassés ou lâches),
 - c. les joints de porte et les surfaces d'étanchéité soient en bon état.
4. Ne confiez jamais l'ajustement ou les réparations du four à quiconque, sinon à un technicien qualifié.

INSTALLATION

1. Veillez à retirer tous les emballages sur la paroi interne de la porte.
2. **AVERTISSEMENT** : vérifiez que le four ne présente aucun dommage, par exemple la porte mal alignée ou pliée, les joints de porte ou la surface d'étanchéité endommagés, les charnières et les verrous de porte cassés ou lâches ou la paroi interne du compartiment du four ou la porte bosselée. En cas de dommage, n'utilisez pas l'appareil ; contactez un technicien qualifié.
3. Installez l'appareil sur une surface plane et stable capable de supporter son poids et celui des aliments les plus lourds susceptibles d'être cuits dans le four.
4. N'installez pas le four près d'une source de chaleur, de faible ou forte humidité ou à proximité des matières combustibles.
5. Pour un fonctionnement optimal de l'appareil, veuillez l'exposer à une bonne circulation d'air. Laissez un espace de 20 cm au-dessus du four, de 10 cm à l'arrière et de 5 cm sur les côtés. Ne couvrez et n'obstruez pas les ouvertures de l'appareil. Ne retirez pas les pieds de l'appareil.
6. N'utilisez pas l'appareil sans plateau vitré, support de roulement et axes correctement installés.
7. Assurez-vous que le cordon d'alimentation est en parfait état et ne passe pas sous le four ou au-dessus de toute autre surface chaude ou tranchante.
8. La prise doit être aisément accessible pour faciliter le débranchement de

- l'appareil en cas d'urgence.
9. N'utilisez pas l'appareil à l'extérieur.

INTERFÉRENCES RADIO

Le fonctionnement du four peut causer des interférences sur la radio, le téléviseur ou tout appareil similaire.

En cas d'interférences, il est possible de les réduire ou de les éliminer en appliquant les mesures ci-dessous :

1. Nettoyer la porte et la surface d'étanchéité du four.
2. Réorienter l'antenne de réception de la radio ou du téléviseur.
3. Installer le four à micro-ondes loin du récepteur.
4. Éloigner le four à micro-ondes du récepteur.
5. Brancher le four à micro-ondes sur une autre prise afin que le four et l'appareil récepteur ne soient pas sur le même circuit électrique.

INSTRUCTIONS DE MISE À LA TERRE

Le four à micro-ondes doit être relié à la terre. L'appareil est équipé d'un cordon d'alimentation avec un fil de mise à la terre relié sur une broche de mise à la terre. Veuillez toujours le brancher sur une prise murale installée et reliée à la terre comme il se doit. En cas de court-circuit, le système de mise à la terre réduit les risques d'électrocution en fournissant au courant électrique un fil d'évacuation. Il est recommandé de réserver un circuit électrique exclusivement pour le four. L'utilisation d'une tension élevée est dangereuse et peut causer un incendie ou un accident dommageable pour le four.

AVERTISSEMENT : toute mauvaise utilisation de la fiche de mise à la terre peut causer une électrocution.

REMARQUE :

1. Pour toute question sur les instructions de mise à la terre ou électriques, veuillez contacter un électricien ou un technicien qualifié.
2. Le fabricant et le distributeur déclinent toute responsabilité quant à l'endommagement du four ou aux blessures résultant du non-respect des procédures de câblage.

Les couleurs des fils contenus dans ces câbles électriques obéissent au code ci-dessous :

Vert/jaune = terre

Bleu = neutre

Marron = phase

INSTRUCTIONS DE CUISSON AU FOUR

1. Disposez correctement les aliments. Mettez les parties les plus épaisses au bord de l'ustensile.
2. Contrôlez la durée de cuisson. Faites cuire les aliments pendant la durée minimale prescrite et prolongez la cuisson si nécessaire. Les aliments trop surcuits peuvent dégager la fumée ou s'enflammer.
3. Couvrez les aliments pendant la cuisson. Cela permet d'éviter les projections d'aliments ou de liquide et favorise une cuisson homogène.
4. Pour accélérer la cuisson des aliments comme le poulet ou le hamburger, retournez-les une fois durant la cuisson au micro-ondes. Les grosses portions d'aliments, par exemple les rôtis, doivent être retournées au moins une fois.
5. À mi-cuisson, déplacez les aliments comme la boulette de viande de la partie supérieure et du centre de l'ustensile de cuisson vers la partie inférieure et l'extérieur, respectivement.

MESURES À PRENDRE AVANT D'APPELER LE SERVICE DE RÉPARATION

L'appareil ne se met pas en marche :

1. Examinez l'appareil pour vous assurer qu'il est bien branché. Si non, débranchez la fiche de la prise, patientez 10 secondes et rebranchez-la correctement.
2. Vérifiez si un fusible est grillé ou si un disjoncteur s'est déclenché. Si rien de tel ne semble s'être produit, testez la prise en y branchant un autre appareil.
3. Vérifiez si le panneau de commande est correctement programmé et si la minuterie est réglée.
4. Vérifiez que la porte est adéquatement fermée, de manière à enclencher son système de verrouillage de sécurité. Dans le cas contraire, l'énergie micro-ondes ne circulera pas dans le four.

Si le problème persiste malgré les mesures ci-dessus, veuillez contacter un technicien qualifié.

N'essayez jamais d'ajuster ou de réparer l'appareil vous-même.

INSTRUCTIONS CONCERNANT LES USTENSILES DE CUISSON

1. Les ustensiles pour micro-ondes doivent de préférence être fabriqués à l'aide d'une matière transparente, car elle laisse passer l'énergie pour chauffer les aliments.
2. L'énergie micro-ondes ne traverse pas le métal. Par conséquent, les ustensiles métalliques ou avec une garniture métallique ne sont pas autorisés.
3. N'utilisez jamais de produits en papier recyclé pour la cuisson au micro-ondes, car ils peuvent contenir de minuscules fragments de métaux susceptibles de provoquer des étincelles et/ou un incendie.
4. Privilégiez les ustensiles ronds ou ovales, plutôt que carrés ou oblongs, car les aliments situés dans les angles des ustensiles ont tendance à surcuire.
5. Vous pouvez utiliser de petites bandes de papier aluminium pour éviter la surcuisson des aliments situés dans les parties exposées. Attention : n'utilisez jamais beaucoup de bandes ; laissez un intervalle de 2,54 cm entre la bande et la paroi interne du compartiment du four.

La liste ci-dessous est un guide de référence pour vous aider à sélectionner l'ustensile approprié.

Ustensile de cuisson	Micro-ondes	Grillage	Convection	Combinaison*
Verre ignifuge	Oui	Oui	Oui	Oui
Verre non ignifuge	Non	Non	Non	Non
Céramique ignifuge	Oui	Oui	Oui	Oui
Ustensile en plastique utilisable au micro-ondes	Oui	Non	Non	Non
Essuie-tout	Oui	Non	Non	Non
Plateau métallique	Non	Oui	Oui	Non
Plateau de cuisson	Non	Oui	Oui	Non
Papier aluminium ou contenant en papier aluminium	Non	Oui	Oui	Non

* Combinaison : applicable sur les modes de cuisson « Micro-ondes + grillage » et « Micro-ondes + convection ».

PRÉSENTATION DU FOUR À MICRO-ONDES

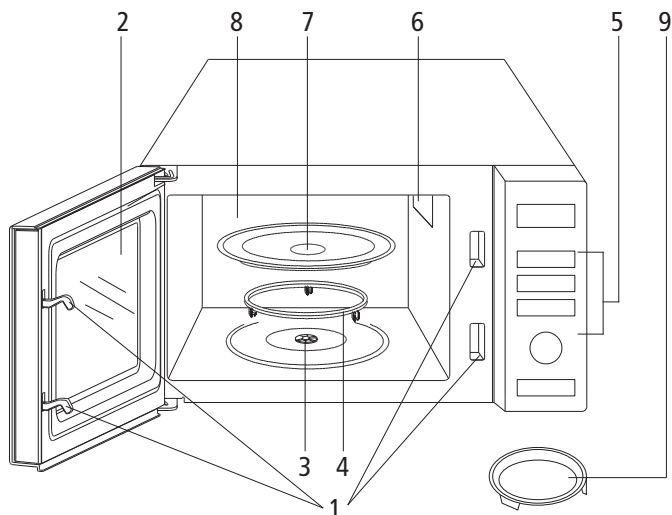

- 1: Système de verrouillage de sécurité de la porte
- 2: Fenêtre du four
- 3: Axe
- 4: Anneau de roulements
- 5: Panneau de commande
- 6: Guide d'ondes (évitiez de retirer la plaque de mica recouvrant le guide d'ondes.)
- 7: Plateau en verre
- 8: Chauffe-gril
- 9: Plateau de cuisson

PRÉRÉGLAGE

Cette fonction permet de régler le four pour le démarrage différé d'un programme de cuisson.

1. Mettez les aliments dans le four.
2. Sélectionnez le programme de cuisson désiré.
3. Appuyez une fois sur la touche Préréglage/Heure.
4. Tournez la molette Menu/Durée pour définir le nombre d'heures.
5. Appuyez une fois sur la touche Préréglage/Heure.
6. Tournez la molette Menu/Durée pour définir le nombre de minutes.
7. Appuyez une fois sur la touche Préréglage/Heure.

REMARQUE : les modes « Décongélation en fonction du poids » et « Démarrage

rapide » ne sont pas pré-réglables. En mode pré-réglage, appuyez pendant 5 secondes sur la touche Pré-réglage/Heure pour vérifier l'heure pré-réglée et sur la touche Pause/Annuler pour annuler le pré-réglage.

PANNEAU DE COMMANDE

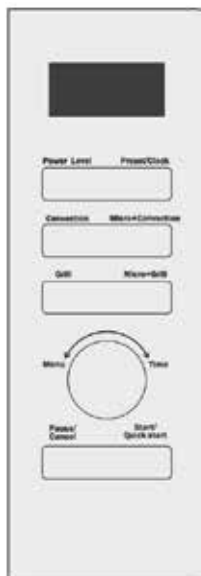

Écran d'opérations du menu

Les voyants de durée de cuisson, de puissance et d'opérations, ainsi que l'heure s'affichent à l'écran.

Niveau de puissance

Appuyez un certain nombre de fois sur cette touche pour définir le niveau de puissance de cuisson du four à micro-ondes.

Pré-réglage/Heure

Appuyez pour définir l'heure.

Appuyez pour sélectionner une fonction pré-réglée.

Convection

Appuyez pour programmer la cuisson par convection.

Micro-ondes + convection

Appuyez pour sélectionner l'une des quatre combinaisons de réglages de cuisson.

Grillage

Appuyez pour sélectionner le programme grillage.

Micro-ondes + grillage

Appuyez pour sélectionner l'une des deux combinaisons de réglages de cuisson.

Pause/Annuler

Appuyez pour annuler le réglage ou réinitialiser le four avant de sélectionner un programme de cuisson.

Appuyez une fois pour interrompre momentanément la cuisson ou deux fois pour annuler la cuisson.

Cette touche permet également d'activer la fonction sécurité enfants.

Menu/Durée (molette)

Tournez la molette pour définir une durée. Tournez la molette pour sélectionner un menu de cuisson automatique.

Démarrage/Démarrage rapide

Appuyer une fois pour démarrer un programme de cuisson. Appuyez simplement un certain nombre de fois sur cette touche pour définir la durée de cuisson et démarrer immédiatement la cuisson à pleine puissance.

DÉCONGÉLATION EN FONCTION DU POIDS

Vous pouvez décongeler les aliments en fonction de leur poids. La durée de décongélation et le niveau de puissance sont définis automatiquement une fois que vous avez sélectionné la catégorie et le poids des aliments.

Le poids des aliments congelés est compris entre 100 g et 1 800 g.

1. Tournez la molette Menu/Durée dans le sens antihoraire pour sélectionner le code d'aliment A-9.
2. Appuyez une fois sur la touche Démarrage/Démarrage rapide.
3. Tournez la molette Menu/Durée pour sélectionner le poids des aliments à décongeler.
4. Appuyez sur la touche Démarrage/Démarrage rapide.

REMARQUE : le four s'arrête pendant la décongélation pour vous permettre de retourner les aliments pour une décongélation uniforme. Appuyez ensuite sur la touche Démarrage/Démarrage rapide pour continuer la décongélation durant le temps restant.

La cuisson sera inappropriée si vous définissez un poids supérieur au maximum recommandé.

COMMENT UTILISER LES COMMANDES DU FOUR

Définir l'heure

Le format d'heure est 12 heures ou 24 heures. Pour connaître l'heure en cours de fonctionnement de l'appareil, appuyez sur la touche Préréglage/Heure, et l'heure s'affiche brièvement à l'écran.

Par exemple, supposons que vous voulez régler l'heure de l'appareil sur 8:30.

1. Appuyez une ou deux fois sur la touche Préréglage/Heure pour sélectionner le format 12 heures ou 24 heures.
2. Tournez la molette Menu/Durée pour régler le nombre d'heures sur 8.
3. Appuyez une fois sur la touche Préréglage/Heure pour confirmer le nombre d'heures.
4. Tournez la molette Menu/Durée pour régler le nombre de minutes sur 30.
5. Appuyez une fois sur la touche Préréglage/Heure pour confirmer le nombre de minutes.

Démarrage rapide

Pour utiliser le programme démarrage rapide, appuyez simplement un certain nombre de fois sur la touche Démarrage/Démarrage rapide pour définir la durée de cuisson : le four démarre automatiquement la cuisson à pleine puissance. La durée maximale de cuisson que vous pouvez définir est 10 minutes. Le four effectue une cuisson rapide à pleine puissance (100 % de puissance).

Cuisson au micro-ondes

La durée de cuisson maximale est 95 minutes. Pour effectuer la cuisson au micro-ondes, appuyez simplement un certain nombre de fois sur la touche Niveau de puissance pour sélectionner le niveau de la puissance de cuisson et tournez la molette Menu/Durée pour régler la durée de cuisson. Pendant la cuisson, vous pouvez appuyer sur la touche Niveau de puissance pour vérifier le niveau de puissance de cuisson en cours.

Par exemple, pour effectuer une cuisson de 10 minutes à un niveau de puissance de 60 % :

1. Appuyez un certain nombre de fois sur la touche Niveau de puissance pour régler le niveau de puissance sur 60 %.

Nombre de pressions sur la touche Niveau de puissance	Puissance de cuisson
1 fois	100%
2 fois	80%
3 fois	60%

4 fois	40%
5 fois	20%
6 fois	0%

2. Réglez la molette Menu/Durée sur 10:00.
3. Appuyez sur la touche Démarrage/Démarrage rapide.

Grillage

Ce four permet de griller les aliments. La durée de cuisson maximale est 95 minutes.

1. Appuyez une fois la touche Grillage.
2. Tournez la molette Menu/Durée pour définir la durée de cuisson.
3. Appuyez sur la touche Démarrage/Démarrage rapide.

Micro-ondes + grillage

Cette fonctionnalité permet de combiner les modes de cuisson grillage et micro-ondes suivant deux réglages différents. La durée de cuisson maximale est 95 minutes.

Combinaison 1

30 % de cuisson au micro-ondes + 70 % de grillage. Convient pour le poisson, les pommes de terre et le gratin.

Supposons que vous voulez cuire des aliments avec la combinaison 1 pendant 25 minutes.

1. Appuyez une fois la touche Micro-ondes + Grillage.
2. Tournez la molette Menu/Durée pour régler la durée de cuisson sur 25 minutes.
3. Appuyez sur la touche Démarrage/Démarrage rapide.

Combinaison 2

55% de cuisson au micro-ondes + 45% de grillage. Convient pour les pommes de terre et la volaille au four, le pudding et les omelettes.

Supposons que vous voulez cuire des aliments avec la combinaison 2 pendant 12 minutes.

1. Appuyez deux fois sur la touche Micro-ondes + Grillage.
2. Tournez la molette Menu/Durée pour régler la durée de cuisson sur 12 minutes.
3. Appuyez sur la touche Démarrage/Démarrage rapide.

CONVECTION

Pendant la cuisson par convection, de l'air chaud circule dans le compartiment du four pour rapidement et uniformément faire brunir ou croustiller les aliments. Ce four peut être programmé sur 10 températures de cuisson différentes. La durée de cuisson maximale est 95 minutes.

Cuisson par convection

Pour effectuer une cuisson par convection, appuyez sur la touche Convection pour définir la température de convection désirée, comprise entre 110 °C et 200 °C.

Supposons que vous voulez cuire des aliments à 180 °C pendant 40 minutes.

1. Mettez les aliments dans le four.
2. Appuyez sur la touche Convection pour définir la température de convection.
3. Tournez la molette Menu/Durée pour définir la durée de cuisson. (la durée de cuisson maximale est 95 minutes).
4. Appuyez sur la touche Démarrage/Démarrage rapide.

REMARQUE : pendant la cuisson, vous pouvez appuyer sur la touche Convection pour vérifier la température de cuisson.

Préchauffage et cuisson par convection

Le four peut être programmé pour combiner le préchauffage et la cuisson par convection.

Supposons que vous voulez préchauffer des aliments à 170 °C, puis les cuire pendant 35 minutes.

1. Appuyez sur la touche Convection pour définir la température de convection.
2. Appuyez sur la touche Démarrage/Démarrage rapide.
3. Lorsque le four atteint la température définie, un bip retentit toutes les 5 secondes pour vous le rappeler.
4. Ouvrez la porte et mettez le contenant des aliments au centre du plateau tournant.
5. Tournez la molette Menu/Durée pour définir la durée de cuisson.
6. Appuyez sur la touche Démarrage/Démarrage rapide.

REMARQUE : la durée de préchauffage n'est pas réglable. La durée de préchauffage maximale est 30 minutes.

MICRO-ONDES + CONVECTION

Ce four comporte quatre réglages préprogrammés pour vous faciliter la cuisson automatique à l'aide de la chaleur de convection et de l'énergie micro-ondes. La durée de cuisson maximale est 95 minutes.

Appuyez plusieurs fois sur la touche Micro-ondes + Convection pour programmer la température de convection, comprise entre 110 °C et 200 °C.

1. Mettez les aliments dans le four.
2. Appuyez sur la touche Micro-ondes + Convection pour définir la température de convection.
3. Tournez la molette Menu/Durée pour définir la durée de cuisson.
4. Appuyez sur la touche Démarrage/Démarrage rapide.

REMARQUE : pendant la cuisson, vous pouvez appuyer sur la touche Micro-ondes + Convection pour vérifier la température de convection.

CUISSON AUTOMATIQUE

Pour cuire les aliments listés dans le tableau ci-dessous, inutile de définir le niveau de puissance et la durée de cuisson. Sélectionnez simplement le mode de cuisson automatique approprié. Le four démarre la cuisson dès que vous appuyez sur la touche Démarrage/Démarrage rapide.

Il peut être nécessaire de retourner les aliments pendant la cuisson pour une cuisson uniforme.

Par exemple,

1. Tournez la molette Menu/Durée dans le sens antihoraire pour sélectionner le code de l'aliment.
2. Appuyez une fois sur la touche Démarrage/Démarrage rapide.
3. Tournez la molette Menu/Durée pour sélectionner le poids désiré.
4. Appuyez sur la touche Démarrage/Démarrage rapide.

Menu de cuisson automatique

Code	Aliment	
A-1	Boisson (200 ml/tasse)	<ol style="list-style-type: none">1. Pour les boissons et les pommes de terre, lorsque vous tournez la molette Menu/Durée, l'écran affiche le nombre de services et non le poids des aliments.2. Pour l'élément 8, le four s'arrête pendant la décongélation pour vous permettre de retourner les aliments pour une décongélation uniforme. Appuyez ensuite sur la touche Démarrage/Démarrage rapide pour continuer la décongélation durant le temps restant.3. Le résultat de la cuisson automatique dépend de facteurs comme les fluctuations de tension, la forme et la taille des aliments, vos préférences personnelles quant à la manière dont vous souhaitez que certains aliments soient cuits et même à la manière dont vous disposez les aliments dans le four. Si le résultat de la cuisson ne vous satisfait pas, veuillez ajuster la durée de cuisson.
A-2	Spaghetti	
A-3	Riz	
A-4	Réchauffer	
A-5	Pomme de terre (230 g chacune)	
A-6	Pizza	
A-7	Gâteau (475 g)	
A-8	Poulet grillé	

CUISSON MULTIÉTAPE

Vous pouvez programmer votre four sur 3 séquences de cuisson automatique. Supposons que vous souhaitez sélectionner le programme de cuisson ci-dessous :

Cuisson au micro-ondes > Cuisson par convection

1. Mettez les aliments dans le four.
2. Appuyez sur la touche Niveau de puissance pour définir le niveau de la puissance de cuisson.
3. Tournez la molette Menu/Durée pour définir la durée de cuisson.
4. Appuyez sur la touche Convection pour définir la température de convection.
5. Tournez la molette Menu/Durée pour définir la durée de cuisson par convection.
6. Appuyez sur la touche Démarrage/Démarrage rapide.

REMARQUE : les modes « Décongélation en fonction du poids », « Démarrage rapide » et « Cuisson automatique » ne peuvent être sélectionnés dans le programme de cuisson multiétape.

PROTECTION

Protection antisurchauffe

Lorsque le système entre en mode de protection antisurchauffe, « E01 » s'affiche à l'écran numérique et un bip retentit sans cesse jusqu'à ce que vous appuyiez sur la touche Pause/Annuler. Le système entre alors en mode veille normale.

Protection anti-basse température

Lorsque le système entre en mode de protection anti-basse température, « E02 » s'affiche à l'écran numérique et un bip retentit sans cesse jusqu'à ce que vous appuyiez sur la touche Pause/Annuler. Le système entre alors en mode veille normale.

Protection anti-dysfonctionnement du capteur

En cas de court-circuit du capteur, le système entre en mode de protection anti-dysfonctionnement du capteur. « E03 » s'affiche à l'écran et un bip retentit sans cesse jusqu'à ce que vous appuyiez sur la touche Pause/Annuler. Le système entre alors en mode veille normale.

Fonctionnalité de refroidissement

Le système de contrôle du four à micro-ondes est doté d'une fonctionnalité de refroidissement. Comme pour tout mode de cuisson avec une durée de cuisson supérieure à 2 minutes, à la fin de la cuisson, le ventilateur du four fonctionne automatiquement pendant encore environ 3 minutes pour refroidir le four et prolonger sa durée de vie.

FONCTION SÉCURITÉ ENFANTS

Utilisez la fonction sécurité enfants pour empêcher les petits enfants de manipuler le four sans assistance. Le voyant sécurité enfants s'affiche à l'écran numérique ; le four est inopérant tant que la fonction est activée.

1. Pour activer la fonction sécurité enfants, appuyez pendant 3 secondes sur la touche Pause/Annuler ; un bip retentit et le symbole du cadenas à l'écran s'allume.
2. Pour désactiver la fonction sécurité enfants, appuyez pendant 3 secondes sur la touche Pause/Annuler jusqu'à ce que le symbole du cadenas à l'écran s'éteigne.

NETTOYAGE ET ENTRETIEN

1. Éteignez le four et débranchez la fiche d'alimentation de la prise murale avant tout nettoyage.
2. Gardez l'intérieur du four propre. En cas de projections d'aliments ou de déversements de liquides, nettoyez avec un chiffon humide. Vous pouvez l'imbiber d'un détergent doux si le four est encrassé. N'utilisez pas de produits de nettoyage à spray ou agressifs, car ils peuvent tacher, strier ou ternir la surface de la porte.
3. Utilisez un chiffon humide pour nettoyer la surface externe du four. Afin d'éviter d'endommager les pièces fonctionnelles à l'intérieur du four, évitez que l'eau pénètre dans les orifices de ventilation.
4. Nettoyez régulièrement les parois internes et externes de la porte et de la fenêtre, les joints de porte et les pièces adjacentes avec un chiffon humide pour les débarrasser de tous déversements de liquides et de toutes projections d'aliments. N'utilisez pas de produits de nettoyage abrasifs.
5. Évitez que l'humidité attaque le panneau de commande. Nettoyez-le avec un chiffon doux humide. Lors du nettoyage du panneau de commande, laissez la porte du four ouverte pour empêcher tout démarrage accidentel de l'appareil.
6. Si de la vapeur s'accumule à l'intérieur, à l'extérieur ou autour de la porte du four, essuyez avec un chiffon doux. Cela peut se produire lorsque le four à micro-ondes fonctionne dans un environnement très humide. C'est un phénomène tout à fait normal.
7. Retirez de temps en temps le plateau en verre pour le nettoyer. Lavez-le dans de l'eau chaude savonneuse ou au lave-vaisselle.
8. Nettoyez régulièrement l'anneau de roulements et le plancher du four pour éviter tout excès de bruit. Nettoyez simplement la surface de la partie inférieure du four avec un détergent doux. L'anneau de roulements peut être lavé dans de l'eau additionnée d'un détergent doux ou au lave-vaisselle. Lors du retrait de l'anneau de roulements du plancher du compartiment du four pour le nettoyer, veillez à bien le remettre en place.
9. Éliminez les odeurs du four en préparant dans un bol profond pour micro-ondes une solution composée d'un verre d'eau, du jus et de la peau d'un citron et en plaçant le tout dans le four à micro-ondes pendant 5 minutes. Nettoyez soigneusement et essuyez avec un chiffon doux.
10. En cas de nécessité de remplacer l'ampoule du four, contactez un distributeur à cet effet.
11. Nettoyez régulièrement le four et débarrassez-le de tous dépôts d'aliments.

Le défaut de maintenir le four propre peut entraîner la détérioration de sa surface, ce qui pourrait significativement affecter la durée de vie de l'appareil et causer des dangers.

12. Évitez de jeter cet appareil avec les déchets ménagers. Veuillez le mettre au rebut dans la déchetterie spéciale aménagée par les autorités municipales ou dans un centre de recyclage.

SPÉCIFICATIONS

Tension/fréquence nominale : 230~-240V/50 Hz

Puissance nominale : 900W

EXCLUSIONS DE GARANTIE

La garantie ne sera pas valable si :

1. Le produit n'a pas été installé, utilisé ou entretenu conformément au mode d'emploi du fabricant fourni avec le produit.
2. Le produit a été utilisé pour n'importe quel autre but que sa fonction destinée.
3. Les dégâts ou la défaillance du produit sont causés par :
 - Une tension incorrecte
 - Tout accident (y compris les dégâts dus aux liquides ou à l'humidité)
 - Une mauvaise utilisation ou abus du produit
 - Une mauvaise ou défectueuse installation
 - Des problèmes d'alimentation secteur, y compris les pics de puissance ou les dommages occasionnés par la foudre
 - L'infestation par les insectes
 - Toute manipulation ou altération du produit par des personnes d'autres que le personnel de service autorisé
 - Une exposition à des matériaux anormalement corrosifs
 - Insertion d'objets étrangers dans l'unité
 - Utilisation d'accessoires sans l'accord préalable de Brabantia

Veuillez consulter et respecter tous les avertissements et mises en garde contenus dans le présent mode d'emploi.

En raison du développement permanent du produit, les spécifications peuvent être modifiées sans préavis.

MISE AU REBUT CORRECTE DE L'APPAREIL



Ce symbole indique que ce produit doit être éliminé séparément des ordures ménagères. Pour protéger l'environnement et la santé humaine contre une élimination incontrôlée des déchets, veuillez le recycler de manière responsable en vue de promouvoir la réutilisation durable de ressources. Pour l'élimination correcte du produit, veuillez contacter votre déchetterie ou votre centre de recyclage local. Par ailleurs, contactez votre municipalité pour plus d'informations sur votre centre de recyclage local. Veuillez garder ce produit propre pour un recyclage en toute sécurité.

DE

WICHTIGE SICHERHEITSANWEISUNGEN

 **ACHTUNG:** Heiße Oberfläche. Die Temperatur aller Oberflächen, die mit diesem Symbol gekennzeichnet sind, ist sehr heiß, wenn das Gerät in Gebrauch ist, und auch nach seinem Gebrauch. Berühren Sie diese Oberflächen nicht, da dies zu Verletzungen führen könnte. Lassen Sie das Gerät vollständig abkühlen, bevor Sie es in Betrieb nehmen.

Bei der Verwendung dieses Elektrogerätes sind die folgenden grundlegenden Sicherheitsvorkehrungen zu beachten:

WARNUNG: Zur Verringerung der Gefahr von Verbrennungen, Stromschlag, Feuer, Personenschäden oder übermäßiger Mikrowellenenergie: Die Mikrowelle ist zum Erwärmen von Speisen und Getränken bestimmt. Das Trocknen von Lebensmitteln oder Kleidungsstücken und das Erwärmen von Wärmekissen, Hausschuhen, Schwämmen, feuchten Lappen usw. kann zu Verletzungen, Funken oder Feuer führen.

1. Lesen Sie alle Anweisungen, bevor Sie das Gerät verwenden.
2. Verwenden Sie dieses Gerät nur für den vorgesehenen Zweck, wie in diesem Handbuch beschrieben. Verwenden Sie in diesem Gerät keine ätzenden Chemikalien oder Dämpfe. Diese Art von Mikrowelle ist speziell zum Erhitzen, Kochen oder Trocknen von Lebensmitteln konzipiert. Das Gerät ist nicht für den Einsatz in der Industrie oder im Labor geeignet.
3. Betreiben Sie die Mikrowelle nicht im leeren Zustand.
4. Betreiben Sie die Mikrowelle nicht, wenn das Kabel oder der Stecker beschädigt ist, wenn es nicht richtig funktioniert oder wenn es beschädigt oder heruntergefallen ist. Wenn das Netzkabel beschädigt ist, muss es durch den Hersteller, seinen Kundendienst oder ähnlich qualifizierte Personen ersetzt werden, um eine Gefährdung zu vermeiden.
5. **WARNUNG:** Erlauben Sie Kindern nur, die Mikrowelle ohne Aufsicht zu benutzen, wenn angemessene Anweisungen gegeben wurden. Die Kinder müssen alt genug sein, um die Mikrowelle auf sichere Weise zu benutzen und die Gefahren der unsachgemäßen Verwendung vollkommen zu verstehen.
6. Um die Brandgefahr im Garraum zu reduzieren:
 - Achten Sie beim Erhitzen von Lebensmitteln in Kunststoff- oder Papierbehältern regelmäßig auf eine mögliche Entzündung.
 - Entfernen Sie die Drahtverriegelungen von Papier- oder Plastikbeuteln, bevor Sie die Beutel in die Mikrowelle legen.
 - Wenn Rauch festgestellt wird, schalten Sie das Gerät aus oder ziehen Sie

den Netzstecker. Halten Sie die Tür geschlossen, um Entweichen der Flammen zu vermeiden.

- Verwenden Sie den Garraum nicht für Lagerzwecke. Lassen Sie keine Papierprodukte, Kochutensilien oder Lebensmittel im Garraum, wenn er nicht benutzt wird.
7. **WARNUNG:** Flüssigkeiten oder andere Lebensmittel dürfen nicht in geschlossenen Behältern erhitzt werden, da sie explodieren können.
 8. Das Erhitzen von Getränken in der Mikrowelle kann zu einem verzögerten Aufkochen führen, daher ist beim Umgang mit dem Behälter Vorsicht geboten.
 9. Keine Nahrungsmittel in der Mikrowelle frittieren. Heißes Öl kann Teile und Utensilien der Mikrowelle beschädigen und sogar zu Verbrennungen führen.
 10. Eier in der Schale und ganze, hartgekochte Eier sollten nicht in der Mikrowelle erhitzt werden, da sie explodieren können, selbst nachdem die Mikrowellenerhitzung beendet wurde.
 11. Lebensmittel mit festen Schalen wie Kartoffeln, ganze Kürbisse, Äpfel und Kastanien vor dem Kochen anstechen.
 12. Der Inhalt von Saugflaschen und Babygefäßen sollte gerührt oder geschüttelt werden und die Temperatur sollte vor dem Füttern überprüft werden, um Verbrennungen zu vermeiden.
 13. Kochutensilien können heiß werden, weil die erhitzte Nahrung Wärme abgibt. Zur Handhabung der Kochutensilien können Topflappen benötigt werden.
 14. Die Kochutensilien sollten überprüft werden, um sicherzustellen, dass sie für den Einsatz in Mikrowellen geeignet sind.
 15. **WARNUNG:** Es ist für nicht geschulte Personen gefährlich, einen Wartungs- oder Reparaturvorgang durchzuführen, bei dem alle Abdeckungen entfernt werden, die einen Schutz gegen die Einwirkung von Mikrowellenenergie bieten.
 16. Dieses Produkt gehört zur Gruppe 2 von ISM-Ausrüstung der Klasse B. Gruppe 2, die alle ISM-Geräte (Industrie, Wissenschaft und Medizin) beinhaltet, wird als Ausrüstung definiert, in der Radiofrequenzenergie absichtlich erzeugt und/oder in Form von elektromagnetischer Strahlung zur Behandlung von Material und Funkerosionsgeräten verwendet wird. Geräte der Klasse B sind Geräte, die zur Verwendung in Wohngebäuden und in Einrichtungen geeignet sind, die direkt an ein Niederspannungsstromversorgungsnetz angeschlossen sind, das Gebäude versorgt, die für Wohnzwecke genutzt werden.

17. Dieses Gerät ist für den Gebrauch durch Kinder ab 8 Jahren und Personen mit eingeschränkten körperlichen, sensorischen oder geistigen Fähigkeiten bzw. ohne Erfahrung und Wissen geeignet, sofern sie beaufsichtigt und über den sicheren Gebrauch des Geräts angeleitet werden und die damit einhergehenden Gefahren verstehen. Kinder sollten mit dem Gerät nicht spielen. Reinigung und Wartung durch den Benutzer dürfen nicht von Kindern vorgenommen werden, es sei denn, sie sind mindestens 8 Jahre alt und werden beaufsichtigt.
18. Kinder müssen beaufsichtigt werden, damit sie nicht mit dem Gerät spielen.
19. Die Mikrowelle sollte nur als freistehendes Gerät verwendet werden.
20. **WARNUNG:** Stellen Sie die Mikrowelle nicht auf Kochstellen oder anderen wärmeerzeugenden Geräten auf, da dies die Mikrowelle beschädigen und die Garantie ungültig machen könnte.
21. Die zugängliche Oberfläche kann während des Betriebs heiß sein.
22. Die Mikrowelle darf nicht in einem Schrank aufgestellt werden.
23. Die Tür oder die äußere Oberfläche können heiß werden, wenn das Gerät in Betrieb ist.
24. Die Temperatur der zugänglichen Oberflächen kann hoch sein, wenn das Gerät in Betrieb ist.
25. Das Gerät muss an einer Wand aufgestellt werden.
26. **WARNUNG:** Wenn die Tür- oder Türdichtungen beschädigt sind, darf die Mikrowelle erst betrieben werden, wenn er von einer qualifizierten Person repariert wurde.
27. Das Gerät darf nicht mit einer externen Zeitschaltuhr oder einem separaten Fernbedienungssystem betrieben werden.
28. Die Mikrowelle ist nur für den Hausgebrauch und nicht für den gewerblichen Gebrauch bestimmt.
29. Niemals den Abstandshalter hinten oder an den Seiten entfernen, da er für die Luftzirkulation einen Mindestabstand zur Wand gewährleistet.
30. Bitte sichern Sie die Drehplatte, bevor Sie das Gerät bewegen, um Beschädigungen zu vermeiden.
31. **VORSICHT:** Es ist gefährlich, das Gerät von einer anderen Person als einem Fachmann reparieren oder warten zu lassen, da unter Umständen die Abdeckung entfernt werden muss, die einen Schutz vor Mikrowellenstrahlung gewährleistet. Dies gilt auch für das Wechseln des Netzkabels oder der Beleuchtung. Senden Sie das Gerät in diesen Fällen an unseren Kundendienst.
32. Die Mikrowelle ist nur zum Auftauen, Kochen und Dämpfen von

Lebensmitteln bestimmt.

33. Verwenden Sie Handschuhe, wenn Sie erhitzte Lebensmittel herausnehmen wollen.
34. Achtung! Dampf entweicht, wenn Deckel oder Folie geöffnet werden.
35. Wenn Rauch aus dem Gerät kommt, das Gerät ausschalten oder den Netzstecker ziehen und die Tür geschlossen halten, um Flammen zu vermeiden.
36. Das Gerät darf nicht mit einem Dampfreiniger gereinigt werden.
37. Metallische Behälter für Speisen und Getränke sind nicht für das Mikrowellengaren geeignet.

VORSICHTSMASSNAHMEN GEGEN DIE MÖGLICHE AUSSETZUNG ÜBERMÄSSIGER MIKROWELLENENERGIE

1. Versuchen Sie nicht, diese Mikrowelle bei geöffneter Tür zu betreiben, da der Betrieb mit offener Tür zu schädlicher Mikrowellenenergie führen kann. Es ist wichtig, die Sicherheitsverriegelungen nicht zu zerstören oder zu manipulieren.
2. Stellen Sie keine Gegenstände zwischen die Vorderseite des Mikrowellenherds und die Tür und lassen Sie keine Schmutz- oder Reinigungsmittelreste auf den Dichtflächen haften.
3. Betreiben Sie die Mikrowelle nicht, wenn er beschädigt ist. Es ist besonders wichtig, dass die Tür richtig schließt und keine Schäden an der Tür auftreten
 - a. Tür (verbogen),
 - b. Scharniere und Riegel (gebrochen oder gelöst),
 - c. Türdichtungen und Dichtflächen.
4. Die Mikrowelle sollte von niemandem außer von qualifiziertem Wartungspersonal eingestellt oder repariert werden.

MONTAGE

1. Stellen Sie sicher, dass alle Verpackungsmaterialien von der Innenseite der Tür entfernt sind.
2. **WARNUNG:** Überprüfen Sie die Mikrowelle auf Schäden, wie z. B. eine falsch ausgerichtete oder verbogene Tür, beschädigte Türdichtungen und Dichtflächen, gebrochene oder lose Türscharniere und Verschlüsse und Dellen im Garraum oder an der Tür. Bei Beschädigungen die Mikrowelle nicht in Betrieb setzen und sich an qualifiziertes Servicepersonal wenden.
3. Diese Mikrowelle muss auf einer ebenen, stabilen Oberfläche stehen, um ihr Gewicht und die schwersten Lebensmittel, die in der Mikrowelle gegart werden können, zu halten.
4. Stellen Sie die Mikrowelle nicht an Orten oder in der Nähe von brennbaren Materialien auf, an denen Hitze, Feuchtigkeit oder hohe Luftfeuchtigkeit entstehen,
5. Für einen korrekten Betrieb muss die Mikrowelle eine ausreichende Luftzirkulation haben. Lassen Sie 20 cm über der Mikrowelle, 10 cm auf der Rückseite und 5 cm auf beiden Seiten frei. Verdecken oder blockieren Sie keine Öffnungen am Gerät. Entfernen Sie die Füße nicht.
6. Betreiben Sie die Mikrowelle nicht ohne Glasdrehteller, Rollen und Welle in der richtigen Position.
7. Stellen Sie sicher, dass das Netzkabel unbeschädigt ist und nicht unter der

- Mikrowelle oder über heiße oder scharfe Oberflächen entlanggeführt wird.
8. Die Steckdose muss leicht zugänglich sein, damit der Stecker im Notfall leicht gezogen werden kann.
 9. Verwenden Sie die Mikrowelle nicht im Freien.

FUNKSTÖRUNGEN

Der Betrieb der Mikrowelle kann Störungen Ihres Radios, Fernsehgeräts oder ähnlicher Geräte verursachen.

Wenn es zu Störungen kommt, kann dies durch folgende Maßnahmen verringert oder beseitigt werden:

1. Tür und Dichtfläche der Mikrowelle reinigen.
2. Die Empfangsantenne des Radios oder Fernsehers neu ausrichten.
3. Die Position der Mikrowelle in Bezug auf den Empfänger ändern.
4. Die Mikrowelle vom Empfänger entfernen.
5. Die Mikrowelle an eine andere Steckdose anschließen, so dass sich Mikrowelle und Empfänger in verschiedenen Stromkreisen befinden.

ERDUNGSANWEISUNGEN

Dieses Produkt muss geerdet werden. Diese Mikrowelle ist mit einem Kabel ausgestattet, das ein Erdungskabel mit einem Erdungsstecker hat. Der Stecker muss in eine Steckdose gesteckt werden, die ordnungsgemäß installiert und geerdet ist. Im Falle eines elektrischen Kurzschlusses reduziert die Erdung das Risiko eines Stromschlags, indem ein Ausweichkabel für den elektrischen Strom bereitgestellt wird. Es wird empfohlen, einen separaten Kreislauf vorzusehen, der nur die Mikrowelle versorgt. Die Verwendung einer hohen Spannung ist gefährlich und kann zu einem Brand oder einem anderen Unfall führen, der die Mikrowelle beschädigen kann.

WARNUNG: Unsachgemäßer Gebrauch des Erdungssteckers kann zu einem elektrischen Schlag führen.

HINWEIS:

1. Wenn Sie Fragen zur Erdung oder den elektrischen Anweisungen haben, wenden Sie sich an einen qualifizierten Elektriker oder Wartungstechniker.
2. Weder der Hersteller noch der Händler können eine Haftung für Schäden an der Mikrowelle oder Personenschäden übernehmen, die auf die Nichtbeachtung der elektrischen Anschlussverfahren zurückzuführen sind.

Die Kabel in dieser Netzleitung sind in Übereinstimmung mit dem folgenden Code eingefärbt:

Grün und Gelb = Schutzleiter

Blau = Neutralleiter

Braun = Außenleiter

GRUNDSÄTZE FÜR DAS GAREN IN DER MIKROWELLE

1. Ordnen Sie das Essen sorgfältig an. Legen Sie die dicksten Bereiche zur Außenseite des Tellers hin.
2. Beachten Sie die Garzeit. Garen Sie zunächst für die kürzeste angegebene Zeit und lassen Sie das Essen bei Bedarf länger in der Mikrowelle. Stark verkochtes Essen kann qualmen oder sich entzünden.
3. Decken Sie das Essen während des Garens ab. Abdeckungen verhindern das Spritzen und tragen dazu bei, dass die Lebensmittel gleichmäßig gegart werden.
4. Um das Garen von Speisen wie Hühnchen und Hamburgern zu beschleunigen, drehen Sie das Essen während des Garens um. Große Speisen wie Braten müssen mindestens einmal umgedreht werden.
5. Ordnen Sie Speisen wie Fleischbällchen während des Garvorgangs von oben nach unten und von der Mitte der Schale nach außen um.

BEVOR SIE SICH AN DEN KUNDENDIENST WENDEN

Wenn die Mikrowelle nicht funktioniert:

1. Stellen Sie sicher, dass die Mikrowelle fest angeschlossen ist. Wenn dies nicht der Fall ist, ziehen Sie den Stecker aus der Steckdose, warten Sie 10 Sekunden und stecken Sie ihn wieder fest ein.
2. Überprüfen Sie, ob die Sicherung durchgebrannt ist oder der Schutzschalter ausgelöst hat. Wenn diese ordnungsgemäß zu funktionieren scheinen, testen Sie die Steckdose mit einem anderen Gerät.
3. Stellen Sie sicher, dass das Bedienfeld richtig programmiert und der Timer eingestellt ist.
4. Vergewissern Sie sich, dass die Tür sicher geschlossen ist, indem Sie das Türsicherheitsschließsystem betätigen. Andernfalls wird die Mikrowellenenergie nicht in die Mikrowelle abgegeben.

Wenn keine der oben genannten Maßnahmen die Situation berichtigen, wenden Sie sich an einen qualifizierten Techniker.

Versuchen Sie nicht, die Mikrowelle selbst einzustellen oder zu reparieren.

RATGEBER ZU ZUBEHÖR

1. Das ideale Material für Mikrowellenzubehör ist transparent. Dadurch kann Energie durch den Behälter fließen und das Essen erhitzt werden.
2. Mikrowellen können kein Metall durchdringen, daher sollten Metallgegenstände oder Geschirr mit Metallverzierungen nicht verwendet werden.
3. Verwenden Sie beim Garen in der Mikrowelle keine Recyclingpapierprodukte, da diese kleine Metallteile enthalten können, die Funken und/oder Brände verursachen können.
4. Es werden eher runde/ovale als quadratische/längliche Teller und Behälter empfohlen, da Speisen in Ecken zum Überkochen neigen.
5. Es können schmale Aluminiumfolienstreifen verwendet werden, um ein Überkochen der exponierten Bereiche zu verhindern. Aber seien Sie vorsichtig, verwenden Sie nicht zu viel und halten Sie einen Abstand von 2,54 cm zwischen Folie und Garraum.

Die folgende Liste ist eine allgemeine Anleitung zur Auswahl des richtigen Zubehörs.

Kochgeschirr	Mikrowelle	Grill	Heißluft	Kombination*
Hitzebeständiges Glas	Ja	Ja	Ja	Ja
Nicht hitzebeständiges Glas	Nein	Nein	Nein	Nein
Hitzebeständige Keramik	Ja	Ja	Ja	Ja
Mikrowellengeeignetes Plastikgeschirr	Ja	Nein	Nein	Nein
Küchenpapier	Ja	Nein	Nein	Nein
Metalltablett	Nein	Ja	Ja	Nein
Backblech	Nein	Ja	Ja	Nein
Alufolie & Folienbehälter	Nein	Ja	Ja	Nein

* Kombination: Anwendbar sowohl für die Betriebsarten „Mikrowelle + Grill“ und „Mikrowelle + Heißluft“.

LERNEN SIE IHRE MIKROWELLE KENNEN

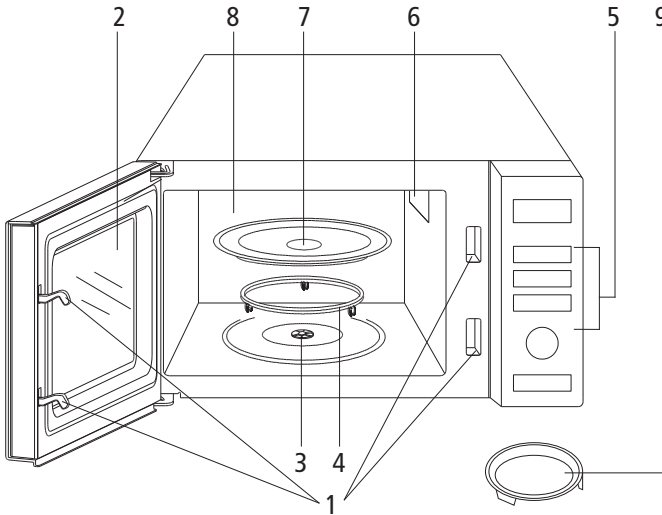

- 1: Türsicherheitsschließsystem
- 2: Fenster
- 3: Welle
- 4: Rollenring
- 5: Bedienfeld
- 6: Mikrowellenleiter (Bitte entfernen Sie nicht die Glimmerplatte, die den Wellenleiter abdeckt.)
- 7: Glasteller
- 8: Grillheizstäbe
- 9: Backblech

VOREINSTELLUNG

Mit dieser Funktion können Sie die Mikrowelle so einstellen, dass ein Garprogramm zu einem späteren Zeitpunkt gestartet wird.

1. Stellen Sie das Essen in die Mikrowelle.
2. Geben Sie das gewünschte Garprogramm ein.
3. Drücken Sie die Voreinstellung/Uhr-Taste einmal.
4. Drehen Sie den Menü/Zeit-Knopf, um die Stundenzahl einzustellen.
5. Drücken Sie die Voreinstellung/Uhr-Taste einmal.
6. Drehen Sie den Menü/Zeit-Knopf, um die Minutenzahl einzustellen.
7. Drücken Sie die Voreinstellung/Uhr-Taste einmal.

HINWEIS: „Auftauen nach Gewicht“ und „Schnellstart“ können nicht

voreingestellt werden. Im Modus „Voreinstellung“ überprüfen Sie die voreingestellte Zeit, indem Sie Voreinstellung/Uhr für 5 Sekunden drücken. Sie können die Funktion „Voreinstellung“ durch Drücken von Pause/Abbruch innerhalb dieser 5 Sekunden abbrechen.

BEDIENFELD

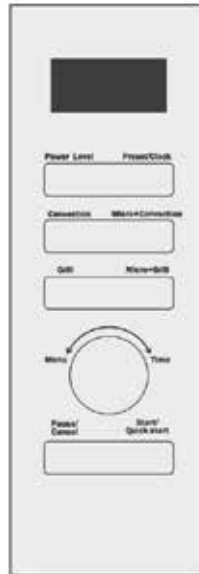

Display für Menüfunktionen

Kochzeit, Leistung, Aktionsanzeigen und Uhrzeit werden angezeigt.

Leistungsstufe

Drücken Sie diese Taste mehrmals, um die Leistungsstufe für das Garen.

Voreinstellung/Uhr

Drücken Sie diese Taste, um die Uhrzeit einzustellen.

Drücken Sie diese Taste, um die Voreinstellungsfunktion einzustellen.

Heißluft

Drücken diese Taste, um das Heißluftgaren einzustellen.

Mikrowelle + Heißluft

Drücken Sie diese Taste, um eine von vier kombinierten Gareinstellungen auszuwählen.

Grill

Drücken Sie diese Taste, um das Grillprogramm einzustellen.

Mikrowelle + Grill

Drücken Sie diese Taste, um eine von zwei kombinierten Gareinstellungen

auszuwählen.

Pause/Abbruch

Drücken Sie diese Taste, um eine Einstellung abzubrechen oder die Mikrowelle zurückzusetzen, bevor Sie ein Garprogramm einstellen.

Drücken Sie diese Taste einmal, um den Garvorgang vorübergehend zu unterbrechen, oder zweimal, um den Garvorgang abzubrechen.

Sie wird auch zum Einstellen der Kindersicherung verwendet.

Menü/Zeit (Knopf)

Drehen Sie den Knopf, um die Zeit einzustellen. Drehen Sie den Knopf, um ein automatisches Garmenü zu wählen.

Start/Schnellstart

Drücken Sie die Taste einmal, um ein Garprogramm zu starten. Drücken Sie die Taste mehrmals, um die Garzeit einzustellen und sofort mit voller Leistung zu garen.

NACH GEWICHT AUFTAUEN

Sie können Lebensmittel auf der Grundlage ihres Gewichts auftauen. Die Auftauzeit und die Leistungsstufe werden automatisch eingestellt, sobald die Lebensmittelkategorie und das Gewicht programmiert sind.

Das Gefriergutgewicht liegt zwischen 100 g und 1800 g.

1. Drehen Sie den Menü/Zeit-Knopf gegen den Uhrzeigersinn, um den Lebensmittelcode A-9 auszuwählen.
2. Drücken Sie einmal auf Start/Schnellstart.
3. Drehen Sie den Menü/Zeit-Knopf, um das Gewicht des aufzutauenden Lebensmittels auszuwählen.
4. Drücken Sie auf Start/Schnellstart.

HINWEIS: Die Mikrowelle pausiert während des Abtauens, damit Sie die Lebensmittel zum gleichmäßigen Auftauen umdrehen können. Drücken Sie dann die Taste Start/Schnellstart, um den Auftauvorgang für die verbleibende Zeit fortzusetzen.

Die Mikrowelle wird die Lebensmittel nicht gut erhitzen, wenn Sie das empfohlene Gewicht überschreiten.

BENUTZEN DER BEDIENELEMENTE DER MIKROWELLE

Einstellen der Uhrzeit

Die Mikrowelle verfügt über eine Uhr mit 12- oder 24-Stunden-Zeitanzeige. Um die Zeit während des Betriebs der Mikrowelle zu überprüfen, drücken Sie die Taste Voreinstellung/Uhr, dann wird die Uhrzeit für eine Weile auf dem Display. Beispiel: Angenommen, Sie möchten die Uhrzeit der Mikrowelle auf 8:30 einstellen.

1. Drücken Sie die Voreinstellung/Uhr-Taste ein- oder zweimal, um die 12- oder 24-Stunden-Zeitanzeige auszuwählen.
2. Drehen Sie den Menü/Zeit-Knopf, um die Stundenzahl auf 8 einzustellen.
3. Drücken Sie die Voreinstellung/Uhr-Taste einmal, um die Stundeneinstellung zu bestätigen.
4. Drehen Sie den Menü/Zeit-Knopf, um die Minutenzahl auf 30 einzustellen.
5. Drücken Sie die Voreinstellung/Uhr-Taste einmal, um die Einstellung zu bestätigen.

Schnellstart

Um das Schnellstartprogramm zu verwenden, drücken Sie einfach die Start/Schnellstart-Taste mehrmals, um die Kochzeit einzustellen. Die Mikrowelle beginnt automatisch mit voller Leistung zu arbeiten. Die maximale Garzeit, die Sie eingeben können, beträgt 10 Minuten. Die Mikrowelle gart Lebensmittel schnell mit hoher Leistung (100 % Leistung).

Garen in der Mikrowelle

Die maximale Garzeit beträgt 95 Minuten. Zum Garen in der Mikrowelle drücken Sie einfach mehrmals auf die Leistungsstufen-Taste, um eine Garstufe einzustellen, und stellen Sie dann mit dem Menü/Zeit-Knopf die gewünschte Garzeit ein. Während des Garens können Sie die Leistungsstufe überprüfen, indem Sie die Leistungsstufen-Taste drücken.

Angenommen, Sie möchten 10 Minuten bei 60 % Mikrowellenleistung garen:

1. Drücken Sie die Leistungsstufen-Taste mehrmals, um 60 % einzustellen.

Drücken Sie die Leistungsstufen-Taste	Garleistung
Einmal	100%
Zweimal	80%
Dreimal	60%
Viermal	40%
Fünfmal	20%

Sechsmal	0%
----------	----

2. Drehen Sie den Menü/Zeit-Knopf auf 10:00.
3. Drücken Sie auf Start/Schnellstart.

Grill

Mit dieser Mikrowelle können Sie Lebensmittel grillen. Die maximale Garzeit beträgt 95 Minuten.

1. Drücken Sie einmal die Grilltaste.
2. Drehen Sie den Menü/Zeit-Knopf, um die Grillzeit einzustellen.
3. Drücken Sie auf Start/Schnellstart.

Mikrowelle + Grill

Mit dieser Funktion können Sie Grill und Mikrowelle in zwei verschiedenen Einstellungen kombinieren. Die maximale Garzeit beträgt 95 Minuten.

Kombination 1

30 % Mikrowelle, 70 % Grill Verwenden Sie diese Kombination für Fisch, Kartoffeln oder Gratins.

Angenommen, Sie möchten die Kombination 1 25 Minuten lang verwenden:

1. Drücken Sie die Mikrowelle/Grill-Taste einmal.
2. Drehen Sie den Menü/Zeit-Knopf, um 25 Minuten einzustellen.
3. Drücken Sie einmal auf die Start/Schnellstart-Taste.

Kombination 2

55% Mikrowelle, 45% Grill Verwenden Sie diese Kombination für Pudding, Omelettes, Ofenkartoffeln und Geflügel.

Angenommen, Sie möchten die Kombination 2 12 Minuten lang verwenden:

1. Drücken Sie die Mikrowelle/Grill-Taste zweimal.
2. Drehen Sie den Menü/Zeit-Knopf, um 12 Minuten einzustellen.
3. Drücken Sie einmal auf die Start/Schnellstart-Taste.

HEISSLUFT

Beim Garen mit Heißluft zirkuliert heiße Luft im Garraum, um Lebensmittel schnell und gleichmäßig zu bräunen und knusprig zu machen. Diese Mikrowelle kann auf zehn verschiedene Gartemperaturen programmiert werden. Die maximale Garzeit beträgt 95 Minuten.

Mit Heißluft garen

Um mit Heißluft zu garen, drücken Sie die Heißluft-Taste, um die gewünschte Heißlufttemperatur (110 °C - 200 °C) einzugeben.

Angenommen, Sie möchten 40 Minuten lang bei 180 °C garen:

1. Stellen Sie das Essen in die Mikrowelle.

2. Drücken Sie die Heißluft-Taste, um die Heißlufttemperatur einzustellen.
3. Drehen Sie den Menü/Zeit-Knopf, um die Garzeit einzustellen. (Die maximale Garzeit beträgt 95 Minuten.)
4. Drücken Sie einmal auf die Start/Schnellstart-Taste.

HINWEIS: Sie können die Heißlufttemperatur während des Garvorgangs überprüfen, indem Sie die Heißluft-Taste drücken.

Vorwärmen und Kochen mit Heißluft

Ihre Mikrowelle kann so programmiert werden, dass Vorheiz- und Heißluftgaren kombiniert werden.

Angenommen, Sie möchten auf 170 °C vorheizen und dann 35 Minuten lang garen:

1. Drücken Sie die Heißluft-Taste, um die Heißlufttemperatur einzustellen.
2. Drücken Sie einmal auf die Start/Schnellstart-Taste.
3. Wenn die Mikrowelle die gewünschte Temperatur erreicht hat, ertönt alle 5 Sekunden ein Signalton, um Sie daran zu erinnern.
4. Öffnen Sie die Tür und stellen Sie den Lebensmittelbehälter auf die Mitte des Drehtellers.
5. Drehen Sie den Menü/Zeit-Knopf, um die Garzeit einzustellen.
6. Drücken Sie einmal auf die Start/Schnellstart-Taste.

HINWEIS: Die Vorheizzeit kann nicht eingestellt werden. Die maximale Vorheizzeit beträgt 30 Minuten.

MIKROWELLE + HEISSLUFT

Diese Mikrowelle hat vier vorprogrammierte Einstellungen, die das automatische Garen mit Heißluft und Mikrowelle ganz einfach machen. Die maximale Garzeit beträgt 95 Minuten.

Drücken Sie mehrmals die Taste für Mikrowelle + Heißluft, um die Heißlufttemperatur einzustellen (110 °C - 200 °C).

1. Stellen Sie das Essen in die Mikrowelle.
2. Drücken Sie die Taste für Mikrowelle + Heißluft, um die Heißlufttemperatur anzuzeigen.
3. Drehen Sie den Menü/Zeit-Knopf, um die Garzeit einzustellen.
4. Drücken Sie einmal auf die Start/Schnellstart-Taste.

HINWEIS: Sie können die Heißlufttemperatur während des Garvorgangs überprüfen, indem Sie die Taste für Mikrowelle + Heißluft drücken.

AUTOMATISCHE GARFUNKTION

Um die in der folgenden Tabelle aufgeführten Lebensmittel zuzubereiten, müssen Sie keine Leistungsstufe und Garzeit eingeben. Sie können einfach die entsprechende Option für das automatische Garen auswählen. Die Mikrowelle beginnt zu arbeiten, nachdem Sie Start/Schnellstart gedrückt haben.

Möglicherweise müssen Sie die Lebensmittel während der Garzeit umdrehen, um ein gleichmäßiges Garen zu erreichen.

Beispiel:

1. Drehen Sie den Menü/Zeit-Knopf gegen den Uhrzeigersinn, um den Lebensmittelcode auszuwählen.
2. Drücken Sie einmal auf Start/Schnellstart.
3. Drehen Sie den Menü/Zeit-Knopf, um das gewünschte Gewicht auszuwählen.
4. Drücken Sie einmal auf die Start/Schnellstart-Taste.

Menü der Automatischen Garfunktion

Code	Lebensmittel	
A-1	Getränk (200ml/Tasse)	<ol style="list-style-type: none">1. Bei Getränken und Kartoffeln zeigt der Bildschirm beim Drehen des Menü/Zeit-Knopfes die Anzahl der Portionen anstelle des Gewicht an.2. Bei Auswahl 8 pausiert die Mikrowelle während des Abtauens, damit Sie die Lebensmittel zum gleichmäßigen Auftauen umdrehen können. Drücken Sie dann die Taste Start/Schnellstart, um den Auftauvorgang für die verbleibende Zeit fortzusetzen.3. Das Ergebnis der automatischen Garfunktion hängt von Faktoren wie Spannungsschwankungen, der Form und Größe von Lebensmitteln, Ihren persönlichen Vorlieben und welchen Gargrad Sie bei bestimmten Lebensmitteln bevorzugen ab – und auch davon, wie Sie Lebensmittel in die Mikrowelle stellen. Wenn das Ergebnis nicht zufriedenstellend ist, passen Sie die Kochzeit an.
A-2	Spaghetti	
A-3	Reis	
A-4	Aufwärmen	
A-5	Kartoffel (230 g/Stück)	
A-6	Pizza	
A-7	Kuchen (475 g)	
A-8	Gegrilltes Hähnchen	

MEHRSTUFEN-GARFUNKTION

Ihre Mikrowelle kann für bis zu 3 automatische Garsequenzen programmiert werden.

Angenommen, Sie möchten folgendes Garprogramm einstellen:

Mikrowellengaren > Heißluftgaren

1. Stellen Sie das Essen in die Mikrowelle.
2. Drücken Sie die Leistungsstufen-Taste, um die Leistungsstufe einzustellen.
3. Drehen Sie den Menü/Zeit-Knopf, um die Garzeit einzustellen.
4. Drücken Sie die Heißluft-Taste, um die Heißlufttemperatur einzustellen.
5. Drehen Sie den Menü/Zeit-Knopf, um die Heißluft-Garzeit einzustellen.
6. Drücken Sie einmal auf die Start/Schnellstart-Taste.

HINWEIS: "Auftauen nach Gewicht", "Schnellstart" und "Garen" können im Mehrstufen-Garprogramm nicht eingestellt werden.

SCHUTZ

Überhitzungsschutz

Wenn das System in den Überhitzungsschutzzustand wechselt, wird auf dem Display „E01“ angezeigt und das Gerät piepst, bis Pause/Abbrechen gedrückt wird. Das System kehrt dann in den normalen Standby-Modus zurück.

Niedrigtemperaturschutz

Wenn das System in den Niedrigtemperaturschutzzustand wechselt, wird auf dem Display „E02“ angezeigt und das Gerät piepst, bis Pause/Abbrechen gedrückt wird. Das System kehrt dann in den normalen Standby-Modus zurück.

Schutz bei Sensorfehlfunktion

Das System wechselt in den Schutzmodus, wenn der Systemsensor einen Kurzschluss aufweist. Auf dem Display wird „E03“ angezeigt und das Gerät piepst, bis Pause/Abbrechen gedrückt wird. Das System kehrt dann in den normalen Standby-Modus zurück.

Kühlfunktion

Das Überwachungssystem der Mikrowelle verfügt über eine Kühlfunktion. Bei jedem Garmodus, der eine Garzeit von mehr als 2 Minuten hat, schaltet sich der Lüfter der Mikrowelle nach Beendigung des Garens etwa 3 Minuten lang automatisch ein, um die Mikrowelle abzukühlen. Dies verlängert die Lebensdauer der Mikrowelle.

KINDERSICHERUNG

Verwenden Sie die Kindersicherung, um den unbeaufsichtigten Betrieb der Mikrowelle durch kleine Kinder zu verhindern. Das Kindersicherungssymbol wird auf dem Display angezeigt und die Mikrowelle kann nicht bedient werden, während die Kindersicherung aktiviert ist.

1. Um die Kindersicherung zu aktivieren, drücken und halten Sie die Pause/Abbrechen-Taste für 3 Sekunden. Es ertönt ein Piepton und das Kindersicherungssymbol auf dem Display schaltet sich ein.
2. Um die Kindersicherung zu deaktivieren, drücken und halten Sie die Pause/Abbrechen-Taste für 3 Sekunden. Es ertönt ein Piepton und das Kindersicherungssymbol auf dem Display schaltet sich aus.

REINIGUNG UND WARTUNG

1. Schalten Sie die Mikrowelle aus und ziehen Sie den Netzstecker aus der Steckdose, bevor Sie sie reinigen.
2. Halten Sie das Innere der Mikrowelle sauber. Wenn Nahrungsmittelspritzer oder Flüssigkeiten verschüttet werden, wischen Sie sie mit einem feuchten Tuch ab. Mildes Reinigungsmittel kann verwendet werden, wenn die Mikrowelle sehr schmutzig wird. Vermeiden Sie die Verwendung von Sprühreinigern und anderen scharfen Reinigungsmitteln, da diese die Türoberfläche verschmutzen, verkratzen oder abstumpfen können.
3. Die Außenflächen sollten mit einem feuchten Tuch gereinigt werden. Um Schäden an den Betriebsteilen in der Mikrowelle zu vermeiden, darf kein Wasser in die Lüftungsöffnungen gelangen.
4. Wischen Sie die Tür und das Fenster auf beiden Seiten, die Türdichtungen und die angrenzenden Teile häufig mit einem feuchten Tuch ab, um Verschmutzungen oder Spritzer zu entfernen. Verwenden Sie keine scheuernden Reinigungsmittel.
5. Lassen Sie das Bedienfeld nicht nass werden. Reinigen Sie es mit einem weichen, feuchten Tuch. Wenn Sie das Bedienfeld reinigen, lassen Sie die Mikrowellentür offen, damit sich die Mikrowelle nicht versehentlich einschaltet.
6. Wenn sich Dampf in oder an der Außenseite der Mikrowellentür ansammelt, wischen Sie ihn mit einem weichen Tuch ab. Dies kann auftreten, wenn die Mikrowelle unter Bedingungen mit hoher Luftfeuchtigkeit betrieben wird. Und es ist normal.
7. Gelegentlich muss der Glasteller zur Reinigung herausgenommen werden. Waschen Sie den Glasteller in warmem Seifenwasser oder in der

Spülmaschine.

8. Der Rollenring und der Boden des Garraums sollten regelmäßig gereinigt werden, um übermäßige Geräusche zu vermeiden. Wischen Sie einfach den Boden des Garraums mit einem milden Reinigungsmittel ab. Der Rollenring kann in mildem Seifenwasser oder in der Spülmaschine gewaschen werden. Wenn Sie den Rollenring zur Reinigung aus dem Boden des Garraums entfernen, müssen Sie ihn in der richtigen Position wieder hineinlegen.
9. Entfernen Sie Gerüche aus Ihrer Mikrowelle, indem Sie eine Tasse Wasser mit dem Saft und der Haut einer Zitrone in einer tiefen mikrowellengeeigneten Schüssel mischen und die Tasse dann 5 Minuten in der Mikrowelle erhitzen. Wischen Sie den Garraum danach gründlich aus und trocknen Sie ihn mit einem weichen Tuch ab.
10. Wenn es notwendig ist, das Licht in der Mikrowelle auszutauschen, wenden Sie sich bitte an einen Händler, um es auszutauschen.
11. Die Mikrowelle sollte regelmäßig gereinigt werden. Eventuelle Essensreste sollten entfernt werden. Wenn die Mikrowelle nicht in einem sauberen Zustand gehalten wird, kann dies zu einer Verschlechterung der Oberfläche führen, die die Lebensdauer des Geräts beeinträchtigen und möglicherweise zu einer Gefährdung führen kann.
12. Bitte entsorgen Sie dieses Gerät nicht im Hausmüll; es sollte in einem städtischen Entsorgungszentrum oder einem Recyclingzentrum entsorgt werden.

TECHNISCHE DATEN

Nennspannung/Frequenz: 230~-240V/50Hz

Nennleistung: 900W

GARANTIE-AUSSCHLÜSSE

Die Garantie ist nicht gültig, wenn:

1. Das Produkt nicht in Übereinstimmung mit der beigefügten Hersteller-Betriebsanleitung installiert, betrieben oder gewartet wurde.
2. Das Produkt für andere, als die vorgesehene Funktionszwecke, verwendet wurde.
3. Die Beschädigung oder Fehlfunktion des Produktes durch eines der folgenden verursacht wurde:
 - Falsche Spannung
 - Unfälle (einschließlich Flüssigkeit oder Feuchtigkeitsschäden)
 - Fehlanwendung oder Missbrauch des Produktes

- Fehlerhafte oder unsachgemäße Installation
- Hauptstromversorgungsprobleme, einschließlich Spannungsspitzen oder Blitzschaden
- Befall durch Insekten
- Beschädigung oder Veränderung des Produkts durch andere Personen als das autorisierte Service-Personal
- Kontakt mit unnormalen, ätzenden Materialien
- Einfügen von Fremdkörpern in das Gerät
- Verwendung mit nicht von Brabantia anerkanntem Zubehör

Bitte lesen und beachten Sie alle Warnhinweise und Vorsichtsmaßnahmen in der Bedienungsanleitung.

Durch kontinuierliche Produktentwicklung können sich Spezifikationen ohne vorherige Mitteilung ändern.

KORREKTE ENTSORGUNG DES GERÄTS



Diese Markierung zeigt an, dass dieses Produkt nicht mit dem üblichen Hausmüll entsorgt werden darf. Um mögliche Schäden an Umwelt oder menschlicher Gesundheit durch unkontrollierte Müllentsorgung zu vermeiden, recyceln Sie dieses Produkt ordnungsgemäß, um materielle Ressourcen nachhaltig zu nutzen. Für die ordnungsgemäße Entsorgung dieses Produkts kontaktieren Sie bitte die örtliche Müllentsorgung oder bringen das Produkt direkt zum Recyclinghof. Alternativ wenden Sie sich bitte an Ihre Gemeinde um mehr zum Thema „Recycling“ zu erfahren. Bitte machen Sie dieses Produkt umweltfreundlich für das Recycling.



Should you experience any technical difficulty in setting up or using your new product, please feel free to contact our dedicated customer service help desk.

For Customer from Netherlands and Belgium please contact Elmarc B.V.

Elmarc B.V.

Kolenbranderstraat 28

2984 AT Ridderkerk

Tel: (NL) 09003555333

(BE) 070355505

E-mail: helpdesk@elmarc.nl

Wishing you many years of pure pleasure with your new Brabantia appliance.

