

AKAI

Microset: Radio/(MP3)CD-player

QXA6720



User manual

Gebruiksaanwijzing

Manuel de l'utilisateur

Manual de instrucciones

Gebrauchsanleitung

Οδηγίες χρήσεως

Brugsanvisning

GB 2

NL 18

FR 34

ES 50

DE 66

EL 82

DA 98

Table des matières

1.	Sécurité.....	35
1.1	Usage prévu.....	35
1.2	Étiquettes de ce manuel	35
1.3	Instructions générales de sécurité	35
2.	Préparatifs d'usage.....	36
2.1	Déballage.....	36
2.2	Contenu de l'emballage	36
3.	Installation.....	37
3.1	Installation des haut-parleurs.....	38
3.2	Télécommande	39
4.	Fonctions.....	40
4.1	Système Micro Music.....	40
4.2	Télécommande	41
5.	Fonctionnement.....	42
5.1	Interrupteur d'alimentation principale.....	42
5.2	Fonctions générales.....	42
5.3	Fonctions radio	42
5.4	Fonctions CD	43
5.5	Fonctions USB.....	45
6.	Nettoyage et maintenance	46
6.1	Manipulation et entretien des disques	46
7.	Dépannage	47
8.	Données techniques.....	48
9.	Mise au rebut des équipements électriques et électroniques	49

Avis de copyright

Conceptions et spécifications sont susceptibles de changements sans préavis.

1. Sécurité

1.1 Usage prévu

Le Système Micro Music lit la musique de l'USB, des CD et de la radio. Lisez le manuel attentivement avant la première utilisation.



Du fait de la grande diversité des produits comportant une connexion de mémoire externe (USB, SD/MMC, etc.) et de leurs fonctions parfois spécifiques à un fabricant unique, nous ne saurions garantir que tous les dispositifs peuvent être reconnus, ni que toutes les options d'utilisation théoriquement possibles fonctionnent.

1.2 Étiquettes de ce manuel



AVERTISSEMENT

Avertissement signifie que des blessures graves voire mortelles sont possibles si les instructions ne sont pas respectées.



ATTENTION

Attention signifie que l'équipement peut être endommagé.



Une note indique des informations additionnelles, par ex. pour une procédure.

1.3 Instructions générales de sécurité



AVERTISSEMENT

N'exercez pas de force sur l'appareil. L'appareil peut chuter et occasionner des blessures graves.



ATTENTION

Ne versez aucun liquide sur l'appareil.



AVERTISSEMENT

N'insérez aucun objet dans les orifices de ventilation.



ATTENTION

Ne bouchez pas les orifices de ventilation.



Cet appareil bénéficie d'une double isolation. Aucun fil de masse n'est donc nécessaire. Vérifiez toujours si la tension secteur correspond à celle de la plaque signalétique.



Cet appareil emploie un système laser. Pour éviter toute exposition directe au faisceau laser, n'ouvrez pas l'appareil. Une radiation laser devient visible en cas d'ouverture si le verrouillage est défaut.

2. Préparatifs d'usage

2.1 Déballage

- Déballez l'appareil avec soin.
- Vérifiez le contenu de l'emballage (description ci-dessous). Si un élément quelconque manque, veuillez contacter votre revendeur.
- Retirez avec soin les étiquettes (le cas échéant) du panneau frontal.



Nous vous recommandons de conserver le carton et l'emballage d'origine, dans l'éventualité d'un retour du produit pour réparation. C'est la seule manière de protéger le produit en toute sécurité contre les dégâts pendant le transport. Si vous vous débarrassez du carton et de l'emballage, n'oubliez pas de les recycler en respectant l'environnement.

2.2 Contenu de l'emballage

Les éléments suivants sont contenus dans l'emballage reçu :

- 1 Système Micro Music
- 2 Haut-parleurs
- 1 Télécommande
- 1 Élément de batterie (CR2025)
- 1 Manuel d'utilisation



Si un élément quelconque manque, veuillez contacter votre revendeur.

3. Installation

- Placez l'appareil sur une surface plane horizontale.
- Connectez l'appareil aux haut-parleurs.
Consultez le paragraphe "Installation des haut-parleurs".
- Connectez l'appareil au secteur.
- Installez les piles dans la télécommande.
Consultez le paragraphe "Télécommande".



ATTENTION

- Ne placez pas l'appareil à proximité d'une source de chaleur.
- N'exposez pas l'appareil à la lumière directe du soleil.



Cet appareil comporte des pieds en caoutchouc pour l'empêcher de bouger. Les pieds sont composés d'un matériau non migrant, spécialement formulé afin d'éviter les marques ou taches sur les meubles. Cependant, certains types de cires pour meubles, de revêtements du bois ou de produits nettoyants en vaporisateur peuvent attendrir le caoutchouc, laisser des marques ou des résidus sur le meuble et générer un risque de potentiel de dégâts en surface. Pour éviter tout dommage sur les surfaces en bois, nous recommandons l'emploi de patins autoadhésifs sur le dessous des pieds en caoutchouc, avant l'installation.

3.1 Installation des haut-parleurs

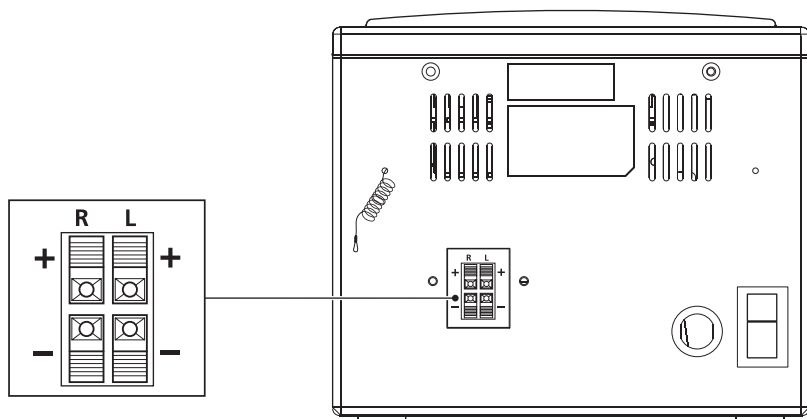

Les câbles et bornes comportent des codes de couleurs :

- Les fils avec repères aux bornes rouges (+).
- Les fils sans repères aux bornes noires (-).
- Placez les haut-parleurs sur une surface plane horizontale. Placez les haut-parleurs suffisamment près de l'appareil pour connecter les fils.

Connexion à l'appareil

- Levez les loquets pour ouvrir les bornes.
- Connectez les extrémités des fils des haut-parleurs à l'appareil en respectant les repères (+) et (-) de polarité.
- Appuyez sur les loquets pour bloquer les extrémités de fils.

3.2 Télécommande

Installation de la pile

- Appuyez sur le fermoir tout en tirant le support de pile pour l'extraire.
- Insérez 1 pile au lithium de type CR2025 de 3 V, le repère (+) étant dirigé vers le haut.
- Insérez le support de piles dans la télécommande.

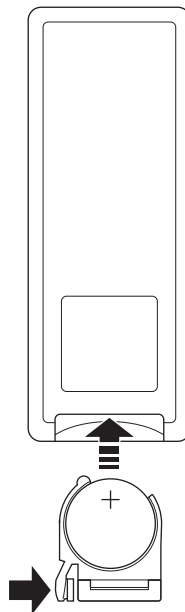

4. Fonctions

4.1 Système Micro Music

Panneau frontal

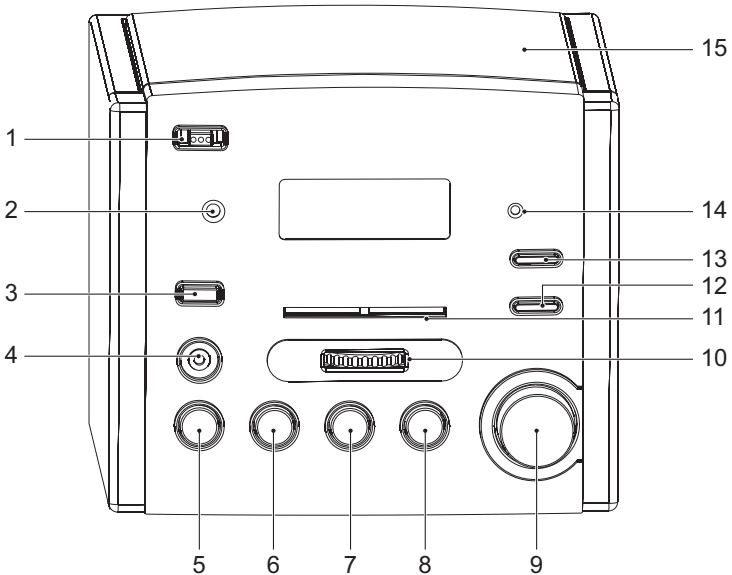

- 1 Commutateur FUNCTION
- 2 Capteur de télécommande
- 3 Fente USB
- 4 Prise AUX IN
- 5 Bouton PREV
- 6 Bouton NEXT
- 7 Bouton STOP
- 8 Bouton PLAY/PAUSE

- 9 Molette VOLUME
- 10 Molette TUNING
- 11 Molette de réglage radio
- 12 Bouton PLAY MODE/PROGRAM
- 13 Bouton FOLDER UP
- 14 Indicateur de stéréo FM
- 15 Compartiment CD

Panneau arrière

- 16 Interrupteur d'alimentation principale

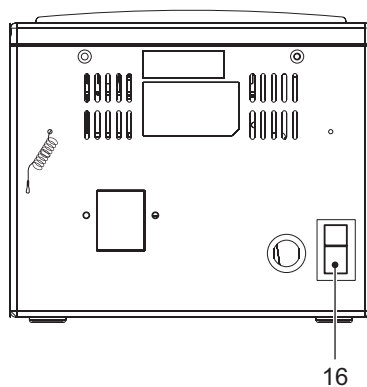

4.2 Télécommande

- 17 Bouton PLAY MODE
 18 Bouton PREV
 19 Bouton NEXT
 20 Bouton STOP
 21 Bouton PLAY/PAUSE
 22 Bouton FOLDER UP
 23 Bouton PROGRAM

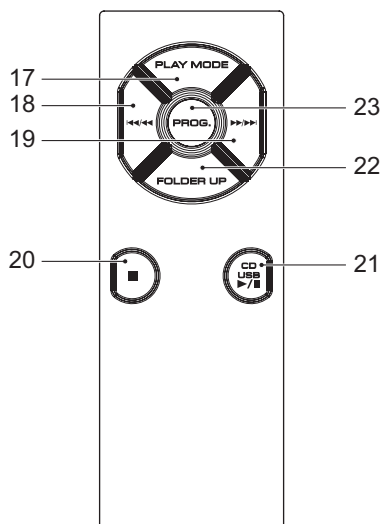

5. Fonctionnement

5.1 Interrupteur d'alimentation principale

L'appareil comporte un interrupteur d'alimentation principale (16) sur son panneau arrière.

- Positionnez l'interrupteur sur ON avant de mettre l'appareil en marche.
- Positionnez l'interrupteur sur OFF avant de débrancher l'appareil du secteur.



Si l'appareil n'est pas utilisé, nous vous recommandons de l'éteindre avec l'interrupteur d'alimentation principale.

5.2 Fonctions générales

- Pour sélectionner le mode source (USB/CD, AUX, AM, FM), positionnez le sélecteur FUNCTION (1) sur la position souhaitée. Pour arrêter l'appareil, glissez le sélecteur sur la position AUX.
- Pour sélectionner une source de signal additionnelle (CD, USB), appuyez sur le bouton PLAY/PAUSE (8/21) sans le relâcher.
- Pour ajuster le volume, tournez la molette VOLUME (9) jusqu'au niveau désiré.
- Pour connecter un dispositif audio externe, insérez la fiche du câble dans la prise AUX IN (4).

5.3 Fonctions radio

- Pour sélectionner la bande radio, positionnez le sélecteur FUNCTION (1) sur AM ou FM.
- Pour sélectionner une fréquence ou une station de radio, faites tourner la molette TUNING (10) jusqu'à la fréquence voulue.



Pour améliorer la réception de la fréquence FM, déployez l'antenne aérienne. Pour améliorer la réception de la fréquence à AM, tournez l'appareil.

5.4 Fonctions CD

- Pour sélectionner la fonction CD, positionnez le sélecteur FUNCTION (1) sur CD.
- Pour insérer un CD :
 - Appuyez sur le compartiment CD (15) pour ouvrir l'appareil.
 - Insérez le CD avec l'étiquette vers le haut.
 - Fermez le compartiment CD (15).

L'écran affiche le nombre total de pistes du CD.

- Pour lancer la lecture, appuyez une fois sur le bouton PLAY/PAUSE (8/21). Pendant la lecture, les fonctions suivantes sont accessibles :
- Pour sélectionner une piste, appuyez sur le bouton PREV (5) ou NEXT (6) pour régler la piste voulue.
- Pour rechercher un point spécifique sur la piste, appuyez sur le bouton PREV (5) ou NEXT (6) jusqu'au point voulu puis relâchez le bouton.
- Pour pauser la lecture, appuyez sur le bouton PLAY/PAUSE (8/21) une fois; pour reprendre la lecture, appuyez à nouveau sur le bouton.
- Pour arrêter la lecture, appuyez sur le bouton STOP (7).



Les fonctions CD sont également accessibles avec la télécommande.

Utilisation de la fonction de lecture MP3

- Insérez un CD MP3 dans le lecteur. Un menu de contenu s'affiche.
- Appuyez sur le bouton FOLDER UP (13) pour sélectionner un dossier ou un fichier.
- Appuyez sur le bouton PREV (5) ou NEXT (6) pour sélectionner une piste.
- Appuyez sur le bouton PLAY/PAUSE (8/21) pour lancer la lecture.

Utilisation de la fonction REPEAT/RANDOM

Cette fonction est uniquement disponible en mode PLAY.

Les entrées CD possibles sont les suivantes :

- Appuyez sur le bouton PLAY MODE (12) une fois pour répéter le titre en cours.
- Appuyez à nouveau sur le bouton pour répéter tous les pistes.
- Appuyez à nouveau sur ce bouton pour lire toutes les pistes selon un ordre aléatoire. La fonction de répétition est maintenant désactivée.

Les entrées CD MP3 possibles sont les suivantes :

- Appuyez sur le bouton PLAY MODE (12) une fois pour répéter le titre en cours.
- Appuyez à nouveau sur le bouton pour répéter tous les pistes.
- Appuyez à nouveau sur le bouton pour répéter tous les titres d'un index.
- Appuyez à nouveau sur ce bouton pour lire toutes les pistes selon un ordre aléatoire. La fonction de répétition est maintenant désactivée.

Utilisation de la fonction PROGRAM

Pour utiliser la fonction PROGRAM pour un CD/CD MP3, la lecture doit être en mode STOP.

- Pour programmer un CD :
 - Appuyez sur le bouton STOP (7) puis sur le bouton PROGRAM (12).
 - Appuyez sur le bouton PREV (5) ou NEXT (6) pour sélectionner la piste voulue. Appuyez sur le bouton PROGRAM (12) pour confirmer la sélection.
 - Répétez l'étape précédente pour sélectionner davantage de pistes et confirmez chaque sélection avec le bouton PROGRAM (12).
- Pour programmer un CD MP3 :
 - Appuyez sur le bouton PROGRAM (12) puis sur le bouton STOP (7).
 - Appuyez sur le bouton FOLDER UP (13) pour sélectionner un dossier ou un fichier.
 - Appuyez sur le bouton PREV (5) ou NEXT (6) pour sélectionner une piste. Répétez l'étape précédente pour sélectionner davantage de pistes et confirmez chaque sélection avec le bouton PROGRAM (12).
- Appuyez sur le bouton PLAY/PAUSE (8/21) pour lancer le programme.
- Pour lire à nouveau le programme, appuyez sur le bouton PROGRAM (12) une fois le programme fini. Appuyez sur le bouton PLAY/PAUSE (8/21) pour lancer à nouveau le programme.
- Pour afficher le programme pendant la lecture, appuyez sur le bouton PREV (5) ou NEXT (6).
- Pour arrêter le programme pendant la lecture, appuyez sur le bouton STOP (7).
- Pour supprimer le programme pendant la lecture, appuyez sur le bouton STOP (7) à deux reprises.

5.5 Fonctions USB

- Mettez l'appareil en marche. Sélectionnez le mode USB.
- Insérez le dispositif USB dans la fente (3). Le dispositif peut se connecter d'une seule manière.
- Appuyez sur le bouton FOLDER UP (13) pour sélectionner un dossier ou un fichier.
- Appuyez sur le bouton PREV (5) ou NEXT (6) pour sélectionner une piste.
- Appuyez sur le bouton PLAY/PAUSE (8/21) pour lancer la lecture.

Pendant la lecture, les fonctions suivantes sont accessibles :

- Pour sélectionner une piste, appuyez sur le bouton PREV (5) ou NEXT (6) pour régler la piste voulue.
- Pour rechercher un point spécifique sur la piste, appuyez sur le bouton PREV (5) ou NEXT (6) jusqu'au point voulu puis relâchez le bouton.
- Pour pauser la lecture, appuyez sur le bouton PLAY/PAUSE (8/21) une fois; pour reprendre la lecture, appuyez à nouveau sur le bouton.
- Pour arrêter la lecture, appuyez sur le bouton STOP (7).



Du fait de la grande diversité des produits comportant un port USB et de leurs fonctions parfois spécifiques à un fabricant unique, nous ne saurions garantir que tous les dispositifs peuvent être reconnus, ni que toutes les options d'utilisation théoriquement possibles fonctionnent.

6. Nettoyage et maintenance



AVERTISSEMENT

Avant toute action de nettoyage ou d'entretien, arrêtez et débranchez l'appareil.

- Nettoyez l'extérieur de l'appareil avec un chiffon doux. Si l'appareil est très sale, humidifiez légèrement le chiffon avec de l'eau et une solution neutre.
- Si elle est sale, nettoyez la lentille avec une brosse ou un souffleur pour lentille de caméra (non fourni).

6.1 Manipulation et entretien des disques

- Tenez le disque avec les doigts. Tenez le disque par son bord extérieur ou par son orifice central. Ne touchez pas la surface du disque.
- Ne pliez et ne pressez pas le disque. N'exposez pas le disque à la lumière directe du soleil ou à des sources de chaleur.
- Nettoyez la surface du disque avec un chiffon doux et sec. Essuyez doucement la surface du disque, du centre vers le bord extérieur.
- N'appliquez aucun diluant, alcool, solvant chimique ou vaporisateur pendant le nettoyage. Les fluides de ce type endommagent de manière permanente la surface du disque.

7. Dépannage



Avez-vous des questions après avoir lu ce manuel ?
Contactez AKAI Benelux par téléphone au : 070-355505

Problème	Action
Aucun affichage	Mettez l'appareil en marche. Connectez l'appareil correctement. Sélectionnez la fonction correcte avec le sélecteur FUNCTION (1).
Aucun son	Connectez l'appareil correctement. Ajustez le volume. Ajustez la commande de réglage. Vérifiez si le CD est inséré avec l'étiquette vers le haut. Nettoyez la lentille.

Lecture MP3

Problème	Action
Aucun son ou audio incomplet	Si les données MP3 sont mélangées à d'autres fichiers sur le CD, l'appareil peut lire les fichiers non MP3 comme des parasites ou sans son ou il rejette le disque. Vérifiez si le fichier lu est au format MP3 ou sélectionnez la lecture d'un autre fichier.

Lecture USB

Problème	Action
Aucune lecture	Le dispositif USB n'est pas ou mal installé. Insérez le dispositif USB dans la fente. Dispositif USB utilisé incompatible. La lecture ne peut être garantie avec tous les dispositifs USB. Veuillez essayer un autre dispositif USB. Pour sélectionner l'USB comme source de signal, appuyez sans relâcher sur le bouton PLAY/PAUSE (8/21).

Télécommande (TC)

Problème	Action
TC hors service	Vérifiez l'installation des piles. Pointez la TC sur le capteur de télécommande. Restez à moins de 8 mètres de l'appareil.

8. Données techniques

Paramètre	Valeur
Tension	230 V _{CA} ~ 50 Hz
Consommation électrique	14 W
Sortie de puissance maxi.	2 x 1 W (RMS)
Taille du disque	5"/3"
Bandes radio	AM/FM
Dimensions (L x H x P)	16,5 x 14,5 x 20,5 mm
Poids	1,39 kg

Plage de fréquence

Paramètre	Valeur
Radio AM	540 kHz - 1620 kHz
Radio FM	88 mHz - 108 mHz

Système de haut-parleur

Paramètre	Valeur
Impédance	8 Ω
Matériel armoire	Bois
Longueur de fil	180 cm
Dimensions (L x H x P)	14 x 14,5 x 17,5 mm
Poids	822 g

Télécommande

Paramètre	Valeur
Consommation électrique	3 V
Taille pile	CR2025

9. Mise au rebut des équipements électriques et électroniques



Ce symbole sur le matériel, ses accessoires ou son emballage indique que le produit ne doit pas être traité comme un déchet ménager. Veuillez mettre cet équipement au rebut au point de collecte prévu pour le recyclage des déchets des équipements électriques et électroniques. Dans l'Union Européenne et d'autres pays européens disposant de systèmes de collecte distincts pour les produits électriques et électroniques usagés. En vous assurant de la mise au rebut correct de ce produit, vous contribuez à réduire les risques potentiels pour l'environnement et la santé publique susceptibles de se produire suite à une gestion inappropriée des déchets de ce produit. Le recyclage des matériels contribue également à la préservation des ressources naturelles. Nous vous remercions donc de ne pas mettre vos équipements électriques et électroniques au rebut avec les ordures ménagères normales.

Pour en savoir plus sur le recyclage de ce produit, veuillez contacter votre municipalité, votre service des ordures ménagères ou la boutique d'achat de ce produit.

Pour en savoir plus et connaître les dispositions de la garantie, veuillez visiter : www.akai.eu