

Deutsch: ASB90I



Index

- 1. Sicherheit
- 2. Vorbereitungen für den Gebrauch
- 3. Installation
- 4. Funktionen
- 5. Bedienung
 - 5.1. Hauptschalter
 - 5.2. Schnellstart
 - 5.3. iPod Funktionen
 - 5.4. Radiofunktionen
 - 5.5. Uhrenfunktionen
- 6. Reinigung und Wartung
- 7. Technische Daten
- 8. Entsorgung von elektrischen und elektronischen Geräten

Sicherheit

Bestimmungsgemäßer Gebrauch

Das iPod-Musiksystem funktioniert als eine Docking-Station zum Abspielen von Musik von einem iPod. Das Gerät gibt auch Musik vom Radio wieder. Zu den Uhrenfunktionen zählen ein Weck- und ein Einschlafprogramm.

Lesen Sie vor dem ersten Gebrauch die Anleitung genau durch.

Zeichen in dieser Anleitung



WARNUNG Ein Warnung-Zeichen bedeutet, dass Verletzungen - auch tödliche - die Folge sein können, wenn die Anweisungen nicht befolgt werden.



VORSICHT Ein Vorsicht-Zeichen bedeutet, dass Schäden am Gerät möglich sind.



Ein Info-Zeichen liefert Zusatzinformation, z.B. für eine Vorgehensweise.

Allgemeine Sicherheitsanweisungen



WARNUNG Setzen Sie das Gerät keinerlei Kraft bzw. Gewalt aus. Das Gerät kann fallen und ernsthafte Verletzungen verursachen.



VORSICHT Lassen Sie keine Flüssigkeiten auf das Gerät gelangen.



WARNUNG Stecken Sie keine Gegenstände in die Belüftungsöffnungen.



VORSICHT Blockieren Sie nicht die Belüftungsöffnungen.



Dieses Gerät ist schutzisoliert; daher ist kein Erdleiter erforderlich. Vergewissern Sie sich stets, dass die Netzspannung mit der Spannung auf dem Typenschild übereinstimmt.

Vorbereitungen für den Gebrauch

Auspacken

- Packen Sie das Gerät vorsichtig aus.
- Prüfen Sie den Verpackungsinhalt gemäß Beschreibung unten. Fehlt ein Teil, wenden Sie sich bitte an Ihren Vertriebspartner.
- Entfernen Sie vorsichtig die Schilder von der Frontplatte, falls vorhanden.



Wir empfehlen, den Originalkarton und das Verpackungsmaterial aufzubewahren, falls es jemals erforderlich sein sollte, Ihr Produkt zum Kundendienst zurückzubringen. Dies ist die einzige Möglichkeit, das Produkt sicher vor Transportschäden zu schützen. Falls Sie den Karton und das Verpackungsmaterial dennoch entsorgen, denken Sie bitte an ein umweltgerechtes Recycling.

Verpackungsinhalt

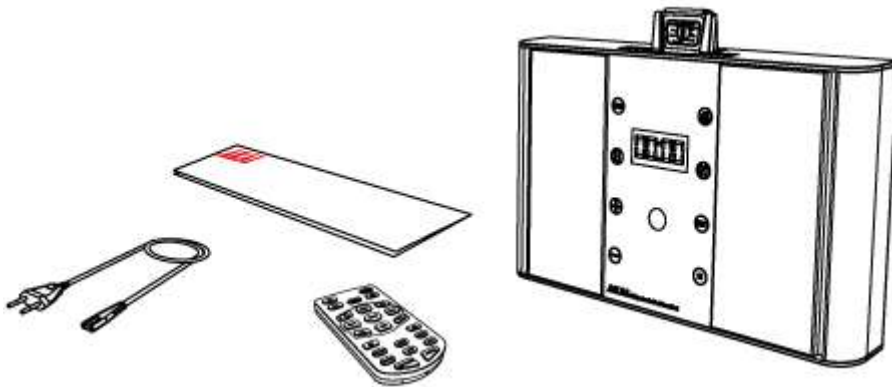

Die erhaltene Verpackung enthält folgende Teile:

- 1 iPod Music System
- 1 Fernbedienung
- 1 Knopfzelle (CR2025)
- 1 x Quick Start Guide



Fehlt ein Teil, wenden Sie sich bitte an Ihren Vertriebspartner.

Installation

- Stellen Sie das Gerät auf eine waagerechte ebene Oberfläche.
 - Verbinden Sie die Peripherieausrüstung mit dem Gerät. Lesen Sie den Abschnitt "Anschluss der Peripherieausrüstung".
 - Verbinden Sie das Gerät mit dem Netz.
 - Aktivieren Sie die Batterie
- Lesen Sie den Abschnitt "Fernbedienung".



VORSICHT Stellen Sie das Gerät nicht in der Nähe einer Wärmequelle auf.
Setzen Sie das Gerät keiner direkten Sonneneinstrahlung aus.



Dieses Gerät ist mit Gummifüßen versehen, die eine Bewegung des Geräts verhindern. Die Füße bestehen aus einem speziell formulierten rutschfesten Material, das keine Flecken auf Möbeln hinterlässt. Bestimmte Arten von Möbelpolituren, Holzschutzmitteln oder Reinigungssprays bewirken jedoch, dass das Gummi weich wird und Flecken oder Rückstände auf dem Möbelstück hinterlässt, wodurch die Gefahr besteht, dass die Oberfläche beschädigt wird. Um Schäden auf Holzoberflächen zu vermeiden, empfehlen wir, dass Sie vor der Aufstellung selbstklebende Schützer unter den Gummifüßen anbringen.

Einsetzen der Batterien

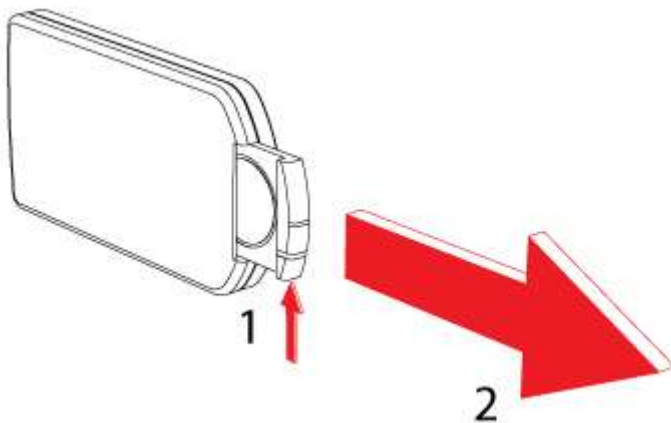

Batterie einsetzen/austauschen

- Drücken Sie auf die Arretierung und ziehen Sie zur gleichen Zeit das Batteriefach heraus.
- Setzen Sie eine Lithiumbatterie des Typs CR2025 3V ein, wobei das gestempelte (+)-Zeichen nach oben zeigen muss.
- Setzen Sie das Batteriefach in die Fernsteuerung ein.

Anschlüsse

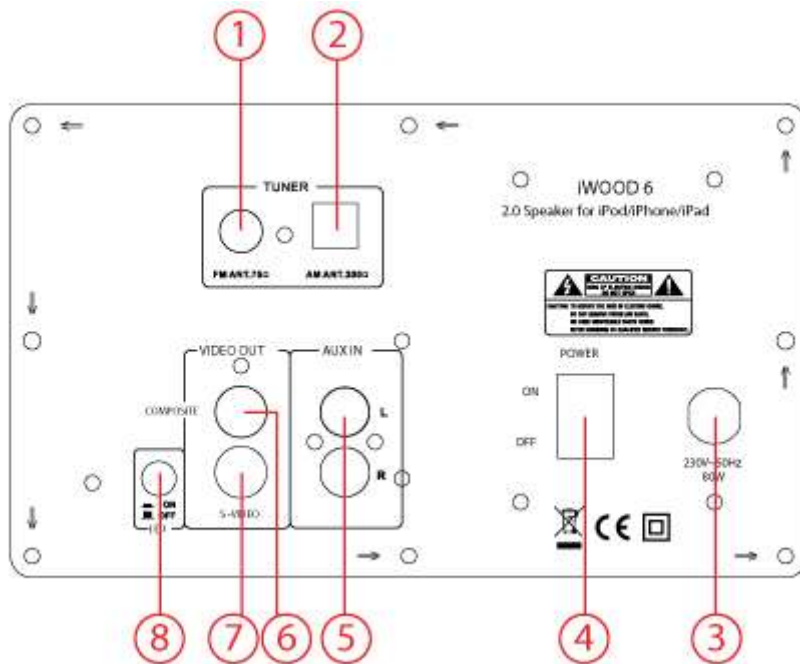

1. FM 75 OHM Antenneneingang
 2. AM 300 OHM Antenneneingang
- 220 V Anschluss
Ein / Aus Taste (POWER)

1. AUX IN
2. Composite video OUT
3. S-Video
4. Kontroll-LED

Das System anschließen

Audioanschlüsse (Eingang)

Diese Anschlüsse ermöglichen es, das Audiosignal von einem angeschlossenen CD-/ DVD-Player oder Verstärker zu empfangen.

- Verbinden Sie ein geeignetes Kabel mit den R/L-Kanälen des AUX IN-Anschlusses.

Die Videoanschlüsse bieten die Möglichkeit, ein Videosignal (Bilder oder Filme) an ein angeschlossenes Fernsehgerät zu senden.

Das Gerät hat folgende Videoausgänge (nach Priorität geordnet):

S-Video: Stecken Sie ein geeignetes Kabel in den S-VIDEO OUTPUT Anschluss.

Composite video: Stecken Sie ein geeignetes Kabel in den COMPOSITE-Anschluss.



Stellen Sie nicht alle Verbindungen gleichzeitig her, da dies die Ausgabequalität beeinträchtigt.

Antennenanschluss (FM-Radio)

Stecken Sie eine FM-Antenne oder ein geeignetes Kabel in den FM ANT-Anschluss.

Antennenanschluss (AM-Radio)

Stellen Sie die Antenne auf einer waagerechten ebenen Oberfläche auf. Stellen Sie die Antenne nahe genug beim Gerät auf, damit die Kabel angeschlossen werden können.

Um die Antenne mit dem Gerät zu verbinden:

1. Drücken Sie auf die Klemmanschlüsse, um sie zu öffnen. Halten Sie die Klemmanschlüsse gedrückt.
2. Verbinden Sie die Drahtenden mit dem Gerät.
3. Lassen Sie die Klemmanschlüsse los, um die Drahtenden zu sichern.

Funktionen

Fernbedienung

1. Taste STANBY
2. Taste TUNER
3. Taste IPOD
4. Taste MENU
5. Taste IPOD MENU DOWN
6. Taste PREV
7. Taste ENTER
8. Taste VOL -
9. Taste CHANNEL DOWN
10. Taste TREBLE (+/-)
11. Taste MEM
12. Taste DISP MODE
13. Taste ATT/MUTE
14. Taste AUX
15. Taste IPOD MENU UP
16. Taste NEXT
17. Taste PLAY/ PAUSE
18. Taste VOL +
19. Taste CHANNEL +
20. Taste SLEEP
21. Taste BASS (+/-)
22. Taste ALARM

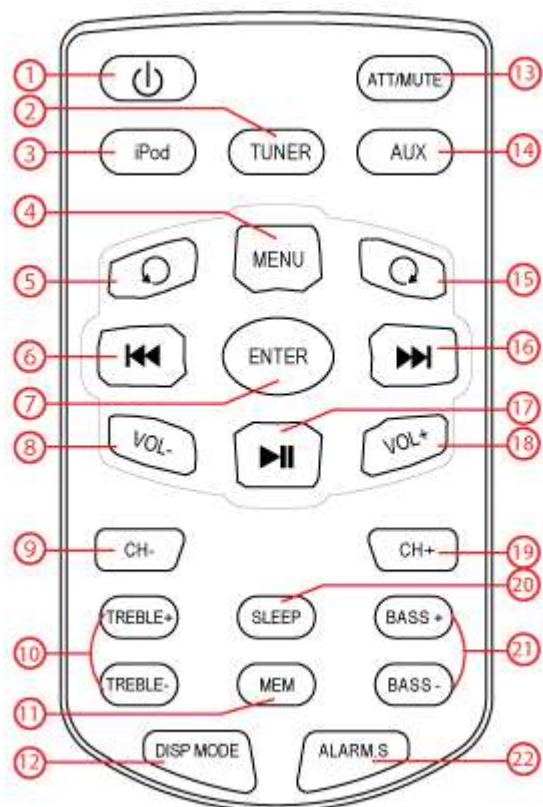

ASB90I Docking Station

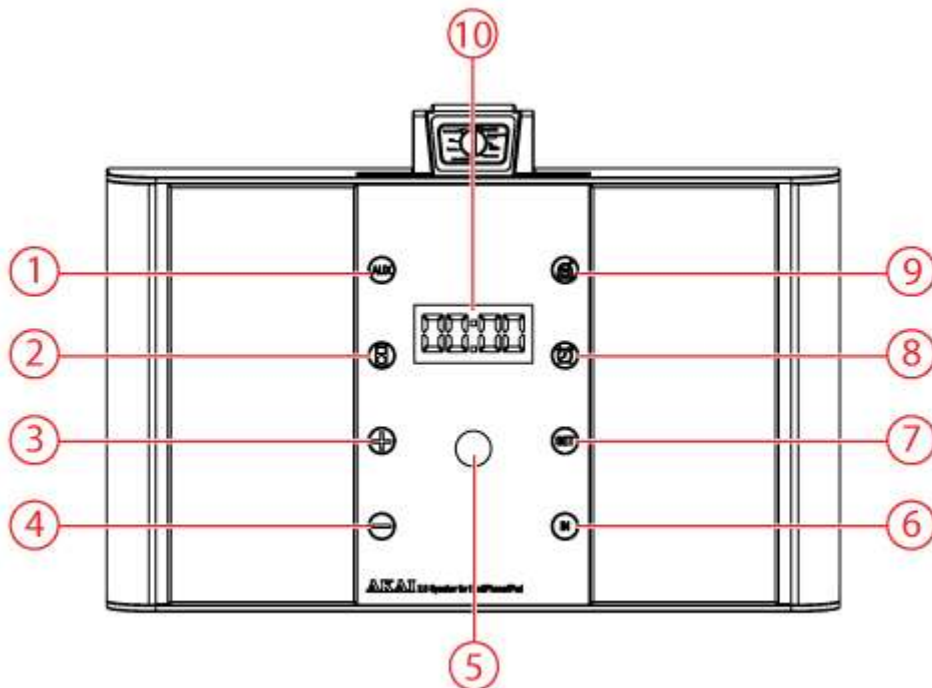

1. Anzeige AUX
2. Anzeige iPod
3. Taste VOL +
4. Taste VOL -
5. IR Empfänger
6. Input-Auswahl
7. Taste SET
8. Anzeige ALARM
9. Taste TUNER
10. LED Display

Bedienung

Alle Funktionen des Geräts sind durch Verwendung der Fernbedienung aufrufbar. Wenn nicht anders angegeben beziehen sich alle Anweisungen auf die Bedienung mit der Fernbedienung.

Hauptschalter

Das Gerät verfügt über einen Hauptschalter . Dieser befindet sich an der Rückplatte.

- Schalten Sie den Schalter vor der Inbetriebnahme des Geräts in Position ON.
- Schalten Sie den Schalter in Position OFF , bevor Sie das Gerät vom Netz trennen.



Das Gerät wird mit der Fernbedienung bedient. Bei regelmäßiger Verwendung lässt sich das Gerät nach dem Gebrauch bequem in den Standby-Modus schalten. Wenn Sie sich jedoch umweltfreundlich verhalten und keine Energie verschwenden möchten, indem Sie das Gerät im Standby-Modus lassen, können Sie das Gerät auch am Hauptschalter ausschalten.

Wird das Gerät eine längere Zeit nicht verwendet, empfehlen wir, es am Hauptschalter auszuschalten.

Schnellstart

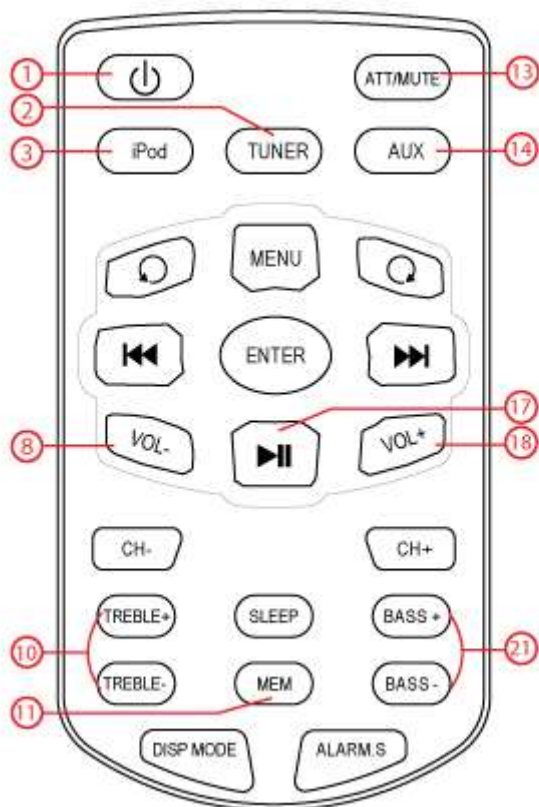

Allgemeine Funktionen

- Zum Einschalten des Geräts drücken Sie auf die Taste STANDBY (1). Um in den Standby-Modus zurückzuschalten, drücken Sie erneut auf die Taste STANDBY (1).
- Um den Quellenmodus (iPod/ TUNER/ AUX) auszuwählen, drücken Sie auf die entsprechende Taste (iPod, TUNER, AUX).
- Um die Lautstärke einzustellen, drücken Sie auf die Taste VOLUME - oder auf die Taste VOLUME + (8/ 18).
- Um die Höhen einzustellen, drücken Sie auf die Taste TREBLE - oder auf die Taste TREBLE + (10).
- Um die Bässe einzustellen, drücken Sie auf die Taste BASS + oder auf die Taste BASS - (21).
- Um den Ton stumm zu schalten bzw. wieder einzuschalten, drücken Sie auf die Taste ATT/ MUTE (13).
- Um den Ton stumm zu schalten bzw. wieder einzuschalten, drücken Sie auf die Taste MUTE .

iPod/iPhone/iPad Funktionen

- Wählen Sie Ihren Typen iPad/ iPhone/ iPad

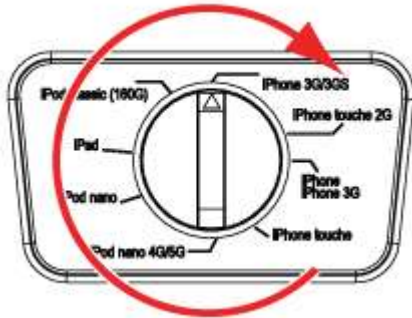

- Platzieren Sie Ihr iPad/ iPhone/ iPad in der Dockingstation.

Verwendung der Funktion IPOD (3).

Diese Taste finden Sie auf Ihrer Fernbedienung.

- Um die Wiedergabe zu starten, drücken Sie ein Mal auf die Taste PLAY/PAUSE (17).
- Lesen Sie für die erweiterten Anweisungen den Abschnitt "iPod-Funktionen" im weiteren Verlauf dieses Handbuchs.

Radiofunktionen

- Schalten Sie das Gerät ein. Wählen Sie den Tuner-Modus.

Schnell Stationsliste installieren: Drücken Sie 3 Sekunden auf die Taste MEM (11), um das Suchprogramm zu starten, womit die verfügbaren Kanäle automatisch eingestellt werden können

- Lesen Sie für die erweiterten Anweisungen den Abschnitt "Radiofunktionen" im weiteren Verlauf dieses Handbuchs.

Uhrenfunktionen

- Lesen Sie den Abschnitt "Uhrenfunktionen" im weiteren Verlauf dieses Handbuchs.

iPod Funktionen

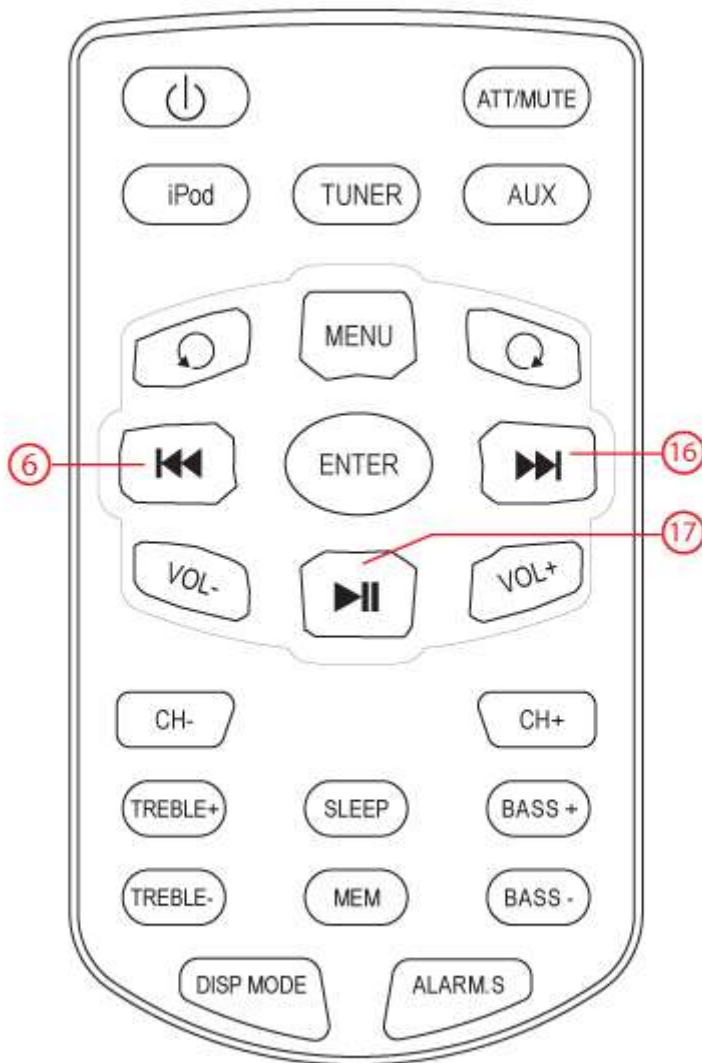

Audiowiedergabe

Während der Wiedergabe stehen folgende Funktionen zur Verfügung:

- Um einen Track auszuwählen, drücken Sie auf die Taste PREV (6) oder die Taste NEXT (16), bis der gewünschte Track eingestellt ist.
- Um den Track vor- oder zurückzuspulen, drücken Sie auf die Taste PREV (6) oder auf die Taste NEXT (16).
- Um die Wiedergabe vorübergehend anzuhalten, drücken Sie ein Mal auf die Taste PLAY/PAUSE (17); um die Wiedergabe fortzusetzen, drücken Sie erneut auf die Taste.

Radiofunktionen

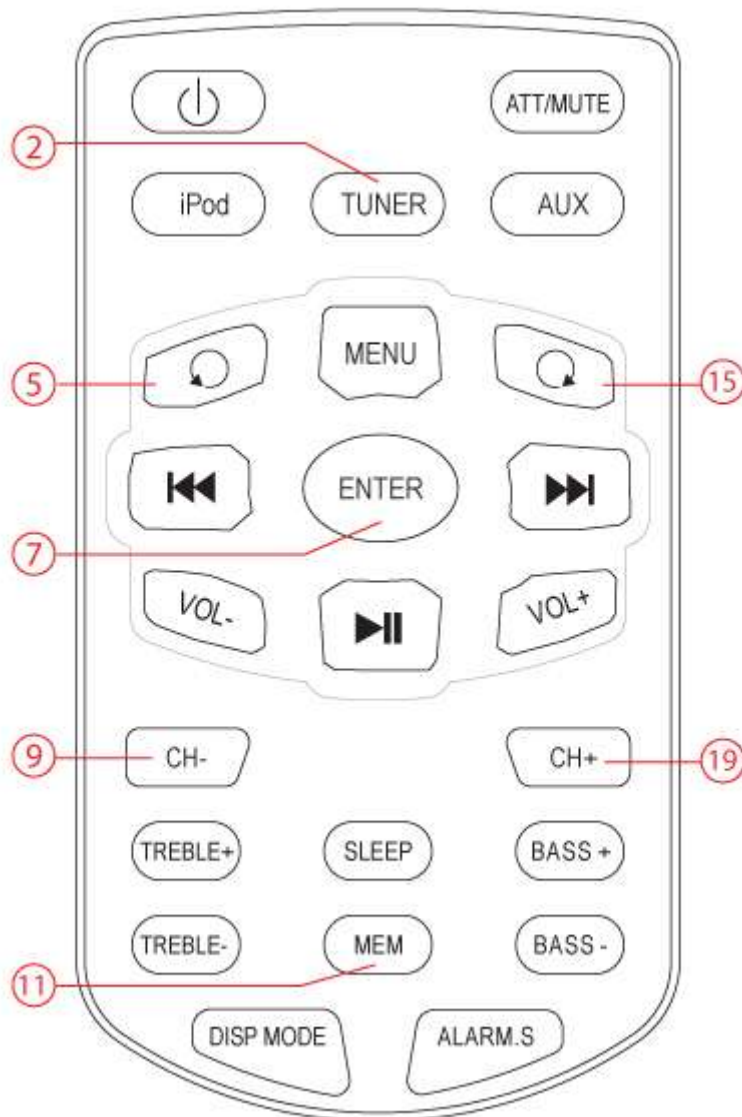

Um das Radioband zu wählen, drücken Sie auf die Taste TUNER (2), um zwischen AM/FM hin- und herzuschalten.

Um die nächste voreingestellte Station zu überspringen, drücken Sie auf die Taste CH- (9) oder die Taste CH+ (19).

Um eine bestimmte Frequenz zu suchen, drücken Sie wiederholt auf die Taste IPOD MENU UP (15) oder die Taste IPOD MENU DOWN (5), bis die gewünschte Frequenz eingestellt ist.

Taste IPOD MENU UP (15) oder Taste IPOD MENU DOWN (5) 3 Sekunden gedrückt halten, um automatisch zu suchen. Das Gerät sucht nach der nächstgelegenen verfügbaren Station.

Präferenzstation einstellen

Suchen Sie mit der Taste IPOD MENU UP (15) oder der Taste IPOD MENU DOWN (5). nach der gewünschten Frequenz.

- Drücken Sie auf die Taste MEMORY (11), wenn die gewünschte Frequenz gefunden wurde.

Auf dem Display erscheint CH00

- Verwenden Sie die Tasten CH-/CH+ (9/ 19) um Ihren bevorzugten Kanal zu wählen. Drücken Sie zur Bestätigung auf ENTER (7).

Schnell Stationsliste installieren: Drücken Sie 3 Sekunden auf die Taste MEM (11), um das Suchprogramm zu starten, womit die verfügbaren Kanäle automatisch eingestellt werden können

Uhrenfunktionen

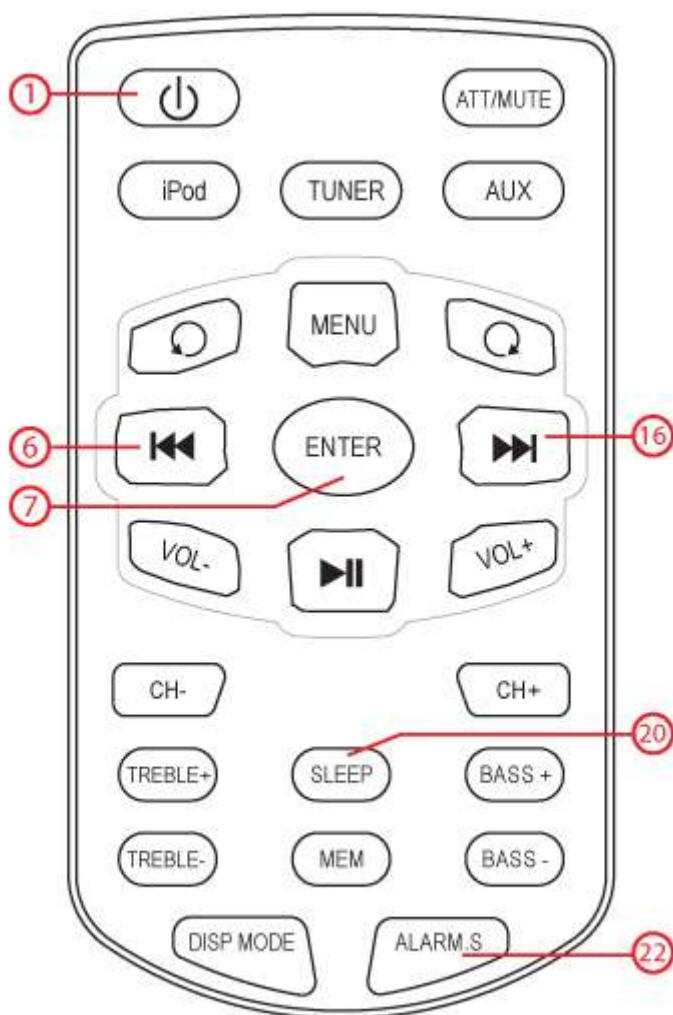

Einstellen der aktuelle Zeit

- Drücken und halten Sie die Taste ALARM SET (22). Auf dem Display erscheint TIME

- Verwendung der Funktion ENTER (7).

Auf dem Display blinken die Stunden.

- Stellen Sie die Stunden ein.

Verwenden Sie hierfür die Tasten NEXT (16) en PREV (6).

- Stunden bestätigen
- Drücken Sie dazu auf die ENTER-Taste (7).

Auf dem Display blinken die Minuten.

- Stellen Sie die Minuten ein.

Verwenden Sie hierfür die Tasten NEXT (16) en PREV (6).

- Bestätigen Sie die Minuten.
- Drücken Sie dazu auf die ENTER-Taste (7).

Einstellen der Alarmzeit

- Drücken Sie zweimal die Taste ALARM SET

Auf der Anzeige erscheint das Alarmicon .

- Drücken Sie zur Bestätigung auf ENTER (7).

Auf dem Display erscheint ON

- Drücken Sie zur Bestätigung auf ENTER (7).

Auf dem Display blinken die Stunden.

- Stellen Sie die Stunden ein.

Verwenden Sie hierfür die Tasten PREV (6) en NEXT (16).

- Drücken Sie zur Bestätigung auf ENTER (7).

Auf dem Display blinken die Minuten.

- Stellen Sie die Minuten ein.
- Verwenden Sie hierfür die Tasten PREV (6) en NEXT (16).
- Drücken Sie zur Bestätigung auf ENTER (7).

Der Alarm-Modus auf der Anzeige blinkt.

- Drücken Sie auf die Taste PREV (6), um den gewünschten Alarm-Modus einzustellen (BUZZER/RADIO/iPOD).
- Drücken Sie zur Bestätigung auf ENTER (7).

Das ALARM Ikon verschwindet vom Display.

Alarm ausschalten

Drücken Sie zweimal die Taste ALARMSET

Drücken Sie die TASTE PREV (6) oder die Taste NEXT (16).

Verwendung der Funktion ENTER (7).



Bei einem Stromausfall oder beim Trennen des Geräts vom Netz gehen die Zeiteinstellungen verloren.

Schlummerfunktion

Die voreingestellte Schlummerzeit beträgt: 9 Minuten.

- Um den Alarmvorgang in den Schlummermodus zu versetzen, drücken Sie auf eine beliebige Taste außer auf die Taste POWER/STANDBY (1). Nach Ablauf der Schlummerzeit wird der Alarmvorgang wiederholt.
- Um die Alarmfunktion zu stoppen, drücken Sie auf die Taste POWER/STANDBY (1). Die Alarmfunktion ist für den nächsten Tag automatisch eingestellt.

Verwendung der Funktion SLEEP

- Verwendung der Funktion SLEEP (20).

Diese Taste finden Sie auf Ihrer Fernbedienung.

- Drücken Sie wiederholt auf die Taste, bis Sie die gewünschte Einstellung gefunden haben (00, 05, 10... 25, 20, 30, 40 ... 90,, OFF). Die Anzeige SLEEP leuchtet.
- Drücken Sie zur Bestätigung auf ENTER (7).

Nach Ablauf der gewählten Zeit schaltet das Gerät die Wiedergabe ab.

- Um die Funktion SLEEP abzuschalten, drücken Sie auf die Taste SLEEP (22).

Reinigung und Wartung



ACHTUNG Schalten Sie das Gerät vor der Durchführung von Reinigungs- oder Wartungsarbeiten aus und ziehen Sie den Stecker.

Reinigen Sie das Äußere des Geräts mit einem weichen Tuch. Ist das Gerät sehr verschmutzt, befeuchten Sie das Tuch mit etwas Wasser und einem neutralen Reinigungsmittel.

Technische Daten

Spannung: 220VAC / 50 Hz

Leistungsaufnahme: 80W

Leistungsaufnahme im Standby-Betrieb: < 1W

Max. Ausgangsleistung: 2 x 12W

Frequenzgang: L/R CH (60Hz-20KHz at +1 / -2dB)

Abmessungen: 63,8 x 35 x 23,5 cm

Gewicht: 11,3 kg

Frequenzbereich

FM-Radio: 87,5 - 108 Mhz

Frequenzbereich: 20 Hz ~ 20 kHz

Signal-Rausch-Verhältnis: > 80 dB (1kHz)

Dynamikbereich: > 70 dB (1 kHz)

Verzerrung: < -60 dB (1kHz)

Fernbedienung

Leistungsaufnahme: 2 x 1,5V

Batteriegröße: Cr2025

Betriebsumgebung

Betriebstemperatur: - 10 ~ +40 C(elsius)

Relative Luftfeuchtigkeit: 5% ~90%

Entsorgung von elektrischen und elektronischen Geräten



Das Symbol auf dem Gerät, seinem Zubehör oder seiner Verpackung weist darauf hin, dass dieses Produkt nicht als Hausmüll entsorgt werden darf. Bitte entsorgen Sie dieses Gerät bei Ihrer kommunalen Sammelstelle für das Recycling von Elektro- und Elektronikschrott. Europäische Union und andere europäische Länder, die über separate Sammelsysteme für Elektro- und Elektronikschrott verfügen. Durch Sicherstellung der richtigen Entsorgung dieses Produkts tragen Sie dazu bei, potentielle Gefahren für die Umwelt und die Gesundheit von Menschen, die andernfalls durch eine ungeeignete Abfallentsorgung dieses Produkts entstehen können, zu verhindern. Das Materialrecycling trägt dazu bei, die natürlichen Ressourcen zu schonen. Entsorgen Sie Ihre elektrischen oder elektronischen Altgeräte deshalb bitte nicht über Ihren Hausmüll.

Wenden Sie sich bitte für genauere Informationen über das Recycling dieses Produkts an Ihre regionale Stadtverwaltung, Ihren Hausmüll-Entsorgungsdienst oder an das Geschäft, in dem Sie das Produkt erworben haben.

Für weitere Informationen und Garantiebedingungen besuchen Sie bitte unsere Webseite:
www.akai.eu



Batterien nicht in den Hausmüll werfen, sondern als kleinen chemischen Abfall entsorgen.