

# AKAI

## Clockradio / CD-player with USB-port

ARC220



User manual

Gebruiksaanwijzing

Manuel de l'utilisateur

Manual de instrucciones

Gebrauchsanleitung

Οδηγίες χρήσεως

Brugsanvisning

GB 2

NL 15

FR 28

ES 41

DE 54

EL 68

DA 82

## Inhaltsverzeichnis

<b>1.</b>	<b>Sicherheit .....</b>	<b>55</b>
	1.1 Bestimmungsgemäßer Gebrauch .....	55
	1.2 Zeichen in dieser Anleitung .....	55
	1.3 Allgemeine Sicherheitsanweisungen .....	55
<b>2.</b>	<b>Vorbereitungen für den Gebrauch .....</b>	<b>56</b>
	2.1 Auspacken .....	56
	2.2 Verpackungsinhalt.....	56
<b>3.</b>	<b>Installation.....</b>	<b>57</b>
	3.1 Batteriepufferung .....	58
<b>4.</b>	<b>Funktionen .....</b>	<b>59</b>
	4.1 Uhrenradio/CD-Player.....	59
	4.2 Anzeige .....	60
<b>5.</b>	<b>Bedienung .....</b>	<b>60</b>
	5.1 Einstellen der Zeit .....	60
	5.2 Uhrenfunktionen.....	61
	5.3 Alarmfunktion .....	62
	5.4 Radiofunktionen .....	62
	5.5 CD-Funktionen .....	62
	5.6 USB-Funktionen.....	64
<b>6.</b>	<b>Reinigung und Wartung .....</b>	<b>65</b>
	6.1 Handhabung und Pflege von Discs .....	65
<b>7.</b>	<b>Fehlersuche.....</b>	<b>66</b>
<b>8.</b>	<b>Technische Daten .....</b>	<b>66</b>
<b>9.</b>	<b>Entsorgung von elektrischen und elektronischen Geräten .....</b>	<b>67</b>

## Copyright-Hinweis

Design und technische Daten können ohne Vorankündigung geändert werden.

# 1. Sicherheit

## 1.1 Bestimmungsgemäßer Gebrauch

Das Uhrenradio/der CD-Player weckt Sie mit Musik von CDs, USB-Gerät oder Radiosendern. Zu den Uhrenfunktionen zählen eine Alarmfunktion und ein Einschlafprogramm. Lesen Sie vor dem ersten Gebrauch die Anleitung genau durch.



Aufgrund der großen Vielzahl von Produkten mit externem Speicheranschluss (USB, SD/MMC, usw.) und ihren manchmal sehr herstellerspezifischen Funktionen können wir weder garantieren, dass alle Geräte erkannt werden, noch, dass alle in der Theorie möglichen Betriebsoptionen auch tatsächlich funktionieren.

## 1.2 Zeichen in dieser Anleitung



### WARNUNG

Ein Warnung-Zeichen bedeutet, dass Verletzungen - auch tödliche - die Folge sein können, wenn die Anweisungen nicht befolgt werden.



### VORSICHT

Ein Vorsicht-Zeichen bedeutet, dass Schäden am Gerät möglich sind.



Ein Info-Zeichen liefert Zusatzinformation, z.B. für eine Vorgehensweise.

## 1.3 Allgemeine Sicherheitsanweisungen



### WARNUNG

Setzen Sie das Gerät keinerlei Kraft bzw. Gewalt aus. Das Gerät kann fallen und ernsthafte Verletzungen verursachen.



### VORSICHT

Lassen Sie keine Flüssigkeiten auf das Gerät gelangen.



### **WARNUNG**

Stecken Sie keine Gegenstände in die Belüftungsöffnungen.



### **VORSICHT**

Blockieren Sie nicht die Belüftungsöffnungen.



Dieses Gerät ist schutzisoliert; daher ist kein Erdleiter erforderlich. Vergewissern Sie sich stets, dass die Netzspannung mit der Spannung auf dem Typenschild übereinstimmt.



Dieses Gerät arbeitet mit einem Lasersystem. Um sich dem Laserstrahl nicht direkt auszusetzen, öffnen Sie das Gerät nicht. Sichtbarer Laserstrahl, wenn das Gerät geöffnet und die Verblockung umgangen wird.

## **2. Vorbereitungen für den Gebrauch**

### **2.1 Auspacken**

- Packen Sie das Gerät vorsichtig aus.
- Prüfen Sie den Verpackungsinhalt gemäß Beschreibung unten. Fehlt ein Teil, wenden Sie sich bitte an Ihren Vertriebspartner.
- Entfernen Sie vorsichtig die Schilder von der Frontplatte, falls vorhanden.



Wir empfehlen, den Originalkarton und das Verpackungsmaterial aufzubewahren, falls es jemals erforderlich sein sollte, Ihr Produkt zum Kundendienst zurückzubringen. Dies ist die einzige Möglichkeit, das Produkt sicher vor Transportschäden zu schützen. Falls Sie den Karton und das Verpackungsmaterial dennoch entsorgen, denken Sie bitte an ein umweltgerechtes Recycling.

### **2.2 Verpackungsinhalt**

Die erhaltene Verpackung enthält folgende Teile:

- 1 Uhrenradio/CD-Player
- 1 Bedienungsanleitung



Fehlt ein Teil, wenden Sie sich bitte an Ihren Vertriebspartner.

### 3. Installation

- Stellen Sie das Gerät auf eine waagerechte ebene Oberfläche.
- Verbinden Sie das Gerät mit dem Netz.



#### VORSICHT

- Stellen Sie das Gerät nicht in der Nähe einer Wärmequelle auf.
- Setzen Sie das Gerät keiner direkten Sonneneinstrahlung aus.



Dieses Gerät ist mit Gummifüßen versehen, die eine Bewegung des Geräts verhindern. Die Füße bestehen aus einem speziell formulierten rutschfesten Material, das keine Flecken auf Möbeln hinterlässt. Bestimmte Arten von Möbelpolituren, Holzschutzmitteln oder Reinigungssprays bewirken jedoch, dass das Gummi weich wird und Flecken oder Rückstände auf dem Möbelstück hinterlässt, wodurch die Gefahr besteht, dass die Oberfläche beschädigt wird. Um Schäden auf Holzoberflächen zu vermeiden, empfehlen wir, dass Sie vor der Aufstellung selbstklebende Schützer unter den Gummifüßen anbringen.

## 3.1 Batteriepufferung

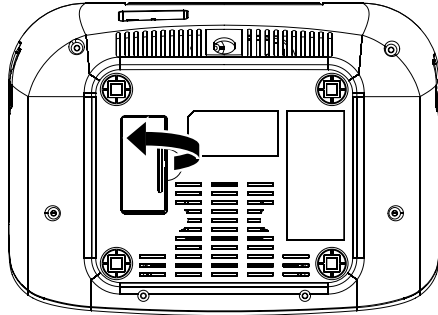
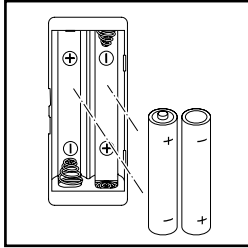

Bei einem Stromausfall läuft das Gerät mit der Batteriepufferung weiter. Hierzu verwendet das Gerät zwei Batterien (AAA). Das Gerät erinnert sich an die Zeit, zeigt diese aber nicht an.



- Die Batterien sind nicht Teil des Lieferumfangs dieses Geräts.
- Für den normalen Betrieb sind keine Batterien erforderlich.

### Einsetzen der Batterien

- Entfernen Sie den Batteriedeckel.
- Setzen Sie die Batterien so ein, dass die (+) und (-) Polaritätskennzeichnungen übereinstimmen.
- Bringen Sie den Batteriedeckel wieder an.



### VORSICHT

Ein falscher Einbau kann ein Auslaufen der Batterien und Korrosion verursachen, wodurch das Gerät beschädigt wird. Korrosion, Oxidation, ausgelaufene Batterien und andere Schäden dieser Art durch Säureeinwirkung machen die Garantie ungültig.

## 4. Funktionen

### 4.1 Uhrenradio/CD-Player

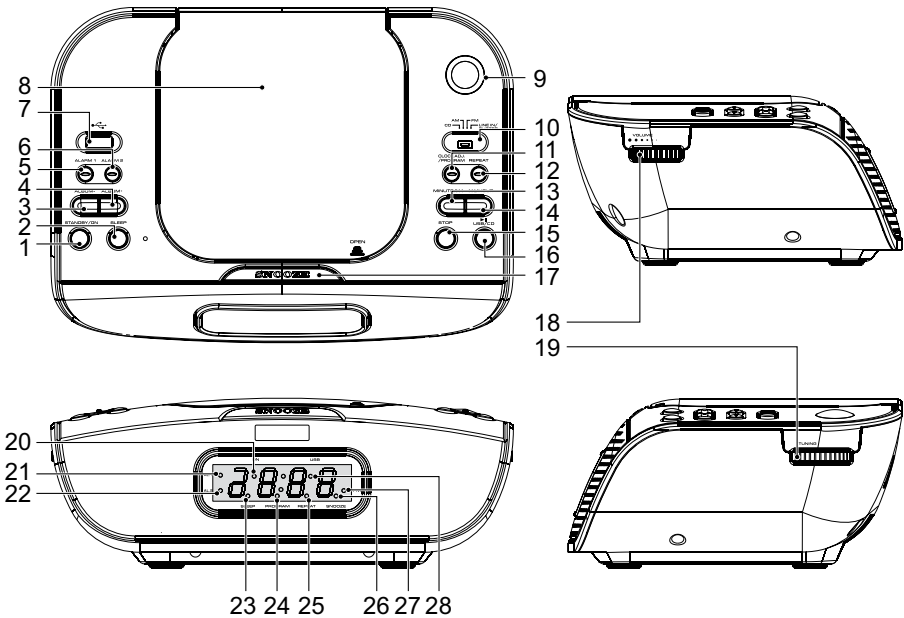

- |                       |                                   |
|-----------------------|-----------------------------------|
| 1 Taste ON/OFF        | 11 Taste CLOCK ADJ/PROGRAM        |
| 2 Taste SLEEP         | 12 Taste REPEAT                   |
| 3 Taste ALBUM-        | 13 Taste SKIP BACKWARD/<br>MINUTE |
| 4 Taste ALBUM+        | 14 Taste SKIP FORWARD/HOUR        |
| 5 Taste ALARM1        | 15 Taste STOP                     |
| 6 Taste ALARM2        | 16 Taste PLAY/PAUSE / USB/CD      |
| 7 USB-Buchse          | 17 Taste SNOOZE                   |
| 8 CD-Fach             | 18 Drehregler VOLUME              |
| 9 Abstimmskalafenster | 19 Drehknopf TUNING               |
| 10 Schalter FUNCTION  |                                   |

## 4.2 Anzeige

- 20 Anzeige POWER ON
- 21 Anzeige ALARM1
- 22 Anzeige ALARM2
- 23 Anzeige SLEEP
- 24 Anzeige PROGRAM
- 25 Anzeige REPEAT
- 26 Anzeige SNOOZE
- 27 PM-Anzeige
- 28 Anzeige USB

### Rückseite

- 29 Line in-Buchse
- 30 Kopfhörerbuchse

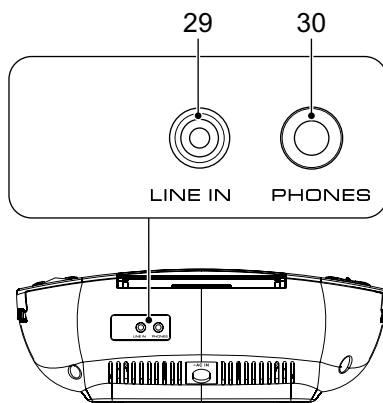

## 5. Bedienung

- Zum Einschalten des Geräts drücken Sie auf die Taste ON/OFF (1). Die Anzeige POWER ON (20) auf dem Display leuchtet auf. Zum Ausschalten des Geräts drücken Sie erneut auf die Taste ON/OFF (1).
- Um den Quellenmodus (CD/AM/FM/LINE IN) zu wählen, schieben Sie den FUNCTION Schalter (10) auf die gewünschte Position.
- Um die Lautstärke einzustellen, drehen Sie den Drehregler VOLUME (18), bis die gewünschte Lautstärke eingestellt ist.
- Um einen Kopfhörer anzuschließen, stecken Sie den Kabelstecker in die Kopfhörerbuchse (30). Um Gehörschäden zu vermeiden, denken Sie daran, die Lautstärke auf einen angenehmen Pegel einzustellen.
- Um ein externes Audiogerät anzuschließen, stecken Sie den Kabelstecker in die LINE IN Buchse (29).

### 5.1 Einstellen der Zeit

- Verbinden Sie das Gerät mit dem Netz. Nun blinkt die voreingestellte Zeit (12:00) auf der Anzeige.
- Um zwischen dem 12- und dem 24-Stunden-Modus umzuschalten, halten Sie die Taste CLOCK ADJ/PROGRAM (11) für zwei Sekunden gedrückt.



- Um die richtige Stunde einzustellen, drücken Sie auf die Taste SKIP FORWARD/HOUR (14).
- Um die richtigen Minuten einzustellen, drücken Sie auf die SKIP BACKWARD/MINUTE Taste (13).
- Um die Einstellung zu bestätigen, drücken Sie auf die Taste CLOCK ADJ/PROGRAM (11).



- Um die Uhrzeit einzustellen, muss das Gerät ausgeschaltet sein.
- Bei einem Stromausfall oder beim Trennen des Geräts vom Netz gehen die Zeiteinstellungen verloren, es sei denn, Pufferbatterien sind eingebaut.

## 5.2 Uhrenfunktionen

### Einstellen der Funktion SLEEP

- Wählen Sie die gewünschte Radiostation oder legen Sie eine CD ein.
- Drücken Sie auf die Taste SLEEP (2). Die Anzeige SLEEP (23) leuchtet.
- Um die Einschlafzeit einzustellen, drücken Sie auf die Taste SLEEP (2), bis die gewünschte Zeitspanne eingestellt ist (90/60/30/15 Minuten). Nach Ablauf der gewählten Zeit schaltet das Gerät die Wiedergabe ab.
- Um die Funktion SLEEP abzuschalten, drücken Sie erneut auf die Taste SLEEP (2).

### Einstellen der Alarmzeit

Zwei Zeitfenster stehen zur Verfügung (ALARM1 und ALARM2).

- Schalten Sie das Gerät aus.
- Stellen Sie für die AM/FM-Weckfunktion die gewünschte Radiostation ein.
- Wahl des gewünschten Zeitfensters:
  - Um ALARM1 auszuwählen, drücken Sie auf die entsprechende Taste (5). Auf der Anzeige erscheint die Alarm-Anzeige (21).
  - Um ALARM2 auszuwählen, drücken Sie auf die entsprechende Taste (6). Auf der Anzeige erscheint die Alarm-Anzeige (22).
- Drücken Sie auf die Taste SKIP FORWARD/HOUR (14), um die Stunde einzustellen, und drücken Sie auf die Taste ALARM1 (5), um die Einstellung zu bestätigen. Die ALARM1-anzeige (21) LEUCHTET.
- Drücken Sie auf die Taste SKIP BACKWARD/MINUTE (13) um die Minuten einzustellen.
- Drücken Sie zur Bestätigung erneut auf die Alarmtaste.

## 5.3 Alarmfunktion

Diese Funktion steht im CD-, AM/FM- und BUZZER-Modus zur Verfügung.

### Aktivierung der Alarmfunktion

- Wahl des gewünschten Zeitfensters:
  - Um ALARM1 auszuwählen, drücken Sie auf die entsprechende Taste (5). Auf der Anzeige erscheint die Alarm-Anzeige (21).
  - Um ALARM2 auszuwählen, drücken Sie auf die entsprechende Taste (6). Auf der Anzeige erscheint die Alarm-Anzeige (22).
- Schieben Sie den Schalter FUNCTION (10) auf die gewünschte Position.
- Um die Alarmfunktion abzuschalten, drücken Sie ein Mal auf die Alarmtaste (5) & (6).

### Schlummerfunktion

Die voreingestellte Schlummerzeit beträgt: 6 Minuten.

- Um die Weckfunktion auf Schlummern zu schalten, drücken Sie ein Mal auf die Taste SNOOZE (17). Die SNOOZE-Anzeige (26) ist AN und die ALARM-Anzeige blinkt. Nach Ablauf der Schlummerzeit wird der Alarmvorgang wiederholt.

## 5.4 Radiofunktionen

- Um das Radioband zu wählen, schieben Sie den FUNCTION Schalter (10) auf Position AM oder FM.
- Um eine Frequenz oder Radiostation zu wählen, drehen Sie den Drehknopf TUNING (19), bis die gewünschte Frequenz eingestellt ist.



Um den Empfang der FM-Frequenz zu verbessern, ziehen Sie die Antenne heraus. Um den Empfang der AM-Frequenz zu verbessern, drehen Sie das Gerät.

## 5.5 CD-Funktionen

- Um die CD-Funktion zu wählen, schieben Sie den FUNCTION Schalter (10) auf Position CD.

- Um eine CD einzulegen:
  - Drücken Sie zum Öffnen auf das CD-Fach (8).
  - Legen Sie die CD mit dem Label nach oben weisend ein.
  - Schließen Sie das CD-Fach (8).
- Schalten Sie das Gerät ein. Auf der Anzeige erscheint zwei Sekunden lang die Gesamtzahl der Tracks auf der CD. Nach zwei Sekunden zeigt das Gerät wieder die Uhr an.
- Drücken Sie beim Laden einer MP3-Disc auf die Taste ALBUM- (3) oder die Taste ALBUM+ (4), um einen Ordner auszuwählen.
- Um die Wiedergabe zu starten, drücken Sie ein Mal auf die Taste PLAY/PAUSE / USB/CD (16).

Während der Wiedergabe stehen folgende Funktionen zur Verfügung:

- Um einen Track auszuwählen, drücken Sie auf die Taste SKIP BACKWARD/MINUTE (13) oder die Taste SKIP FORWARD/HOUR (14), bis der gewünschte Track eingestellt ist.
- Um eine bestimmte Stelle auf der Disc zu suchen, halten Sie die Taste SKIP BACKWARD/MINUTE (13) oder die Taste SKIP FORWARD/HOUR (14) gedrückt, bis die Stelle gefunden wurde. Lassen Sie die Taste dann los.
- Um die Wiedergabe vorübergehend anzuhalten, drücken Sie ein Mal auf die Taste PLAY/PAUSE / USB/CD (16); um die Wiedergabe fortzusetzen, drücken Sie erneut auf die Taste.
- Um die Wiedergabe anzuhalten, drücken Sie auf die Taste STOP (15).

## Verwendung der Funktion REPEAT

Diese Funktion steht im PLAY- und STOP-Modus zur Verfügung.

- Drücken Sie ein Mal auf die Taste REPEAT (12), um den aktuellen Track zu wiederholen. Die Wiederholungsanzeige (25) blinkt.
- Drücken Sie zwei Mal auf die Taste, um alle Tracks auf der CD zu wiederholen. Die Wiederholungsanzeige (25) LEUCHTET.
- Drücken Sie drei Mal auf die Taste, um die Funktion abzuschalten. Die Wiederholfunktion ist nun aus.

## Verwendung der Funktion PROGRAM

Um die PROGRAM-Funktion für eine CD zu verwenden, muss die Wiedergabe im STOP-Modus sein.

- Um eine vorprogrammierte Trackliste abzuspielen (max. 20), drücken Sie auf die Taste CLOCK ADJ/PROGRAM (11).
- Drücken Sie auf die Taste SKIP BACKWARD/MINUTE (13) oder die Taste SKIP FORWARD/HOUR (14), um einen gewünschten Track auszuwählen.

- Drücken Sie beim Laden einer MP3-Disc auf die Taste ALBUM- (3) oder die Taste ALBUM+ (4), um einen Ordner auszuwählen.
- Drücken Sie zur Bestätigung der Auswahl auf die Taste CLOCK ADJ/PROGRAM (11). Wiederholen Sie den vorherigen Schritt, um weitere Tracks auszuwählen, und bestätigen Sie jede Auswahl mit der Taste CLOCK ADJ/PROGRAM (11).
- Drücken Sie auf die Taste PLAY/PAUSE / USB/CD (16), um das Programm zu starten.
- Drücken Sie während des STOP-Modus ein Mal auf die Taste PROGRAM, um das Programm zu überprüfen. Drücken Sie wiederholt auf die Taste PROGRAM, um alle Tracks im PROGRAM anzusehen.
- Um das Program vor dessen Start zu löschen, drücken Sie auf die Taste PROGRAM und anschließend auf die Taste STOP. Um das Programm während der Wiedergabe zu löschen, drücken Sie auf die Taste STOP.



Ein Programm wird auch gelöscht, wenn das CD-Fach geöffnet wird.

## 5.6 USB-Funktionen

- Um ein USB-Gerät einzusetzen:
  - Stecken Sie das Gerät in den Steckplatz (7).
- Um die USB-Funktion zu wählen, schieben Sie den FUNCTION Schalter (10) auf Position CD.
- Drücken Sie für 2 Sekunden auf die Taste PLAY/PAUSE / USB/CD (16), um die Wiedergabe zu starten. Nun blinkt USB auf der Anzeige.
- Eine Erklärung der während der Wiedergabe verfügbaren Funktionen finden Sie in den Anweisungen unter "CD-Funktionen".
- Um das Gerät zu entfernen, ziehen Sie es ohne Gewalt aus dem Steckplatz heraus.



Aufgrund der großen Vielzahl von Produkten mit USB-Anschlüssen und ihren manchmal sehr herstellerspezifischen Funktionen können wir weder garantieren, dass alle Geräte erkannt werden, noch, dass alle in der Theorie möglichen Betriebsoptionen auch tatsächlich funktionieren.

## 6. Reinigung und Wartung



### ACHTUNG

Schalten Sie das Gerät vor der Durchführung von Reinigungs- oder Wartungsarbeiten aus und ziehen Sie den Stecker.

- Reinigen Sie das Äußere des Geräts mit einem weichen Tuch. Ist das Gerät sehr verschmutzt, befeuchten Sie das Tuch mit etwas Wasser und einem neutralen Reinigungsmittel.
- Reinigen Sie die Linse mit einer Bürste/einem Gebläse für Kameras (nicht Teil des Lieferumfangs), falls die Linse verschmutzt ist.

### 6.1 Handhabung und Pflege von Discs

- Halten Sie die Disc mit den Fingern. Halten Sie die Disc an der Außenkante und/oder am Mittelloch fest. Berühren Sie nicht die Oberfläche der Disc .
- Biegen und drücken Sie die Disc nicht. Setzen Sie die Disc keiner direkten Sonneneinstrahlung und keinen Wärmequellen aus.
- Reinigen Sie die Oberfläche der Disc mit einem weichen trockenen Reinigungstuch. Wischen Sie die Oberfläche der Disc sanft und radial ab, also von der Mitte nach außen.
- Verwenden Sie zur Reinigung keinen Verdünner, keinen Alkohol, keine chemischen Lösungsmittel und keine Sprays. Derartige Reinigungsflüssigkeiten beschädigen die Oberfläche der Disc dauerhaft.

## 7. Fehlersuche

Problem	Abhilfe
Keine Anzeige	Schalten Sie das Gerät ein. Schließen Sie das Gerät richtig an. Wählen Sie mit dem FUNCTION Schalter (10) die richtige Funktion.
Kein Ton	Schließen Sie das Gerät richtig an. Stellen Sie die Lautstärke ein. Stellen Sie die Senderabstimmung ein. Prüfen Sie, ob die CD mit dem Label nach oben weisend eingelegt ist. Reinigen Sie die Linse.

## 8. Technische Daten

Parameter	Wert
Spannung	230 V <sub>AC</sub> ~ 50 Hz.
Pufferspannung	2 x 1,5 V
Leistungsaufnahme	12 W
Leistungsaufnahme im Standby-Betrieb	< 2 W
Max. Ausgangsleistung	2 x 0,8 W
Kopfhörer-Ausgangsimpedanz	32 Ω
Radiobänder	AM/FM
Abmessungen (B x H x T)	240 x 88 x 174 mm
Gewicht	1,17 kg

### Frequenzbereich

Parameter	Wert
AM-Radio	540 - 1600 kHz
FM-Radio	87,5 - 108,5 MHz

## 9. Entsorgung von elektrischen und elektronischen Geräten



Das Symbol auf dem Gerät, seinem Zubehör oder seiner Verpackung weist darauf hin, dass dieses Produkt nicht als Hausmüll entsorgt werden darf. Bitte entsorgen Sie dieses Gerät bei Ihrer kommunalen Sammelstelle für das Recycling von Elektro- und Elektronikschrott. Europäische Union und andere europäische Länder, die über separate Sammelsysteme für Elektro- und Elektronikschrott verfügen. Durch Sicherstellung der richtigen Entsorgung dieses Produkts tragen Sie dazu bei, potentielle Gefahren für die Umwelt und die Gesundheit von Menschen, die andernfalls durch eine ungeeignete Abfallentsorgung dieses Produkts entstehen können, zu verhindern. Das Materialrecycling trägt dazu bei, die natürlichen Ressourcen zu schonen. Entsorgen Sie Ihre elektrischen oder elektronischen Altgeräte deshalb bitte nicht über Ihren Hausmüll.

Wenden Sie sich bitte für genauere Informationen über das Recycling dieses Produkts an Ihre regionale Stadtverwaltung, Ihren Hausmüll-Entsorgungsdienst oder an das Geschäft, in dem Sie das Produkt erworben haben.

Für weitere Informationen und Garantiebedingungen besuchen Sie bitte unsere Webseite: **[www.akai.eu](http://www.akai.eu)**



**For more information, please visit  
[www.akai.eu](http://www.akai.eu)**