

# AKAI

## Operator's manual

*PROJECTION CLOCK RADIO*

*AR250P*



**Gebruiksaanwijzing** (NL) 1~2

**Manuel d'instructions** (F) 3~4

**Manual de Instrucciones** (ES) 5~6

**Operator's manual** (EN) 7~8

# Gebruiksaanwijzing Radiowekker met projectieklok

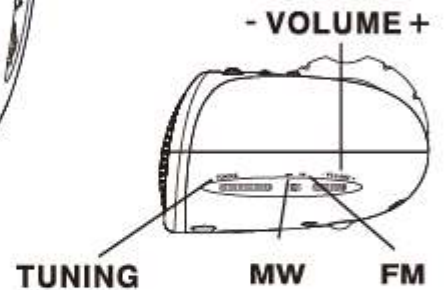
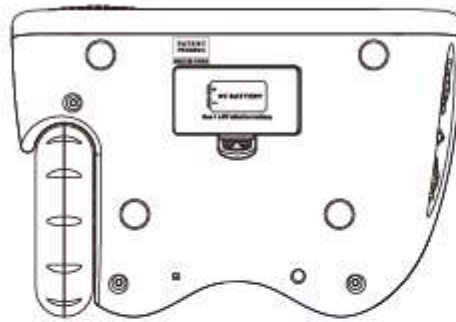
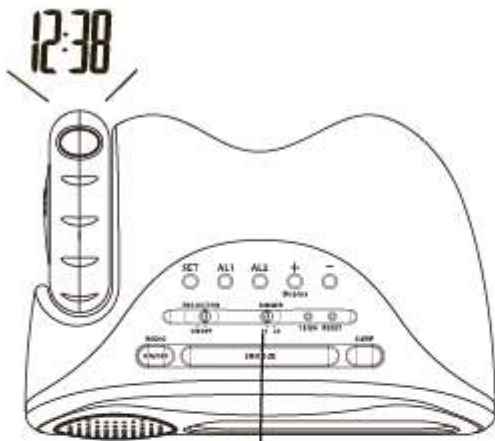

ENGLISH	NEDERLANDS
Adjust focus of projected time	Scherpstellen van de geprojecteerde tijd
- VOLUME +	- VOLUME +
TUNING	AFSTEMMEN
MW, FM	MW, FM
Set time	Instellen tijd
Set Calendar	Instellen kalender
Set ALM 1	Instellen WEKKER 1
Wake-by-Buzzer	Gewekt worden met de zoemer
Wake-by-Radio	Gewekt worden met de radio
ALM 1 Wake-by-Beep is ON	WEKKER 1 gewekt worden met pieptoon
ALM 2 Wake-by-Radio is ON	WEKKER 2 gewekt worden met de radio
MW radio channel is ON	MW-radiokanaal INGESCHAKELD
SLEEP timer is ON	Inslaaptimer INGESCHAKELD
MHz Display	MHz-display
MW radio channel	MW-radiokanaal

## Installatie

Stop de stekker van de wissel/gelijkstroomadapter in een wisselstroom stopcontact van 230V.

Stop de gelijkstroomstekker in de achterkant van de wekkerradio.

## Back-upbatterij

1. Maak het batterijvak onderaan het apparaat open en zet 1 batterij van 9V met de polen + en - correct volgens de markeringen in het batterijvak. Sluit het batterijvak.
2. Wanneer de wisselstroomvoeding uitgeschakeld ontvangt de wekkerradio nog stroomvoeding van de batterij, zodat de wekkerradio de tijd kan blijven bijhouden. De LCD-displayverlichting en de projectieklok zijn dan uitgeschakeld.

## INSTELLEN VAN DE TIJD, KALENDER EN DUUR VAN DE SLUIMERFUNCTIE

1. Druk eenmaal op de toets SET, zodat de tijdcijfers gaan knipperen. Druk op + of - om de tijd in te stellen. Houd + of - ingedrukt om de instelling sneller te laten verlopen.
2. Druk nogmaals op de toets SET, zodat de tijdcijfers worden vervangen door het jaar 2006 en het icoon YR gaat knipperen. Druk dan op + of - om het jaartal in te stellen.
3. Druk nogmaals op de toets SET, zodat de datum- en maandcijfers "1.1" gaan knipperen. Druk dan op + of - om de datum en maand in te stellen.
4. Druk nogmaals op de toets SET, zodat de tijdcijfers worden vervangen door 0.05 meteen knipperend icoon "Zz". Druk dan op + of - om de gewenste duur voor de sluimerstand in te stellen tussen 5 en 60 minuten.
5. Druk nogmaals op de toets SET om terug te keren naar de gewone tijddisplay. De wekkerradio keert automatisch terug naar de gewone tijddisplay wanneer u 5 secondenlang geen enkele toets indrukt.



## INSTELLEN VAN WEKKER 1

1. Druk éénmaal op de toets ALM1, zodat de tijd van WEKKER 1 samen met het icoon "1" op de LCD gaat knipperen (de fabriek ingestelde tijd is 6:00 uur am).
2. Druk op + of - om de gewenste TIJD VOOR WEKKER 1 in te stellen.
3. Druk nogmaals op ALM 1 om te selecteren.

Gewekt worden met pieptoon 1  
Gewekt worden met de radio 1  
WEKKER 1 uit



## INSTELLEN VAN WEKKER 2

1. Druk eenmaal op de toets ALM 2, zodat de tijd van WEKKER 2 samen met het icoon "2" op de LCD gaat knipperen (de fabriek ingestelde tijd is 6:00 uur am).
2. Druk op + of - om de gewenste TIJD VOOR WEKKER 2 in te stellen.
3. Druk nogmaals op ALM 2 om te selecteren.

Gewekt worden met de radio 2  
Gewekt worden met pieptoon 2  
WEKKER 2 uit



Druk nadat WEKKER 1 en/of WEKKER 2 is ingesteld nogmaals op SET om terug te keren naar de gewone tijddisplay. De wekkerradio keert automatisch terug naar de gewone tijddisplay wanneer u 5 secondenlang geen enkele toets indrukt.

#### SELECTEREN VAN DE TIJDAANDUIDING IN 12/24 UUR.

Druk met een scherp voorwerp in de toets 12/24 om de tijdaanduiding 12HR (12 uur, met PM-indicator) of 24HR (24 uur) te selecteren.

#### INSTELLEN VAN DE LCD-DISPLAYVERLICHTING

Verschuif de dimmerschakelaar HI-LO om de LCD-displayverlichting in te stellen zodat u het scherm ook in het donker kunt zien.

#### INUITSCHAKELEN VAN DE PROJECTIEKLOK

Verschuif de schakelaar PROJECTION ON/OFF om de blauwe projectieklok in/uit te schakelen. Draai het projectiewiel op de linkerkant naar de gewenste stand voor het projecteren van de tijd op de wand / het plafond. U kunt ook het contrast van de blauwe geprojecteerde tijd in stellen met behulp van de rolschakelaar FOCUS op het projectiewiel.

#### INUITSCHAKELEN VAN DE MW EN FM-RADIO

1. Druk éénmaal op de toets RADIO om de radio in/uit te schakelen. Het icoon RADIO ON wordt aangegeven wanneer de radio is ingeschakeld.
2. Verschuif de schakelaar MW of FM op de rechterkant van de wekkerradio om het radiokanaal MW of FM te selecteren. Het icoon KHz wordt aangegeven voor MW, terwijl MHz wordt aangegeven voor het FM-kanaal.
3. Draai de knop TUNING om op de gewenste radiozender af te stemmen.
4. Voor een optimale radio-ontvangst dient u de FM-antenne volledig te ontrollen en uit te strekken of uw wekkerradio op een grotere afstand van andere elektronische apparaten zoals een tv, mobiele telefoon, computer enz. brengen.



#### HET GEBRUIK VAN DE SLAAPFUNCTIE VAN DE RADIO

Druk eenmaal op SLEEP, zodat de tijdcijfers veranderen naar 05 terwijl het icoon SLEEP brandt. Druk nogmaals op SLEEP om een duur voor de inslaaptimer in te stellen tussen 5 minuten en 1 uur en 30 minuten. De LCD-display keert enkele seconden later terug naar de gewone tijddisplay.

De radio blijft aan en schakelt uit tot de ingestelde duur van de slaaptimer is verstreken. Druk eenmaal op SNOOZE om de slaaptimer eerder uit te schakelen.

#### AFLEZEN VAN DE ZENDERFREQUENTIES OP DE LCD-DISPLAY.

Wanneer u de radio inschakelt wordt de zenderfrequentie ongeveer 10 secondenlang op de display aangegeven. U kunt de afstemknop TUNING gebruiken om af te stemmen op de gewenste zender.

Druk eenmaal op de toets +/-Display om terug te keren naar de gewone tijddisplay. Druk nogmaals om opnieuw de zenderfrequentie 10 secondenlang op de display te zien.

#### OPLOSSEN VAN PROBLEMEN

Druk eenmaal op de toets RESET wanneer een irrelevante tijd of datum op de LCD-display wordt aangegeven. Als u dit doet wordt de wekkerradio teruggesteld naar de fabrieksinstellingen en dient u deze opnieuw in te stellen.

#### DE VERZORGING VAN UW WEKKERRADIO

1. Stel uw wekkerradio niet bloot aan extreme temperaturen, water of rechtstreeks zonlicht.
2. Voorkom contact met bijtende producten.
3. Stel de wekkerradio niet bloot aan overmatige druk, stof of vochtigheid.
4. Maak de achterkant van de behuizing niet open en knoei niet aan de onderdelen van deze wekkerradio.
5. Stop de stekker niet in een gelijk/wisselstroomadapter die niet van hetzelfde voltage is of dezelfde technische gegevens heeft.

#### Stroomverbruik : 6W

Geen recht op garantie bestaat voor schade die het gevolg is van corrosie, oxidatie, batterijlekkage en enig ander geleidelijk inwerkend defect.

**Verwijdering van Oude Elektrische en Elektronische Apparaten**  
(Toepasbaar in de Europese Unie en andere Europese landen met gescheiden ophaalsystemen) Het symbool op het product of op de verpakking wijst erop dat dit product niet als huishoudafval mag worden behandeld. Het moet echter naar een plaats worden ebracht waar elektrische en elektronische apparatuur wordt gerecycled. Als u ervoor zorgt dat dit product op de correcte manier wordt verwijderd, voorkomt u mogelijk voor mens en milieu negatieve gevolgen die zich zouden kunnen voordoen in geval van verkeerde afvalbehandeling. De recyclage van materialen draagt bij tot het vrijwaren van natuurlijke bronnen. Voor meer details in verband met het recyclen van dit roduct, neemt u het best contact op met de gemeentelijke instanties, het bedrijf of de dienst belast met de verwijdering van huishoudafval of de winkel waar u het product hebt gekocht.

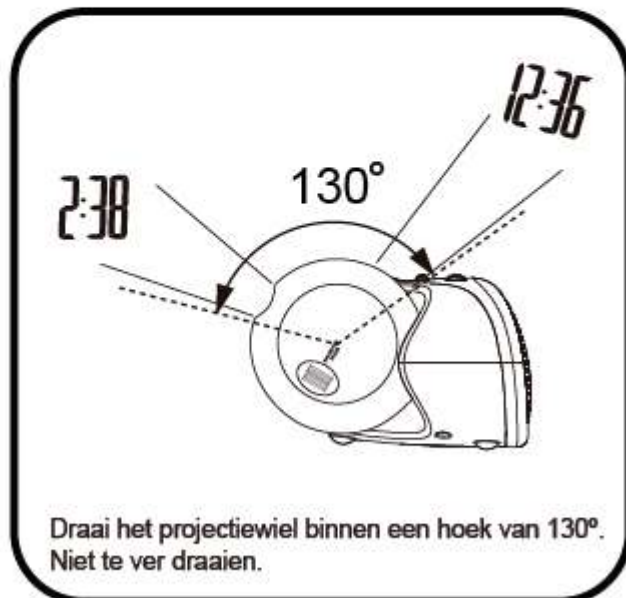

Voor verdere informatie en garantiebepalingen kijk op: [www.akai.eu](http://www.akai.eu)