

AKAI

Clock Radio

AR170D



User manual

Gebruiksaanwijzing

Manuel de l'utilisateur

Manual de instrucciones

Gebrauchsanleitung

Οδηγίες χρήσεως

GB 2

NL 13

FR 24

ES 35

DE 46

EL 57

Inhaltsverzeichnis

1.	Sicherheit	47
1.1	Bestimmungsgemäßer Gebrauch	47
1.2	Zeichen in dieser Anleitung	47
1.3	Allgemeine Sicherheitsanweisungen	47
2.	Vorbereitungen für den Gebrauch	48
2.1	Auspacken	48
2.2	Verpackungsinhalt	48
3.	Installation	49
3.1	Batteriepufferung	50
4.	Funktionen	51
5.	Bedienung	52
5.1	Einstellen der Zeit	52
5.2	Radiofunktionen	52
5.3	Uhrenfunktionen	53
5.4	Weckfunktion	53
6.	Reinigung und Wartung	55
7.	Fehlersuche	55
8.	Technische Daten	55
9.	Entsorgung von elektrischen und elektronischen Geräten	56

Copyright-Hinweis

Design und technische Daten können ohne Vorankündigung geändert werden.

1. Sicherheit

1.1 Bestimmungsgemäßer Gebrauch

Das Uhrenradio spielt Musik aus dem Radio. Zu den Uhrenfunktionen zählen ein Weck- und ein Einschlafprogramm. Lesen Sie vor dem ersten Gebrauch die Anleitung genau durch.

1.2 Zeichen in dieser Anleitung



WARNUNG

Ein Warnung-Zeichen bedeutet, dass Verletzungen - auch tödliche - die Folge sein können, wenn die Anweisungen nicht befolgt werden.



VORSICHT

Ein Vorsicht-Zeichen bedeutet, dass Schäden am Gerät möglich sind.



Ein Info-Zeichen liefert Zusatzinformation, z.B. für eine Vorgehensweise.

1.3 Allgemeine Sicherheitsanweisungen



WARNUNG

Setzen Sie das Gerät keinerlei Kraft bzw. Gewalt aus. Das Gerät kann fallen und ernsthafte Verletzungen verursachen.



VORSICHT

Lassen Sie keine Flüssigkeiten auf das Gerät gelangen.



WARNUNG

Stecken Sie keine Gegenstände in die Belüftungsöffnungen.



VORSICHT

Blockieren Sie nicht die Belüftungsöffnungen.



Dieses Gerät ist schutzisoliert; daher ist kein Erdleiter erforderlich. Vergewissern Sie sich stets, dass die Netzspannung mit der Spannung auf dem Typenschild übereinstimmt.

2. Vorbereitungen für den Gebrauch

2.1 Auspacken

- Packen Sie das Gerät vorsichtig aus.
- Prüfen Sie den Verpackungsinhalt gemäß Beschreibung unten. Fehlt ein Teil, wenden Sie sich bitte an Ihren Vertriebspartner.
- Entfernen Sie vorsichtig die Schilder von der Frontplatte, falls vorhanden.



Wir empfehlen, den Originalkarton und das Verpackungsmaterial aufzubewahren, falls es jemals erforderlich sein sollte, Ihr Produkt zum Kundendienst zurückzubringen. Dies ist die einzige Möglichkeit, das Produkt sicher vor Transportschäden zu schützen. Falls Sie den Karton und das Verpackungsmaterial dennoch entsorgen, denken Sie bitte an ein umweltgerechtes Recycling.

2.2 Verpackungsinhalt

Die erhaltene Verpackung enthält folgende Teile:

- 1 Uhrenradio
- 1 Bedienungsanleitung



Fehlt ein Teil, wenden Sie sich bitte an Ihren Vertriebspartner.

3. Installation

- Stellen Sie das Gerät auf eine waagerechte ebene Oberfläche.
- Verbinden Sie das Gerät mit dem Netz.



VORSICHT

- Stellen Sie das Gerät nicht in der Nähe einer Wärmequelle auf.
- Setzen Sie das Gerät keiner direkten Sonneneinstrahlung aus.



Dieses Gerät ist mit Gummifüßen versehen, die eine Bewegung des Geräts verhindern. Die Füße bestehen aus einem speziell formulierten rutschfesten Material, das keine Flecken auf Möbeln hinterlässt. Bestimmte Arten von Möbelpolituren, Holzschutzmitteln oder Reinigungssprays bewirken jedoch, dass das Gummi weich wird und Flecken oder Rückstände auf dem Möbelstück hinterlässt, wodurch die Gefahr besteht, dass die Oberfläche beschädigt wird. Um Schäden auf Holzoberflächen zu vermeiden, empfehlen wir, dass Sie vor der Aufstellung selbstklebende Schützer unter den Gummifüßen anbringen.

3.1 Batteriepufferung

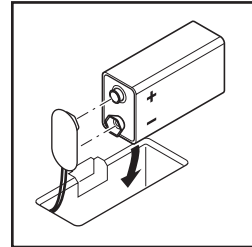
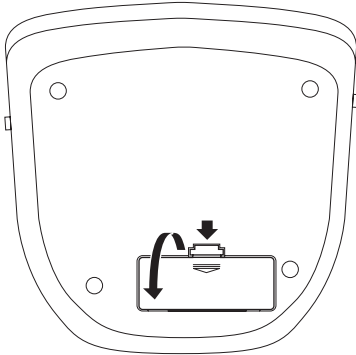

Bei einem Stromausfall läuft das Gerät mit der Batteriepufferung weiter. Hierzu verwendet das Gerät eine Batterie (9V). Das Gerät erinnert sich an die Zeit, zeigt diese aber nicht an.



- Die Batterien sind nicht Teil des Lieferumfangs dieses Geräts.
- Für den normalen Betrieb sind keine Batterien erforderlich.

Einsetzen der Batterien

- Entfernen Sie den Batteriedeckel.
- Setzen Sie die Batterien so ein, dass die (+) und (-) Polaritätskennzeichnungen übereinstimmen.
- Bringen Sie den Batteriedeckel wieder an.



VORSICHT

Ein falscher Einbau kann ein Auslaufen der Batterien und Korrosion verursachen, wodurch das Gerät beschädigt wird. Korrosion, Oxidation, ausgelaufene Batterien und andere Schäden dieser Art durch Säureeinwirkung machen die Garantie ungültig.

4. Funktionen

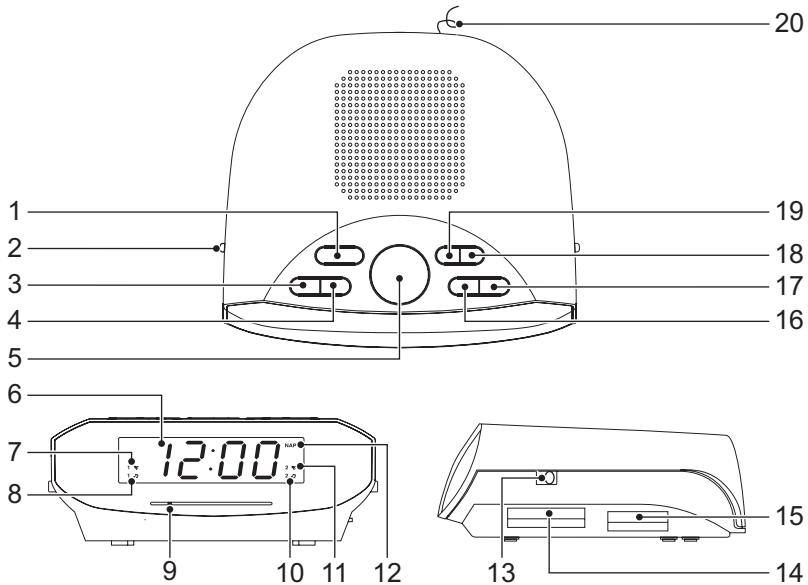

- | | | | |
|----|----------------------------|----|----------------------------|
| 1 | Taste ON/OFF | 11 | Anzeige ALARM2 (Signalton) |
| 2 | Schalter SET | 12 | Anzeige NAP |
| 3 | Taste REV | 13 | Schalter BAND |
| 4 | Taste FWD | 14 | Drehknopf TUNING |
| 5 | Taste SNOOZE | 15 | Drehregler VOLUME |
| 6 | Anzeige | 16 | Taste WAKE1 |
| 7 | Anzeige ALARM1 (Signalton) | 17 | Taste WAKE2 |
| 8 | Anzeige ALARM1 (Musik) | 18 | Taste SLEEP |
| 9 | Radioabstimmskala | 19 | Taste NAP |
| 10 | Anzeige ALARM2 (Musik) | 20 | FM-Antenne |

5. Bedienung

- Zum Einschalten des Geräts drücken Sie auf die Taste ON/OFF (1). Zum Ausschalten des Geräts drücken Sie erneut auf die Taste ON/OFF (1).
- Um die Lautstärke einzustellen, drehen Sie den Drehregler VOLUME (15), bis die gewünschte Lautstärke eingestellt ist.

5.1 Einstellen der Zeit

- Verbinden Sie das Gerät mit dem Netz. Nun blinkt die voreingestellte Zeit (0:00) auf der Anzeige.
- Schieben Sie den Schalter SET (2) auf Position TIME.
- Drücken Sie auf die Taste FWD (4) und REV (3), bis die gewünschte Zeit eingestellt ist.
- Schieben Sie den Schalter SET (2) auf Position LOCK, um die Einstellung zu bestätigen.



- Um die Zeit einzustellen, ist es nicht nötig, das Gerät einzuschalten.
- Bei einem Stromausfall oder beim Trennen des Geräts vom Netz gehen die Zeiteinstellungen verloren, es sei denn, Pufferbatterien sind eingebaut.

5.2 Radiofunktionen

- Um das Radioband zu wählen, schieben Sie den BAND Schalter (13) auf Position AM oder FM.
- Um eine Frequenz oder Radiostation zu wählen, drehen Sie den Drehknopf TUNING (14), bis die gewünschte Frequenz eingestellt ist.



Um den Empfang der FM-Frequenz zu verbessern, ziehen Sie die Antenne heraus. Um den Empfang der AM-Frequenz zu verbessern, drehen Sie das Gerät.

5.3 Uhrenfunktionen

Einstellen der Funktion SLEEP

- Wählen Sie wie oben erklärt die gewünschte Radiostation.
- Drücken Sie auf die Taste SLEEP (18). Die Einschlafzeit ist auf 59 Minuten eingestellt.
- Um die Einschlafzeit einzustellen, halten Sie die Taste SLEEP (18) gedrückt. Drücken Sie auf die Taste FWD (4) und REV (3), bis die gewünschte Zeitspanne eingestellt ist (1 - 120 min). Nach Ablauf der gewählten Zeit schaltet das Gerät die Wiedergabe ab.
- Um die Funktion SLEEP zu beenden, drücken Sie auf die SNOOZE Taste (5) oder die ON/OFF Taste (1).

5.4 Weckfunktion

Diese Funktion steht im Radio- und im Signalton-Modus zur Verfügung. Beim Wecken mit dem Radio:

- Schalten Sie das Gerät ein.
- Wählen Sie die gewünschte Radiostation.
- Stellen Sie die Lautstärke ein.
- Schalten Sie das Gerät aus.

Zwei Weckzeiten stehen zur Verfügung (ALARM1 und ALARM2).

Zur Einstellung von ALARM1:

- Wählen Sie den Alarmmodus (Radio oder Signalton). Drücken Sie ein Mal auf die Taste WAKE1 (16), um vom Signalton geweckt zu werden. Drücken Sie zwei Mal auf die Taste, um vom Radio geweckt zu werden.
 - Beim Wecken mit dem Signalton ist die Anzeige (7) AN.
 - Beim Wecken mit dem Radio ist die Anzeige (8) AN.
- Schieben Sie den Schalter SET (2) auf Position WAKE1.
- Drücken Sie auf die Taste FWD (4) oder REV (3), um die Weckzeit einzustellen.
- Schieben Sie den Schalter SET (2) auf Position LOCK, um die Einstellung zu bestätigen.
- Um die Weckfunktion abzuschalten, drücken Sie ein Mal auf die Taste WAKE1 (16).

Zur Einstellung von ALARM2:

- Wählen Sie den Alarmmodus (Radio oder Signalton). Drücken Sie ein Mal auf die Taste WAKE2 (17), um vom Signalton geweckt zu werden. Drücken Sie zwei Mal auf die Taste, um vom Radio geweckt zu werden.
 - Beim Wecken mit dem Signalton ist die Anzeige (11) AN.
 - Beim Wecken mit dem Radio ist die Anzeige (10) AN.
- Schieben Sie den Schalter SET (2) auf Position WAKE2.
- Drücken Sie auf die Taste FWD (4) oder REV (3), um die Weckzeit einzustellen.
- Schieben Sie den Schalter SET (2) auf Position LOCK, um die Einstellung zu bestätigen.
- Um die Weckfunktion abzuschalten, drücken Sie ein Mal auf die Taste WAKE2 (17).

Schlummerfunktion

Die voreingestellte Schlummerzeit beträgt: 9 Minuten.

- Um die Weckfunktion auf Schlummern zu schalten, drücken Sie ein Mal auf die Taste SNOOZE (5). Nach Ablauf der Schlummerzeit wird der Weckvorgang wiederholt.
- Um die Weckfunktion zu stoppen, drücken Sie auf die Taste ON/OFF (1). Die Weckfunktion ist für den nächsten Tag automatisch eingestellt.

Einstellen der Schlummerfunktion

- Drücken und halten Sie die SNOOZE Taste (5).
- Drücken Sie auf die Taste FWD (4) oder REV (3), um die Schlummerzeit einzustellen (1-30 Minuten).
- Lassen Sie die SNOOZE Taste (5) los. Die Schlummerzeit ist nun eingestellt.

Einstellen der Funktion NAP

Hiermit lässt sich die Weckfunktion schnell auf eine kurze Zeitspanne einstellen. Diese Funktion steht im Signalton-Modus zur Verfügung.

- Drücken Sie auf die Taste NAP (19). Die NAP-Anzeige (12) blinkt.
- Drücken Sie auf die Taste FF (4) oder REV (3), um die Zeit für das Nickerchen einzustellen (10-120 Minuten).
- Drücken Sie auf die Taste NAP (19), um die Auswahl zu bestätigen. Die NAP-Anzeige (12) ist AN.
- Um die NAP-Funktion abzuschalten, halten Sie die Taste NAP (19) gedrückt, bis die NAP-Anzeige (12) AUS ist.

6. Reinigung und Wartung



ACHTUNG

Schalten Sie das Gerät vor der Durchführung von Reinigungs- oder Wartungsarbeiten aus und ziehen Sie den Stecker.

- Reinigen Sie das Äußere des Geräts mit einem weichen Tuch. Ist das Gerät sehr verschmutzt, befeuchten Sie das Tuch mit etwas Wasser und einem neutralen Reinigungsmittel.

7. Fehlersuche

Problem	Abhilfe
Keine Anzeige	Schalten Sie das Gerät ein. Schließen Sie das Gerät richtig an. Wählen Sie mit dem BAND Schalter (13) die richtige Funktion.
Kein Ton	Schließen Sie das Gerät richtig an. Stellen Sie die Lautstärke ein. Stellen Sie die Senderabstimmung ein.

8. Technische Daten

Parameter	Wert
Spannung	230 V _{AC} ~ 50 Hz.
Pufferspannung	9 V
Leistungsaufnahme	2,3 W
Leistungsaufnahme im Standby-Betrieb	1,5 W
Max. Ausgangsleistung	1 W
Radiobänder	AM/FM
Abmessungen (B x H x T)	162 x 68 x 135 mm
Gewicht	533 g

Frequenzbereich

Parameter	Wert
AM-Radio	540 kHz - 1600 kHz
FM-Radio	88 MHz - 108 MHz

9. Entsorgung von elektrischen und elektronischen Geräten



Das Symbol auf dem Gerät, seinem Zubehör oder seiner Verpackung weist darauf hin, dass dieses Produkt nicht als Hausmüll entsorgt werden darf. Bitte entsorgen Sie dieses Gerät bei Ihrer kommunalen Sammelstelle für das Recycling von Elektro- und Elektronikschrott. Europäische Union und andere europäische Länder, die über separate Sammelsysteme für Elektro- und Elektronikschrott verfügen. Durch Sicherstellung der richtigen Entsorgung dieses Produkts tragen Sie dazu bei, potentielle Gefahren für die Umwelt und die Gesundheit von Menschen, die andernfalls durch eine ungeeignete Abfallentsorgung dieses Produkts entstehen können, zu verhindern. Das Materialrecycling trägt dazu bei, die natürlichen Ressourcen zu schonen. Entsorgen Sie Ihre elektrischen oder elektronischen Altgeräte deshalb bitte nicht über Ihren Hausmüll.

Wenden Sie sich bitte für genauere Informationen über das Recycling dieses Produkts an Ihre regionale Stadtverwaltung, Ihren Hausmüll-Entsorgungsdienst oder an das Geschäft, in dem Sie das Produkt erworben haben.

Für weitere Informationen und Garantiebedingungen besuchen Sie bitte unsere Webseite: **www.akai.eu**