

GEbruikersHANDLEIDING

BESCHRIJVING

1. AUTO-UIT-AAN
2. VOLUMEKNOP
3. INSTELLEN TIJD
4. INSTELLEN WEKKER
5. WEKKER UIT
6. INSTELLEN SLEEP
7. INSTELLEN UUR
8. INSTELLEN MINUTEN
9. KLOKDISPLAY
10. SLUIMERFUNCTIE
11. GOLFBANDSCHAKELAAR
12. AFSTEMKNOP
13. BATTERIJENVAK
14. LUIDSPREKER

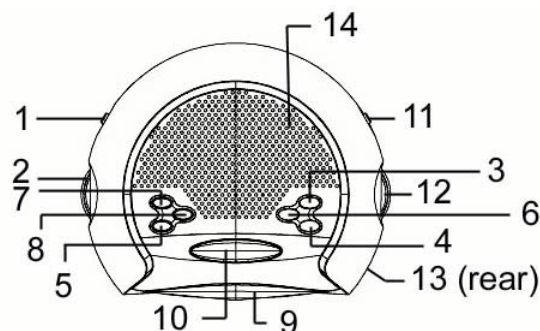

AANSLUITEN VAN DE RADIO

STOP DE STEKKER VAN HET WISSELSTROOM NETSNOER IN EEN STOPCONTACT. DE KLOKDISPLAY KNIPPERT WANNEER NA EEN STROOMONDERBREKING DE STROOMVOEDING WEER IS HERSTELD. VERGEET DAN NIET ZOWEL DE HUIDIGE TIJD ALS DE WEKKERTIJD OPNIEUW IN TE STELLEN.

INSTELLEN VAN DE TIJD

HOUD DE TOETS INSTELLEN TIJD (3) INGEDRUKT. DRUK OP INSTELLEN MINUTEN (8) EN INSTELLEN UUR (7) OM DE KLOKDISPLAY IN TE STELLEN OP DE HUIDIGE TIJD. LAAT INSTELLEN MINUTEN (8) EN INSTELLEN UUR (7) LOS WANNEER U MET HET INSTELLEN KLAAR BENT.

HET GEBRUIK VAN DE RADIO

VERSCHUIF AUTO-UIT-AAN (1) NAAR DE STAND "ON" (AAN). SELECTEER DE GEWENSTE GOLFBAND MET BEHULP VAN DE GOLFBANDSCHAKELAAR (11). STEM AF OP EEN ZENDER MET DE AFSTEMKNOP (12) EN STEL HET VOLUME (2) IN OP HET GEWENSTE NIVEAU.

IN SLAAP VALLEN MET MUZIEK

VERSCHUIF AUTO-UIT-AAN (1) NAAR DE STAND "OFF" (UIT) OF "AUTO". DRUK EENMAAL OP INSTELLEN SLEEP (6) OM DE RADIO 59 MINUTEN TE LATEN SPELEN TERWIJL U INSLAAPT. OM EEN KORTERE INSLAAPDUUR IN TE STELLEN DRUKT U EENVOUDIG OP INSTELLEN SLEEP (6) EN DAN OP INSTELLEN MINUTEN (8). DRUK TEGELIJKERTIJD

OP INSTELLEN SLEEP (6) EN INSTELLEN UUR (7) VOOR EEN INSLAAPDUUR VAN EEN UUR EN 59 MINUTEN. DRUK EENMAAL OP SLUIMER (10) OM DE RADIO UIT TE SCHAKELEN VOORDAT DE INSLAAPDUUR IS VERSTREKEN.

GEWEKT WORDEN MET MUZIEK

HOUD INSTELLEN WEKKER (4) INGEDRUKT. DRUK OP INSTELLEN UUR (7) OF OP INSTELLEN MINUTEN (8) OM DE GEWENSTE WEKKERTIJD IN TE STELLEN. LAAT INSTELLEN WEKKER (4) LOS OM DE HUIDIGE TIJD WEER OP DE DISPLAY TE ZIEN. VERSCHUIF AUTO-UIT-AAN (1) NAAR DE STAND "AUTO" DE RADIO BEGINT DAN AUTOMATISCH OP DE INGESTELDE WEKKERTIJD TE SPELEN.

GEWEKT WORDEN MET DE ZOEMER

VOLG DE STAPPEN VAN "GEWEKT WORDEN MET MUZIEK". U WORDT DAN GEWEKT DOOR DE ZOEMERWEKKER. SCHAKEL AUTO-UIT-AAN (1) NAAR DE STAND "OFF" (UIT) OM DE WEKKER TE STOPPEN, OF DRUK EENMAAL OP INSTELLEN WEKKER (4) EN DRAAI DE VOLUMEKNOP / ZOEMER (2) NAAR DE STAND "BUZZ" (ZOEMER).

HET GEBRUIK VAN DE SLUIMERFUNCTIE

DRUK TERWIJL DE WEKKER AFGAAT EENMAAL OP SLUIMERFUNCTIE (10). DE WEKKER GAAT 9 MINUTEN LATER OPNIEUW AF.

OM MET MUZIEK IN SLAAP TE VALLEN EN GEWEKT TE WORDEN

HERHAAL DE STAPPEN VAN "GEWEKT WORDEN MET MUZIEK". DRUK OP INSTELLEN SLEEP (6) OM DE TIJD IN TE STELLEN DAT DE RADIO MOET SPELEN TERWIJL U INSLAAPT. DE RADIO STOPT AUTOMATISCH EN BEGINT OPNIEUW TE SPELEN OP DE INGESTELDE WEKKERTIJD.

BACK-UP BATTERIJ

DEZE KLOK IS UITGERUST MET EEN BACK-UP STROOMSYSTEEM, ZODAT HIJ OOK TIJDENS EEN STROOMONDERBREKING DE TIJD KAN BIJHOUDEN EN DE INSTELLINGEN IN HET GEHEUGEN BEWAART. ZET EEN BATTERIJ VAN 9 VOLT IN ZODAT DE KLOK DE HUIDIGE TIJD BLIJFT BIJHOUDEN EN DE WEKKERINSTELLINGE IN HET GEHEUGEN BEWAARD BLIJVEN.

WAARSCHUWING IN VERBAND MET DRUPPELENDE VLOEISTOFFEN & VENTILATIE

DIT APPARAAT MAG NIET WORDEN BLOOTGESTELD AAN DRUPPELENDE OF SPATTENDE VLOEISTOFFEN EN ER MOGEN GEEN VOORWERPEN DIE MET WATER GEVULD ZIJN (ZOALS VAZEN) BOVENOP HET APPARAAT WORDEN NEERGEZET. DE NORMALE VENTILATIE VAN DIT APPARAAT MAG NIET WORDEN VERHINDERD.



Batterijen niet weggooien, maar inleveren als KCA.



