

# AKAI

## Portable Radio/CD-player

### APRC8

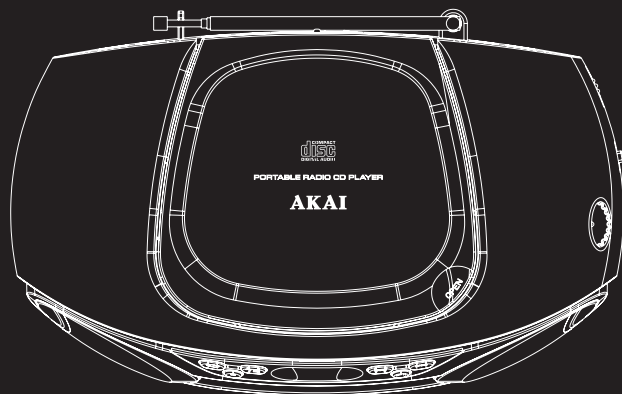

User manual

Gebruiksaanwijzing

Manuel de l'utilisateur

Brugsanvisning

GB 2

NL 13

FR 24

DA 35

## Table des matières

<b>1.</b>	<b>Sécurité.....</b>	<b>25</b>
	1.1 Usage prévu.....	25
	1.2 Étiquettes de ce manuel .....	25
	1.3 Instructions générales de sécurité .....	25
<b>2.</b>	<b>Préparatifs d'usage.....</b>	<b>26</b>
	2.1 Déballage.....	26
	2.2 Contenu de l'emballage .....	26
<b>3.</b>	<b>Installation.....</b>	<b>27</b>
	3.1 Connexion au secteur .....	27
	3.2 Alimentation sur piles.....	28
<b>4.</b>	<b>Fonctions.....</b>	<b>29</b>
<b>5.</b>	<b>Fonctionnement.....</b>	<b>30</b>
	5.1 Interrupteur d'alimentation principale .....	30
	5.2 Fonctions générales.....	30
	5.3 Fonctions radio .....	30
	5.4 Fonctions CD .....	31
<b>6.</b>	<b>Nettoyage et maintenance .....</b>	<b>32</b>
	6.1 Manipulation et entretien des disques .....	32
<b>7.</b>	<b>Dépannage .....</b>	<b>33</b>
<b>8.</b>	<b>Données techniques.....</b>	<b>33</b>
<b>9.</b>	<b>Mise au rebut des équipements électriques et électroniques .....</b>	<b>34</b>

## Avis de copyright

Conceptions et spécifications sont susceptibles de changements sans préavis.

# 1. Sécurité

## 1.1 Usage prévu

Le radio/lecteur CD lit la musique des CD et radio. Lisez-le avec soin avant la première utilisation.

## 1.2 Étiquettes de ce manuel



### AVERTISSEMENT

Avertissement signifie que des blessures graves voire mortelles sont possibles si les instructions ne sont pas respectées.



### ATTENTION

Attention signifie que l'équipement peut être endommagé.



Une note indique des informations additionnelles, par ex. pour une procédure.

## 1.3 Instructions générales de sécurité



### AVERTISSEMENT

N'exercez pas de force sur l'appareil. L'appareil peut chuter et occasionner des blessures graves.



### ATTENTION

Ne versez aucun liquide sur l'appareil.



### AVERTISSEMENT

N'insérez aucun objet dans les orifices de ventilation.



### ATTENTION

Ne bouchez pas les orifices de ventilation.



Cet appareil bénéficie d'une double isolation. Aucun fil de masse n'est donc nécessaire. Vérifiez toujours si la tension secteur correspond à celle de la plaque signalétique.



Cet appareil emploie un système laser. Pour éviter toute exposition directe au faisceau laser, n'ouvrez pas l'appareil. Une radiation laser devient visible en cas d'ouverture si le verrouillage est défaut.

## 2. Préparatifs d'usage

### 2.1 Déballage

- Déballez l'appareil avec soin.
- Vérifiez le contenu de l'emballage (description ci-dessous). Si un élément quelconque manque, veuillez contacter votre revendeur.
- Retirez avec soin les étiquettes (le cas échéant) du panneau frontal.



Nous vous recommandons de conserver le carton et l'emballage d'origine, dans l'éventualité d'un retour du produit pour réparation. C'est la seule manière de protéger le produit en toute sécurité contre les dégâts pendant le transport. Si vous vous débarrassez du carton et de l'emballage, n'oubliez pas de les recycler en respectant l'environnement.

### 2.2 Contenu de l'emballage

Les éléments suivants sont contenus dans l'emballage reçu :

- 1 Radio/Lecteur CD
- 1 Câble secteur
- 1 Manuel d'utilisation



Si un élément quelconque manque, veuillez contacter votre revendeur.

## 3. Installation

- Placez l'appareil sur une surface plane horizontale.
- Connectez l'appareil au secteur.  
Consultez le paragraphe "Connexion au secteur".



### ATTENTION

- Ne placez pas l'appareil à proximité d'une source de chaleur.
- N'exposez pas l'appareil à la lumière directe du soleil.



Cet appareil comporte des pieds en caoutchouc pour l'empêcher de bouger. Les pieds sont composés d'un matériau non migrant, spécialement formulé afin d'éviter les marques ou taches sur les meubles. Cependant, certains types de cires pour meubles, de revêtements du bois ou de produits nettoyants en vaporisateur peuvent attendrir le caoutchouc, laisser des marques ou des résidus sur le meuble et générer un risque de potentiel de dégâts en surface. Pour éviter tout dommage sur les surfaces en bois, nous recommandon l'emploi de patins autoadhésifs sur le dessous des pieds en caoutchouc, avant l'installation.

### 3.1 Connexion au secteur

- Connectez le connecteur femelle du câble secteur sur la connexion AC MAINS.
- Connectez la fiche secteur à une prise murale.

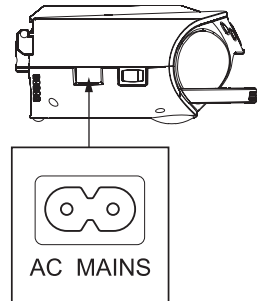

## 3.2 Alimentation sur piles

L'appareil peut également fonctionner avec des piles. À cet effet, l'appareil utilise six piles (C).



- Les piles ne sont pas fournies avec cet appareil.
- Les piles ne sont pas nécessaires à un fonctionnement normal.

### Installation des piles

- Retirez le cache des piles.
- Insérez les piles en respectant les repères (+) et (-) de polarité.
- Remplacez le cache des piles.



#### ATTENTION

Une installation incorrecte peut engendrer une fuite des piles et de la corrosion, dommageables pour l'appareil. Corrosion, oxydation, fuite des piles et autre défaut progressif lié aux acides de cette nature annulent la garantie.

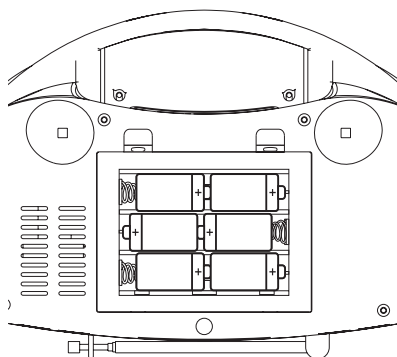
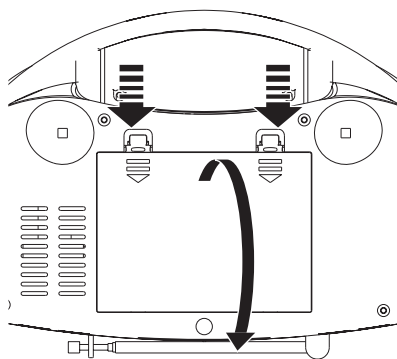

## 4. Fonctions

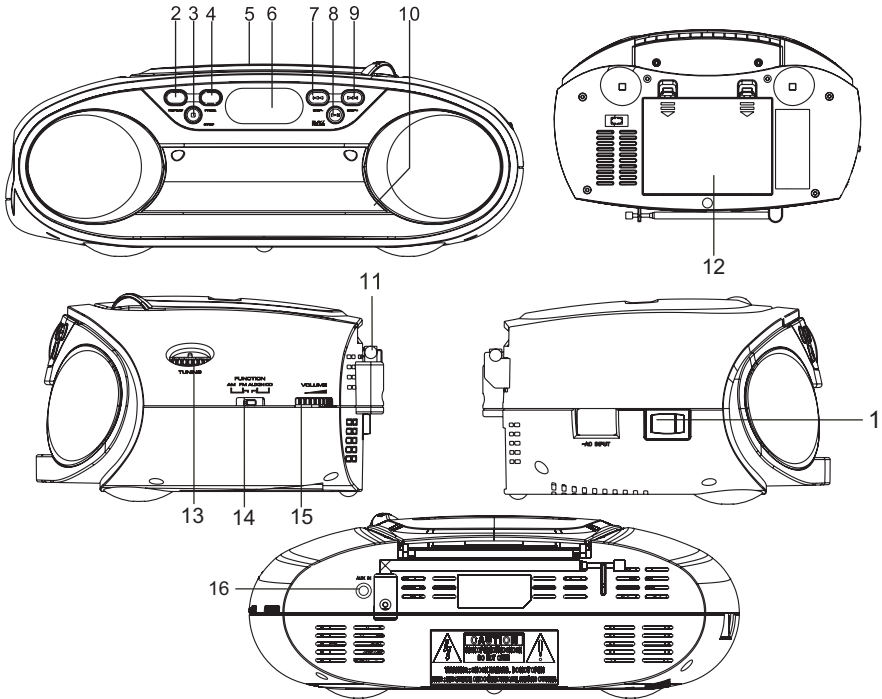

- |   |  |    |                                     |
|---|--|----|-------------------------------------|
| 1 | Interrupteur d'alimentation principale | 10 | Poignée de transport                |
| 2 | Bouton REPEAT                          | 11 | Antenne FM                          |
| 3 | Bouton STOP                            | 12 | Couvercle du compartiment des piles |
| 4 | Bouton PROGRAM                         | 13 | Molette TUNING                      |
| 5 | Compartiment CD                        | 14 | Sélecteur FUNCTION                  |
| 6 | Écran                                  | 15 | Molette VOLUME                      |
| 7 | Bouton SKIP-                           | 16 | Prise AUX IN                        |
| 8 | Bouton PLAY/PAUSE                      |    |                                     |
| 9 | Bouton SKIP+                           |    |                                     |

## 5. Fonctionnement

### 5.1 Interrupteur d'alimentation principale

L'appareil comporte un interrupteur d'alimentation principale sur son panneau latéral.

- Positionnez l'interrupteur sur ON avant de mettre l'appareil en marche.
- Positionnez l'interrupteur sur OFF avant de débrancher l'appareil du secteur.



- Si l'appareil n'est pas utilisé pendant une période prolongée, nous vous recommandons de l'éteindre avec l'interrupteur d'alimentation principale.
- L'interrupteur d'alimentation principale ne coupe pas l'alimentation si des piles sont installées. Afin de minimiser la consommation d'énergie, positionnez toujours l'interrupteur FUNCTION sur AUX après usage.

### 5.2 Fonctions générales

- Pour sélectionner le mode source (AM/FM/AUX IN/CD), positionnez le sélecteur FUNCTION sur la position souhaitée. Pour arrêter l'appareil, glissez le sélecteur sur la position AUX.
- Pour ajuster le volume, tournez la molette VOLUME jusqu'au niveau désiré.
- Pour connecter un dispositif audio externe, insérez la fiche du câble dans la prise AUX IN .

### 5.3 Fonctions radio

- Pour sélectionner la bande radio, positionnez le sélecteur FUNCTION sur AM ou FM.
- Pour sélectionner une fréquence ou une station de radio, faites tourner la molette TUNING jusqu'à la fréquence voulue.



Pour améliorer la réception de la fréquence FM, déployez l'antenne aérienne. Pour améliorer la réception de la fréquence à AM, tournez l'appareil.



## 5.4 Fonctions CD

- Pour sélectionner la fonction CD, positionnez le sélecteur FUNCTION sur CD.
- Pour insérer un CD :
  - Appuyez sur le compartiment CD pour ouvrir l'appareil.
  - Insérez le CD avec l'étiquette vers le haut.
  - Fermez le compartiment CD .

L'écran affiche le nombre total de pistes du CD.

- Pour lancer la lecture, appuyez une fois sur le bouton PLAY/PAUSE .
- Pendant la lecture, les fonctions suivantes sont accessibles :
- Pour sélectionner une piste, appuyez sur le bouton SKIP- ou SKIP+ pour régler la piste voulue.
  - Pour rechercher un point spécifique sur le disque, appuyez sur le bouton SKIP- ou SKIP+ jusqu'au point voulu puis relâchez le bouton.
  - Pour pauser la lecture, appuyez sur le bouton PLAY/PAUSE une fois; pour reprendre la lecture, appuyez à nouveau sur le bouton.
  - Pour arrêter la lecture, appuyez sur le bouton STOP .

### Utilisation de la fonction REPEAT

Cette fonction est disponible pour les modes PLAY et STOP.

- Appuyez sur le bouton REPEAT une fois pour répéter la piste en cours. L'indicateur de répétition est activé.
- Appuyez sur le bouton à deux reprises pour répéter toutes les pistes d'un CD. L'indicateur de répétition est activé.
- Appuyez à nouveau sur le bouton pour quitter la fonction REPEAT.

### Utilisation de la fonction PROGRAM

Pour utiliser la fonction PROGRAM pour un CD, la lecture doit être en mode STOP.

- Pour lire une liste de pistes (maxi. 20) programmées, appuyez sur le bouton PROGRAM .
- Pour programmer un CD :
  - Appuyez sur le bouton SKIP- ou SKIP+ pour sélectionner la piste voulue.
  - Appuyez sur le bouton PROGRAM pour confirmer la sélection. Répétez l'étape précédente pour sélectionner davantage de pistes et confirmez chaque sélection avec le bouton PROGRAM .
- Appuyez sur le bouton PLAY/PAUSE pour lancer le programme.

- Pour lire à nouveau le programme, appuyez sur le bouton PROGRAM une fois le programme fini. Appuyez sur le bouton PLAY/PAUSE pour lancer à nouveau le programme.
- Pour afficher le programme en mode arrêt, appuyez sur le bouton PROGRAM.
- Pour arrêter le programme pendant la lecture, appuyez sur le bouton STOP .
- Pour supprimer le programme pendant la lecture, appuyez sur le bouton STOP à deux reprises.

## 6. Nettoyage et maintenance



### AVERTISSEMENT

Avant toute action de nettoyage ou d'entretien, arrêtez et débranchez l'appareil.

- Nettoyez l'extérieur de l'appareil avec un chiffon doux. Si l'appareil est très sale, humidifiez légèrement le chiffon avec de l'eau et une solution neutre.
- Si elle est sale, nettoyez la lentille avec une brosse ou un souffleur pour lentille de caméra (non fourni).

### 6.1 Manipulation et entretien des disques

- Tenez le disque avec les doigts. Tenez le disque par son bord extérieur ou par son orifice central. Ne touchez pas la surface du disque.
- Ne pliez et ne pressez pas le disque. N'exposez pas le disque à la lumière directe du soleil ou à des sources de chaleur.
- Nettoyez la surface du disque avec un chiffon doux et sec. Essuyez doucement la surface du disque, du centre vers le bord extérieur.
- N'appliquez aucun diluant, alcool, solvant chimique ou vaporisateur pendant le nettoyage. Les fluides de ce type endommagent de manière permanente la surface du disque.

## 7. Dépannage



Avez-vous des questions après avoir lu ce manuel ?  
Contactez AKAI Benelux par téléphone au : 070-355505

Problème	Action
Aucun affichage	Mettez l'appareil en marche. Connectez l'appareil correctement. Sélectionnez la fonction correcte avec le sélecteur FUNCTION .
Aucun son	Connectez l'appareil correctement. Ajustez le volume. Ajustez la commande de réglage. Vérifiez si le CD est inséré avec l'étiquette vers le haut. Nettoyez la lentille.

## 8. Données techniques

Paramètre	Valeur
Tension	230 V <sub>CA</sub> ~ 50 Hz.
Consommation électrique	12 W
Sortie de puissance maxi.	2 X 3 W (2 x 1 W RMS)
Bandes radio	AM/FM
Dimensions (L x H x P)	269 x 98 x 168 mm
Poids	1,9 kg

### Plage de fréquence

Paramètre	Valeur
Radio AM	540 - 1600 kHz
Radio FM	88 - 108 mHz

### Alimentation sur piles

Paramètre	Valeur
Consommation électrique	6 x 1,5 V
Taille pile	C

## 9. Mise au rebut des équipements électriques et électroniques



Ce symbole sur le matériel, ses accessoires ou son emballage indique que le produit ne doit pas être traité comme un déchet ménager. Veuillez mettre cet équipement au rebut au point de collecte prévu pour le recyclage des déchets des équipements électriques et électroniques. Dans l'Union Européenne et d'autres pays européens disposant de systèmes de collecte distincts pour les produits électriques et électroniques usagés. En vous assurant de la mise au rebut correct de ce produit, vous contribuez à réduire les risques potentiels pour l'environnement et la santé publique susceptibles de se produire suite à une gestion inappropriée des déchets de ce produit. Le recyclage des matériels contribue également à la préservation des ressources naturelles. Nous vous remercions donc de ne pas mettre vos équipements électriques et électroniques au rebut avec les ordures ménagères normales.

Pour en savoir plus sur le recyclage de ce produit, veuillez contacter votre municipalité, votre service des ordures ménagères ou la boutique d'achat de ce produit.

Pour en savoir plus et connaître les dispositions de la garantie, veuillez visiter : [www.akai.eu](http://www.akai.eu)