

AKAI

APRC55BK – Portable radio/CD player

MANUEL D'UTILISATION

F



Table des matières

1	Sécurité	3
1.1	Usage prévu	3
1.2	Pictogrammes de ce manuel	3
1.3	Instructions générales de sécurité	3
<hr/>		
2	Préparations pour l'utilisation	5
2.1	Déballage	5
2.2	Contenu de l'emballage	5
<hr/>		
3	Installation	6
3.1	Connexion au secteur	6
3.2	Installation des piles	7
<hr/>		
4	Fonctions	8
4.1	APRC55BK	8
<hr/>		
5	Commande	10
5.1	Régler l'horloge	10
5.2	Afficher l'alarme	11
5.3	Utiliser le minuteur	12
5.4	Fonctions radio	13
5.5	Fonctions CD	14
5.6	USB et carte mémoire	16
5.7	AUX IN	17
5.8	Commande avec BLUETOOTH	18
5.9	Auto Power System (APS)	19
<hr/>		
6	Nettoyage et maintenance	20
6.1	Manipulation et entretien des disques	20
<hr/>		
7	Caractéristiques techniques	21
<hr/>		
8	Élimination d'appareils électriques et électroniques	22
<hr/>		

1 Sécurité

1.1 Usage prévu

L'appareil fonctionne comme un lecteur CD/radio. Il permet de lire de la musique (MP3) à partir d'un CD, du port USB ou carte SD. Il permet de lire de la musique sans fil grâce à la connexion Bluetooth. Il est également possible de lire de la musique via l'entrée AUX.

i Lisez-le avec soin avant la première utilisation.

1.2 Pictogrammes de ce manuel

⚠ **AVERTISSEMENT** Avertissement signifie que des blessures graves voire mortelles sont possibles si les instructions ne sont pas respectées.

⚠ **PRUDENCE** Prudence signifie que l'équipement peut être endommagé.

i Une note indique des informations additionnelles, par ex. pour une procédure.

1.3 Instructions générales de sécurité

⚠ **AVERTISSEMENT** N'exercez pas de force sur l'appareil. L'appareil peut chuter et occasionner des blessures graves.

⚠ **AVERTISSEMENT** N'insérez aucun objet dans les orifices de ventilation.

⚠ Cet appareil emploie un système laser. Pour éviter toute exposition directe au faisceau laser, n'ouvrez pas l'appareil. Un rayon laser devient visible en cas d'ouverture si le verrouillage est défait.

⚠ Pour éviter tout dommage auditif, n'oubliez pas de régler le volume à un niveau confortable.

⚠ **PRUDENCE** Ne versez aucun liquide sur l'appareil.

⚠ **PRUDENCE** Ne bouchez pas les orifices de ventilation.

 Cet appareil bénéficie d'une double isolation. Aucun fil de masse n'est donc nécessaire. Vérifiez toujours si la tension secteur correspond à celle de la plaque signalétique.

 Cet appareil bénéficie d'une double isolation. Aucun fil de masse n'est donc nécessaire. Vérifiez toujours si la tension secteur correspond à celle de la plaque signalétique.

2 Préparations pour l'utilisation

2.1 Déballage

- Vérifiez le contenu de l'emballage (description ci-dessous). Si un élément quelconque manque, veuillez contacter votre revendeur.
- Retirez avec soin les étiquettes (le cas échéant) du panneau frontal.

i Nous vous recommandons de conserver la boîte d'origine et les emballages au cas où vous devriez retourner le produit pour une réparation. C'est la seule façon de protéger le produit de toute détérioration lors du transport. Si vous mettez toutefois au rebut la boîte et les divers emballages, n'oubliez pas de les recycler pour protéger l'environnement.

2.2 Contenu de l'emballage

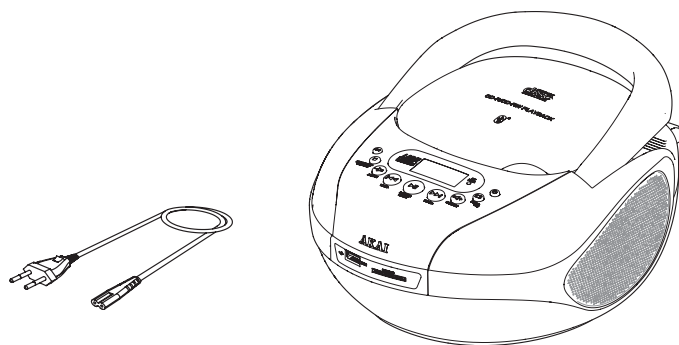

Les éléments suivants sont contenus dans l'emballage reçu :

- 1 x APRC55BK
- 1 x Guide de démarrage rapide
- 1 x C

i Si un élément quelconque manque, veuillez contacter votre revendeur.

3 Installation

- Placez l'appareil sur une surface plane horizontale.
- Connectez l'appareil au secteur.

⚠ ATTENTION Ne placez pas l'appareil à proximité d'une source de chaleur. Cela pourrait endommager l'appareil.

⚠ ATTENTION N'exposez pas l'appareil à la lumière directe du soleil.

i Cet appareil comporte des pieds en caoutchouc pour l'empêcher de bouger. Les pieds sont composés d'un matériau non migrant, spécialement formulé afin d'éviter les marques ou taches sur les meubles. Cependant, certains types de cires pour meubles, de revêtements du bois ou de produits nettoyants en vaporisateur peuvent attendrir le caoutchouc, laisser des marques ou des résidus sur le meuble et générer un risque de potentiel de dégâts en surface. Pour éviter tout dommage sur les surfaces en bois, nous recommandons l'emploi de patins autoadhésifs sur le dessous des pieds en caoutchouc, avant l'installation.

3.1 Connexion au secteur

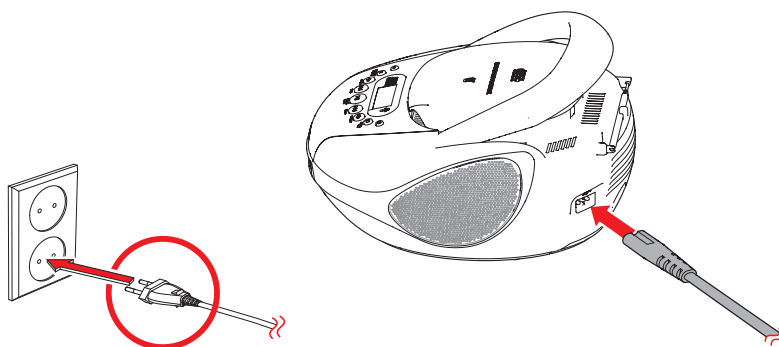

- Branchez la fiche octogonale du câble d'alimentation dans la prise de l'appareil.
- Connectez la fiche secteur à une prise murale.

3.2 Installation des piles

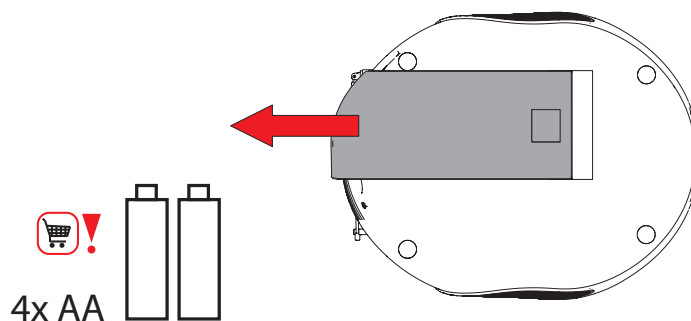

L'appareil peut également fonctionner avec des piles. À cet effet, l'appareil utilise 4 piles (AA).

- i** Attention : les piles ne sont pas livrées.
- i** Si vous n'utilisez pas l'appareil pendant une plus longue période, retirez alors les piles.

Installation des piles

- Retirez le cache des piles.
 - Insérez les piles en respectant les repères (+) et (-) de polarité.
 - Remplacez le cache des piles.
- ⚠ PRUDENCE** Une installation incorrecte des piles peut engendrer une fuite et de la corrosion, dommageables pour l'appareil. Toute corrosion, oxydation, fuite des piles et tout autre défaut similaire entraînant la formation progressive d'acide annulent la garantie.

4 Fonctions

4.1 APRC55BK

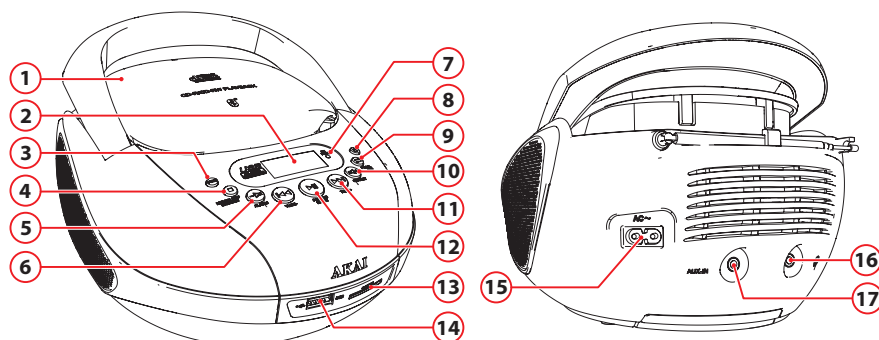

- | | |
|--|-------------------------------------|
| 1. Compartiment CD | 9. Bouton PROGRAM/REPEAT/+10 |
| 2. Affichage LCD | 10. Bouton VOL+/CLOCK |
| 3. Bouton FUNCTION | 11. Bouton NEXT/TUNE+ |
| 4. Bouton STOP/MEMORY/
SLEEP/SNOOZE | 12. Bouton PLAY/PAUSE/PAIRING/MO-ST |
| 5. Bouton VOL-/ALARM | 13. Fente de carte mémoire (SD/MMC) |
| 6. Bouton PREV/TUNE- | 14. Fente USB |
| 7. Indicateur BLUETOOTH | 15. Prise de courant |
| 8. Bouton STANDBY | 16. Prise casque |
| | 17. Prise AUX: 3,5 mm |

Fonctions générales

Bouton FUNCTION

- Pour sélectionner le mode source , appuyez sur le bouton FUNCTION (3).

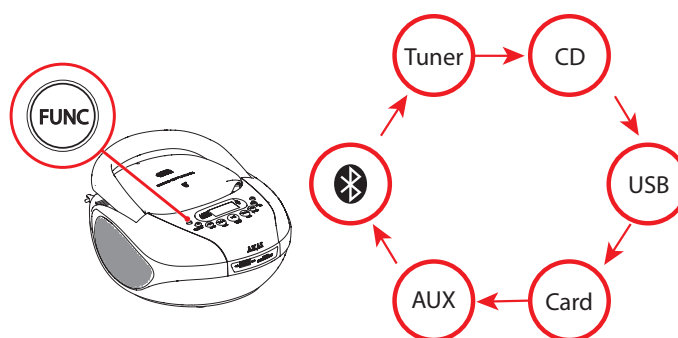

Réglage numérique du volume

- Pour régler le volume, appuyez sur le bouton VOL - (5) ou VOL + (10).

Utilisation de la fonction REPEAT/RANDOM

- Appuyez sur le bouton PROG./+10 (9) une fois pour répéter la piste ou le chapitre en cours.
- Appuyez deux fois sur le bouton pour répéter tous les chapitres ou les pistes.
- Appuyez sur le bouton à 3 reprises pour lire toutes les pistes selon un ordre aléatoire. La fonction de répétition est maintenant désactivée.
- Appuyez à nouveau sur le bouton pour annuler la fonction.

Prise casque (16)

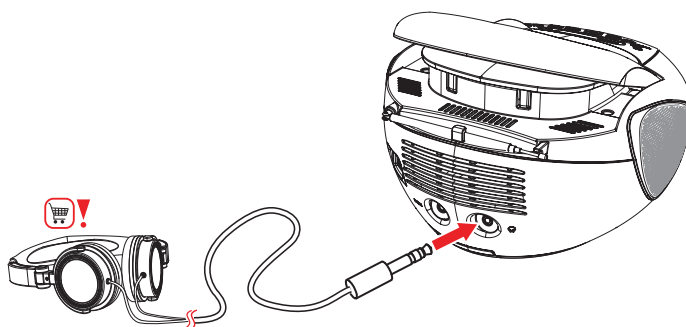

- Pour connecter un casque, insérez la fiche du câble dans la prise casque. Pour éviter tout dommage auditif, n'oubliez pas de régler le volume à un niveau confortable.

5 Commande

5.1 Régler l'horloge

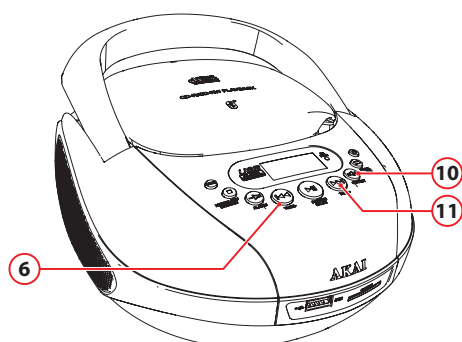

- Réglez l'appareil sur le mode veille.
 - Maintenez la touche CLK.SET (10) enfoncée en 2 secondes
 - Appuyez sur le bouton PREV (6) ou NEXT (11) pour choisir d'afficher l'heure au format 24 ou 12 heures.
 - "12H" ou "24H" apparaît dans l'affichage.
 - Appuyez sur CLK.SET (10) pour confirmer.
 - Appuyez sur le bouton PREV (6) ou NEXT (11) pour sélectionner l'heure souhaitée.
 - Appuyez sur CLK.SET (10) pour confirmer.
 - Appuyez sur le bouton PREV (6) ou NEXT (11) pour sélectionner les minutes souhaitées.
 - Appuyez sur CLK.SET (10) pour confirmer.
- i** L'heure clignote dans l'affichage si elle n'est pas correctement configurée.

5.2 Afficher l'alarme

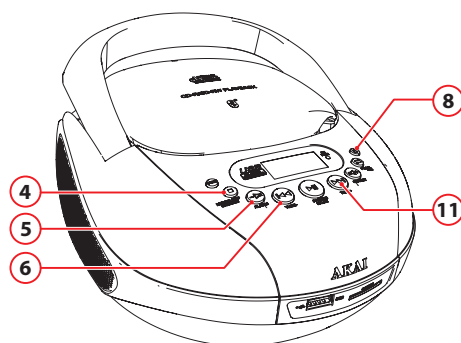

i Attention! Vous pouvez régler et activer deux alarmes.

l'Alarme 1

- Réglez l'appareil sur le mode veille.
- Maintenez la touche ALARM (5) enfoncée en 2 secondes "AL1" apparaît dans l'affichage.
- Appuyez sur le bouton PREV (6) ou NEXT (11) pour sélectionner l'heure souhaitée.
- Appuyez sur ALARM (5) pour confirmer.
- Appuyez sur le bouton PREV (6) ou NEXT (11) pour sélectionner les minutes souhaitées.
- Appuyez sur ALARM (5) pour confirmer.
- Pour sélectionner le mode source (TUNER/CD/CARD/USB/BUZZ), appuyez sur le bouton PREV (6) NEXT (11).
- Appuyez sur ALARM (5) pour confirmer.

i Un CD doit se trouver dans l'appareil lorsque le mode source CD est sélectionné. L'alarme ne se déclenchera pas si aucun CD ne s'y trouve.

i Lorsque le mode source USB ou CARD est sélectionné et qu'aucune carte USB ou carte mémoire n'est présente, le mode source s'activera lors du déclenchement de l'alarme.

l'Alarme 2

- Répétez à cet effet les dernières étapes 10.

Activer l'alarme 1

- Appuyez une fois sur la touche MENU (5).

Activer l'alarme 2

- Appuyez deux fois sur la touche ALARM (5).
- Appuyez 2 fois sur le bouton pour activer deux alarmes.
- Appuyez à nouveau sur le bouton pour annuler la fonction.

Rappel d'alarme

- Pour répéter l'alarme, appuyez sur SNOOZE (4). L'alarme retentit à nouveau une fois le délai de rappel d'alarme écoulé.
Le délai de rappel d'alarme par défaut est : 6 minutes.

débrancher l'alarme

- Appuyez une fois sur la touche MENU (8).

5.3 Utiliser le minuteur

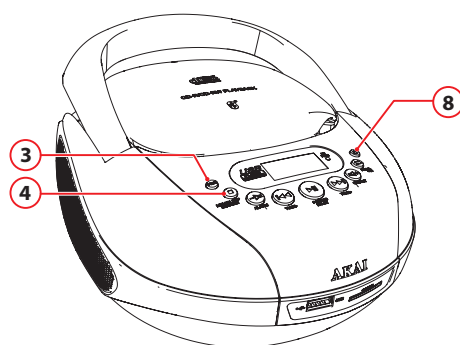

- Choisissez la source souhaitée .
Appuyez à cet effet sur la touche FUNCTION (3).
- Maintenez la touche SLEEP (4) enfoncée en 2 secondes
"SLEEP" apparaît dans l'affichage.
- Appuyez sur le bouton SLEEP (4) de façon répétée jusqu'à trouver le réglage voulu.
L'appareil arrête la lecture une fois écoulée la durée réglée.
- Pour annuler la fonction SLEEP, appuyez sur le bouton STANDBY (8).

5.4 Fonctions radio

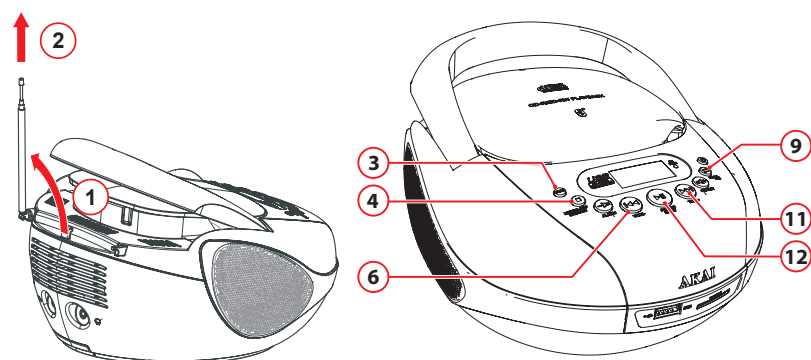

- Dépliez l'antenne
- Pour sélectionner le mode source TUNER, appuyez sur le bouton FUNCTION (3).

"FM" apparaît dans l'affichage.

Pour alterner entre la réception en mono ou en stéréo, appuyez sur le bouton MO/ST (12).

Adaptez la fréquence automatiquement

- Maintenez la touche PLAY/PAUSE (12) enfoncée en 2 secondes
- Pour passer à la station suivante, appuyez sur le bouton PREV (6) ou NEXT (11).

Régler manuellement la fréquence

- Pour régler la station de votre choix, appuyez sur le bouton PREV (6) ou NEXT (11) de manière répétée pour trouver la fréquence.

Enregistrer la station de radio dans la mémoire

- Appuyez sur le bouton PROGRAM (9).
"P01" apparaît dans l'affichage.
- Appuyez sur le bouton PREV (6) ou NEXT (11) pour choisir un emplacement dans la mémoire.
- Appuyez sur PROGRAM (9) pour confirmer.
20 emplacements sont disponibles dans la mémoire.

Choisir une fréquence enregistrée

- Appuyez sur le bouton MEMORY (4).

5.5 Fonctions CD

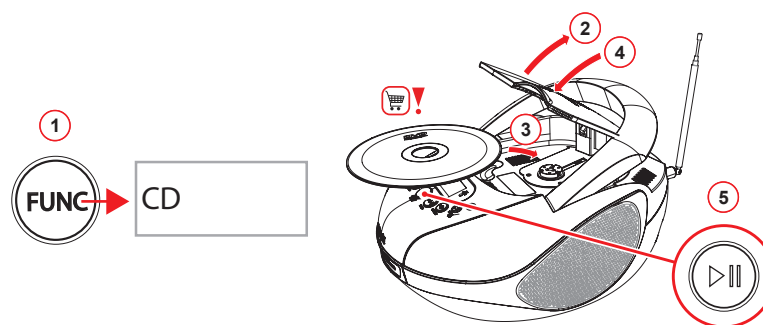

Pour insérer un CD :

- Appuyez sur le compartiment CD (1) pour ouvrir l'appareil
- Insérez le CD avec l'étiquette vers le haut
- Fermez le compartiment CD

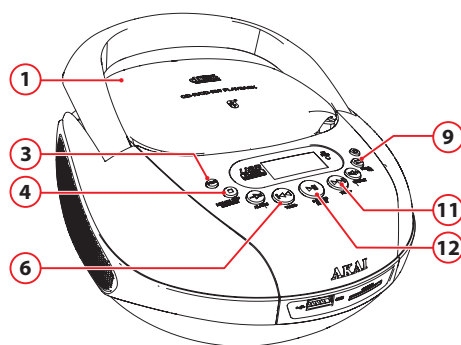

Lire un CD:

⚠ Veillez à ce qu'aucun autre appareil ne soit branché sur l'entrée AUX-IN.

- Pour sélectionner le mode source CD, appuyez sur le bouton FUNCTION (3).
"CD" apparaît dans l'affichage.
- Pour lancer la lecture, appuyez une fois sur le bouton PLAY/PAUSE (12).

Pendant la lecture, les fonctions suivantes sont accessibles :

- Pour sélectionner une piste, appuyez sur le bouton PREVIOUS (6) ou NEXT (11) jusqu'à atteindre la piste voulue.
- Maintenez enfoncée la touche PREVIOUS (6) ou NEXT (11) pour avancer ou reculer dans le morceau.
- Pour pauser la lecture, appuyez sur le bouton PLAY/PAUSE (12) une fois; pour reprendre la lecture, appuyez à nouveau sur le bouton.
- Pour arrêter la lecture, appuyez sur le bouton STOP (4).

- Maintenez la touche PROG./+10 (9) enfoncée pour passer aux numéros 10 suivants.
- Appuyez sur la touche PROG./+10 (9) pour sélectionner le dossier suivant sur un disque MP3 ou un lecteur USB.

Programmer l'ordre de la piste

- Pour arrêter la lecture, appuyez sur le bouton STOP (4).
- Pour lire une liste de pistes (maxi. 20) programmées, appuyez sur le bouton PROG./+10 (9).
"P01" apparaît dans l'affichage.
MEMORY apparaît dans l'affichage.
- Appuyez sur le bouton PREV (6) ou NEXT (11) pour sélectionner la piste voulue.
- Appuyez sur le bouton PROG./+10 (9) pour confirmer la sélection.
Répétez l'étape précédente pour sélectionner davantage de pistes et confirmez chaque sélection avec le bouton PROG./+10 (9) .
- Appuyez sur le bouton PLAY/PAUSE (12) pour lancer le programme.

Pour lire à nouveau le programme, appuyez sur le bouton PROG./+10 (9) une fois le programme fini. Appuyez sur le bouton PLAY/PAUSE (12) pour lancer à nouveau le programme.

- Pour arrêter le programme pendant la lecture, appuyez sur le bouton STOP (4).
- Pour supprimer le programme pendant la lecture, appuyez sur le bouton STOP (4) à deux reprises.

5.6 USB et carte mémoire

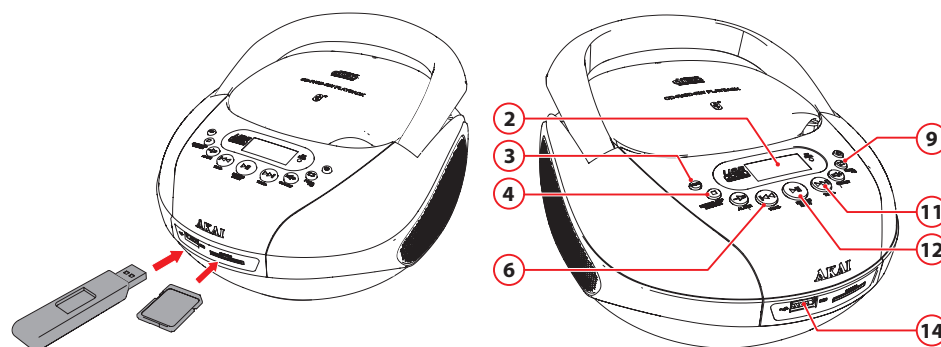

i Du fait de la grande diversité des produits comportant un port USB et de leurs fonctions parfois spécifiques à un fabricant, nous ne saurions garantir que tous les dispositifs peuvent être reconnus, ni que toutes les options d'utilisation théoriquement possibles fonctionnent.

Fonctions USB

- Insérez le dispositif USB dans la fente (14). Le dispositif peut se connecter d'une seule manière.
- Pour sélectionner le mode source USB, appuyez sur le bouton FUNCTION (3).
USB apparaît dans l'affichage.

Quand l'appareil est raccordé, le contenu est chargé.

Ensuite le nombre total de nombres apparaît dans l'affichage (2).

- Pour lancer la lecture, appuyez une fois sur le bouton PLAY/PAUSE (12).

Fonctions de la carte mémoire

- Insérez la carte SD/MMC dans la fente prévue à cet effet. Le dispositif peut se connecter d'une seule manière.
- Pour sélectionner le mode source CARD, appuyez sur le bouton FUNCTION (3).
CARD apparaît dans l'affichage.

Quand l'appareil est raccordé, le contenu est chargé.

Ensuite le nombre total de nombres apparaît dans l'affichage (2).

- Pour lancer la lecture, appuyez une fois sur le bouton PLAY/PAUSE (12).

Pendant la lecture, les fonctions suivantes sont accessibles :

- Pour sélectionner une piste, appuyez sur le bouton PREVIOUS (6) ou NEXT (11) jusqu'à atteindre la piste voulue.
- Maintenez enfoncée la touche PREVIOUS (6) ou NEXT (11) pour avancer ou reculer dans le morceau.
- Pour pauser la lecture, appuyez sur le bouton PLAY/PAUSE (12) une

fois; pour reprendre la lecture, appuyez à nouveau sur le bouton.

- Appuyez sur la touche PROG./+10 (9) pour sélectionner le dossier suivant sur un disque MP3 ou un lecteur USB.
- Pour arrêter la lecture, appuyez sur le bouton STOP (4).

Pour retirer le dispositif, tirez-le doucement hors de la fente.

5.7 AUX IN

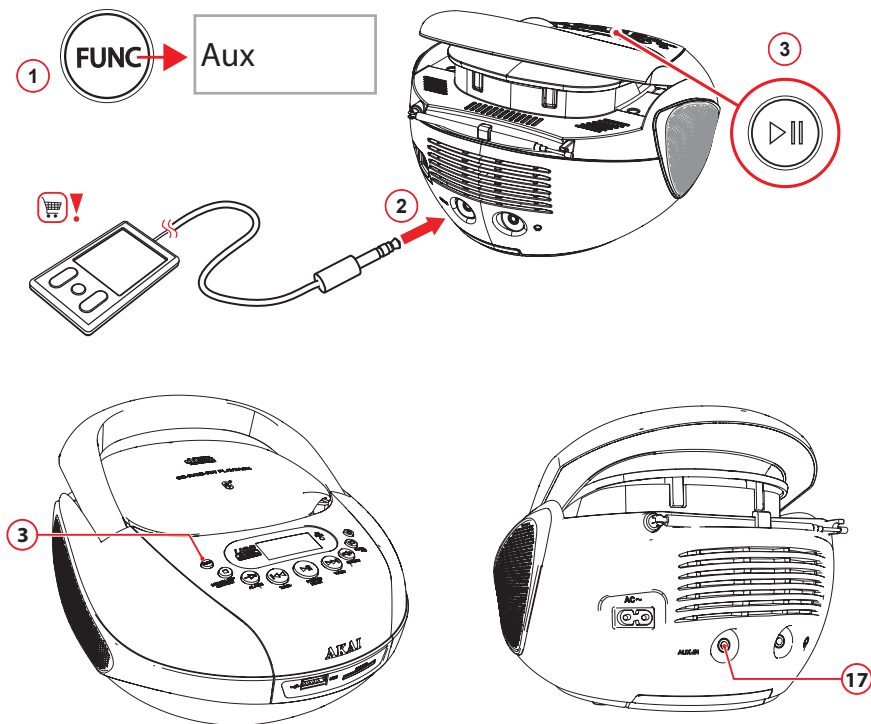

- Pour connecter un dispositif audio externe, insérez la fiche du câble dans la prise AUX IN (17).
- Pour sélectionner le mode source AUX, appuyez sur le bouton FUNCTION (3).
"AUX" apparaît dans l'affichage.

5.8 Commande avec BLUETOOTH

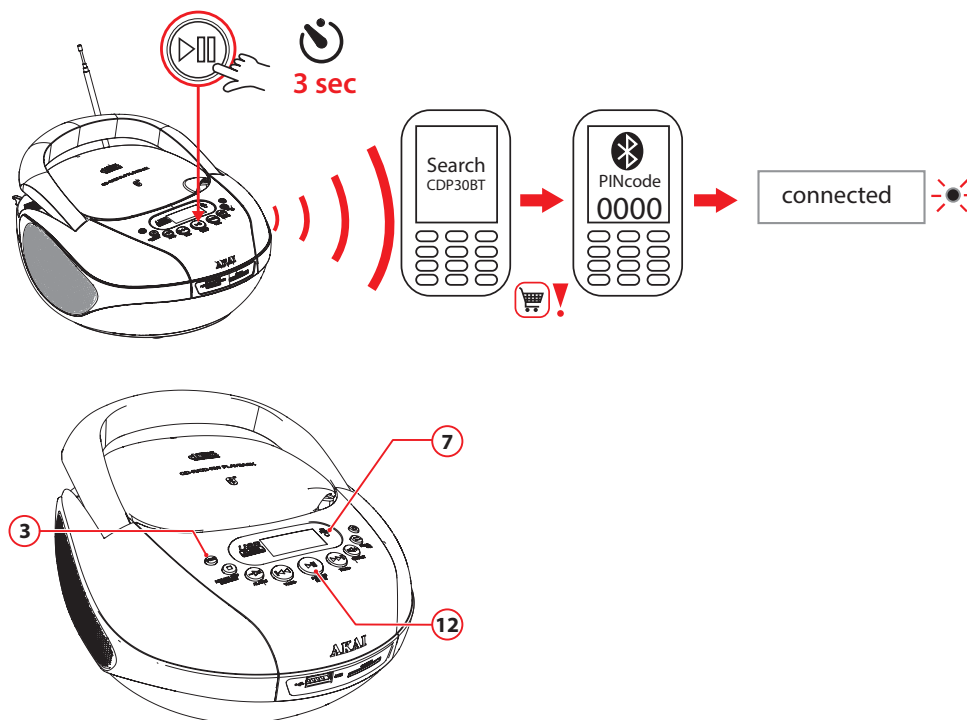

Vous pouvez relier le APRC55BK sans fil avec des appareils disposant de Bluetooth A2DP.

Préparation

- Pour sélectionner le mode source BLUETOOTH, appuyez sur le bouton **FUNCTION** (3).
"BT" apparaît dans l'affichage.
- Vous voyez clignoter les DEL bleues (7).
Votre APRC55BK est maintenant prêt pour établir une liaison sans fil avec votre appareil Bluetooth.

Établir une connexion Bluetooth (COUPLER).

- Activez la fonction Bluetooth de votre appareil.
- Ouvrez l'article de menu choisi avec votre appareil Bluetooth.
- Cherchez les appareils Bluetooth et sélectionnez CDP30BT pour établir la connexion.
- Introduisez "0000", si votre lecteur demande un code PIN
Le voyant bleu reste allumé dès que la connexion est établie.

Réaliser manuellement une connexion Bluetooth.

- Activez la fonction Bluetooth de votre appareil.
- Ouvrez l'article de menu choisi avec votre appareil Bluetooth.
- Maintenez la touche **PAIRING** (12) enfoncée en 3 secondes
- Cherchez les appareils Bluetooth et sélectionnez CDP30BT pour établir

la connexion.

- Introduisez "0000", si votre lecteur demande un code PIN
Le voyant bleu reste allumé dès que la connexion est établie.

i ATTENTION : votre connexion Bluetooth a une portée d'environ 10 mètres.

Réparer une connexion Bluetooth.

Si vous dépassez la portée Bluetooth, la connexion s'interrompra automatiquement.

La connexion Bluetooth est rétablie dès que vous vous trouvez dans la portée Bluetooth.

5.9 Auto Power System (APS)

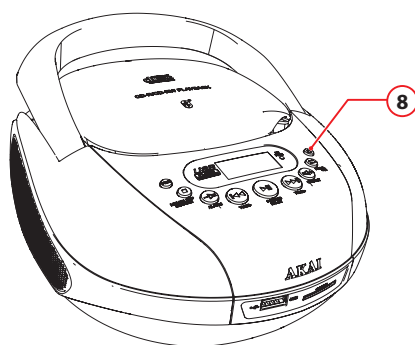

L'Auto Power System (APS) est destiné à économiser de l'énergie. Dans les situations suivantes, l'appareil passera en mode veille après 15 minutes:

- Après que la lecture soit arrêtée dans le mode source suivant :
 - CD
 - USB
 - CARD
- Pour mettre l'appareil en marche, appuyez sur le bouton STANDBY (8).

6 Nettoyage et maintenance

⚠ AVERTISSEMENT Avant toute action de nettoyage ou d'entretien, arrêtez et débranchez l'appareil.

- Nettoyez l'extérieur de l'appareil avec un chiffon doux. Si l'appareil est très sale, humidifiez légèrement le chiffon avec de l'eau et une solution neutre.

6.1 Manipulation et entretien des disques

- Tenez le disque avec les doigts. Tenez le disque par son bord extérieur ou par son orifice central. Ne touchez pas la surface du disque.
- Ne pliez et ne pressez pas le disque. N'exposez pas le disque à la lumière directe du soleil ni à des sources de chaleur.
- Nettoyez la surface du disque avec un chiffon doux et sec. Essuyez doucement la surface du disque, du centre vers le bord extérieur.
- N'appliquez aucun diluant, alcool, solvant chimique ou vaporisateur pendant le nettoyage. Les produits de ce type endommagent de manière permanente la surface du disque.

7 Caractéristiques techniques

Spécifications

- Tension: 110-230VAC ~ 50/60 Hz
- Consommation électrique: 14 Watt
- Consommation électrique en veille: < 1 Watt
- Sortie haut-parleur: 2 x 1,5 W RMS
- Sortie de puissance maxi. : 2 x 1,8 Watt RMS
- Taille pile: AA (4x)
- Types de disque: CD/ CD-R/ CD-RW
20 emplacements sont disponibles dans la mémoire.
- Mémoire USB maximale: 16 GB
- Formats audio: MP3
- Plage de fréquence: 87,5 - 108 Mhz
20 emplacements sont disponibles dans la mémoire.
- Dimensions : 25 x 11 x 20,3 cm
- Poids : 1100 g.
- Affichage LCD
- Fente USB
- Fente de carte mémoire (SD/MMC)
- Prise casque
- Prise AUX: 3,5 mm
- Connexion Bluetooth

Accessoires

- 1 x C
- Manuel d'utilisation

8 Élimination d'appareils électriques et électroniques



Ce symbole sur le matériel, ses accessoires ou son emballage indique que le produit ne doit pas être traité comme un déchet ménager. Veuillez mettre cet équipement au rebut au point de collecte prévu pour le recyclage des déchets des équipements électriques et électroniques, dans l'Union européenne et dans d'autres pays européens disposant de systèmes de collecte distincts pour les produits électriques et électroniques usagés. En vous assurant de la correcte mise au rebut de ce produit, vous contribuez à réduire les risques potentiels pour l'environnement et la santé publique susceptibles de se produire suite à une gestion inappropriée des déchets de ce produit. Le recyclage des matériaux contribue également à la préservation des ressources naturelles. Nous vous remercions donc de ne pas mettre vos équipements électriques et électroniques au rebut avec les ordures ménagères normales.

Les piles ne sont pas évacuées comme des déchets ménagers mais doivent être rapportées en tant que déchets chimiques.

Pour en savoir plus sur le recyclage de ce produit, veuillez contacter votre municipalité, votre service des ordures ménagères ou la boutique d'achat de ce produit.

Pour en savoir plus et connaître les conditions de garantie, veuillez visiter : www.akai.eu