

AKAI



Portatif Radio/ (MP3)CD

APRC11M

AVERTISSEMENTS

Afin de réduire les risques d'incendie ou de choc électrique, ne pas exposer cet appareil à la pluie ou à l'humidité. **EXPLICATION DES SYMBOLES GRAPHIQUES**

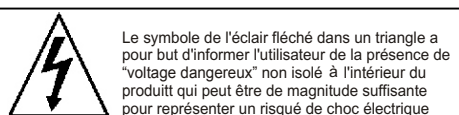

AVERTISSEMENT: POUR REDUIRE LES RISQUES D'ELECTROCUTION. NE PAS RETIRER LE COUVERCLE, LES PIÈCES INTERNES NE SONT PAS REPARABLES PAR L'UTILISATEUR. POUR REPARATION, REFEREZ-VOUS A DU PERSONNEL DE SERVICE QUALIFIE.

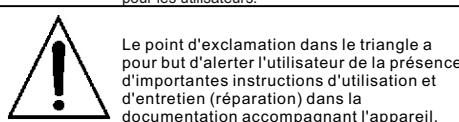

CLASS 1 LASER PRODUCT
APPAREIL À LASER DE CLASSE 1
PRODUIT LASER DE CLASSE 1

ATTENTION
RADIATION LASER INVISIBLE LORS DE L'OUVERTURE ET DU VERROUILLAGE ECHOUÉ OU REJETÉ. ÉVITER L'EXPOSITION DIRECTE AU RAYON LASER.



Ce produit contient un émetteur laser de basse puissance.

PRECAUTIONS D'EMPLOI

Pour s'assurer de l'utilisation en toute sécurité et appropriée de votre lecteur de CD personnel, veuillez suivre les conseils suivants:

Emplacement

- Ne pas utiliser ce produit dans des conditions d'extrême chaleur, froid, poussière ou humidité.
- Placez le produit sur une surface lisse et plate.
- Assurez-vous que l'air soit libre de circuler à travers l'appareil. Ne pas utiliser dans un endroit pauvrement ventilé. Ne le couvrez pas avec du tissu, ne le placez pas sur un tapis.
- Alimentation électrique
- Avant d'utiliser le produit, vérifiez que le voltage indiqué correspond à vos prises électriques.

Précautions de sécurité

- Lorsque vous branchez ou débranchez le câble électrique, toujours tenir la prise plutôt que le câble. Tirer sur la corde peut l'endommager et créer un risque.
 - Toujours débrancher le produit de la prise secteur si vous pensez ne pas l'utiliser pendant une longue période.
 - Le bouton de fonction Off ne déconnecte pas le produit de la prise d'alimentation électrique. Pour déconnecter le produit de l'alimentation électrique, vous devez débrancher le câble électrique.
 - Ce produit ne doit être utilisé qu'en position horizontale
- Si le câble électrique est endommagé, il doit être remplacé par le fabricant ou par des personnes qualifiées afin d'éviter tout danger.

Condensation

- Les gouttes d'eau ou la condensation peuvent se former à l'intérieur du lecteur CD s'il est laissé dans une atmosphère chaude et humide. Ce produit peut ne pas fonctionner correctement si de la condensation s'est formée à l'intérieur.
- Laissez ce produit dans une pièce sèche pendant 1 ou 2 heures pour permettre à la condensation de s'évaporer.

En cas de problème, débranchez le câble électrique et contactez un technicien qualifié.

Avertissement : Ventilation

Votre lecteur de CD personnel possède des trous de ventilation, qui ne doivent jamais être obstrués.

Avertissement : Liquides

Ne jamais laisser du liquide éclabousser ou goutter sur le produit. Ne jamais placer un conteneur rempli d'eau (par ex. vase, pot, etc.) sur le produit.

- L'appareil ne doit pas être exposé aux éclaboussures ou aux gouttes et aucun objet rempli de liquide, tels que des vases, ne doit être placé sur l'appareil.
- La prise secteur est utilisée comme un dispositif déconnecteur et doit rester toujours prête à l'utilisation. Pour compléter la déconnexion de l'entrée électrique, la prise secteur de l'appareil doit être déconnectée du secteur.
- l'appareil sera utilisé dans un espace ouvert;
- la ventilation ne doit pas être entravée en recouvrant les ouvertures de ventilation avec des éléments tels que des journaux, des nappes, des rideaux; etc.
- Des sources de flamme nue telles que des bougies ne doivent pas être placées sur l'appareil;
- Nous attirons votre attention sur les aspects environnementaux de l'avacuation des piles usées.

1

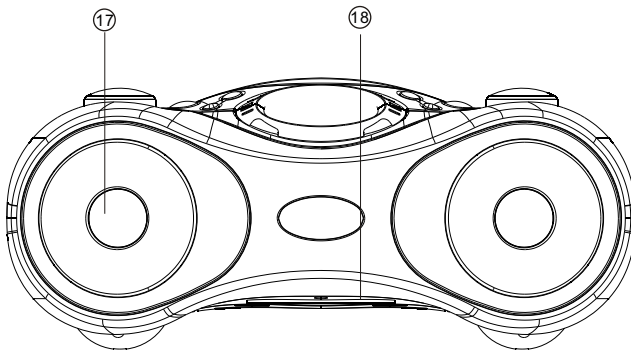
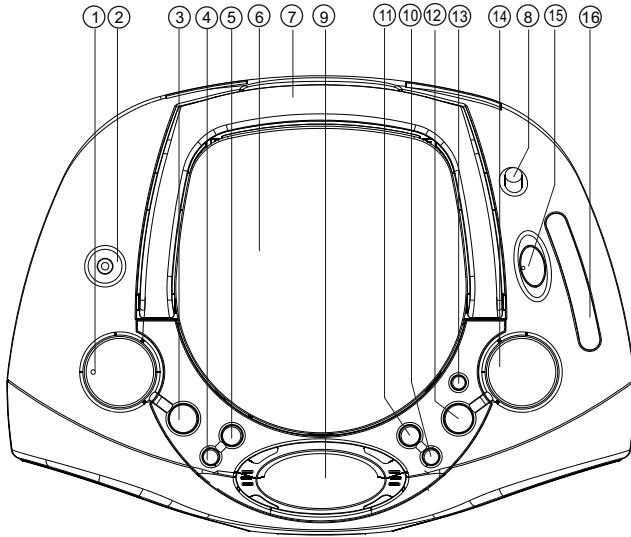

Panneau supérieur et avant (Voir 1.)

1. VOLUME
 - ajuste le niveau du volume.
2. JACK D'ECOUTEURS STEREO
 - jack d'écouteurs 3.5mm.
3. ALÉATOIRE
 - COMP3: Jouer les pistes CDMP3 dans un ordre aléatoire
4. PROG.
 - CD/MP3 programme et modifie les numéros de pistes programmées.
5. REPETITION
 - répète un(e) piste/CD/programme.
6. PORTE DE CD
 - ouvrir ou fermer la porte de CD.
7. POIGNEE
 - pour transporter l'appareil.
8. ANTENNE TELESCOPIQUE
 - pour améliorer la réception FM.
9. ECRAN
 - montre les fonctions CD.
10. RECHERCHE ◀◀/◀◀
 - CD/MP3: - saute ou recherche un passage / pistes précédentes.
11. RECHERCHE ▶▶/▶▶
 - CD/MP3: - saute ou recherche un passage / pistes suivantes.
12. APPUYEZ POUR LIRE/PAUSE
 - lit le CD/MP3 ou interrompt sa lecture
13. STOP/DOSSIER
 - Arrêter la lecture des pistes CDMP3 / Dossier +
14. CONTROLE DE REGLAGE RADIO
 - sélectionnez la station AM/FM.
15. SELECTEUR DE FONCTION
 - sélectionne les fonctions CD.MP3, OFF ou FM, AM.
16. FENETRE DE POINTEUR
 - montre la fréquence AM/FM.
17. HAUT-PARLEURS
 - améliore la réponse de basse.
18. PORTE DE COMPARTIMENT DE PILE
 - compartiment de piles, pour DC12V (LR-14x8).

Alimentation électrique

Si possible, utilisez l'alimentation électrique pour préserver la durée de vie des piles. Assurez-vous de retirer la fiche de la prise secteur avant d'insérer les piles.

Piles (non incluses)

Ouvrez le compartiment de piles et insérez huit piles, de type LR-14, UM-2 ou C-cells, (de préférence alcaline) avec la bonne polarité, comme indiquée par les symboles " + " et " - " dans le compartiment.

Les piles contiennent des substances chimiques, c'est pourquoi elles doivent être jetées correctement.

L'utilisation incorrecte des piles peut causer une fuite électrolyte et corroder le compartiment ou causer l'éclatement des piles. Par conséquent:

- Ne pas mélanger les types de piles: par ex. alcaline avec zinc de carbone. Utilisez uniquement des piles du même type pour l'appareil
- Lorsque vous insérez de nouvelles piles, ne les mélangez pas avec anciennes.
- Retirez les piles si l'appareil n'est pas utilisé pendant une longue période.

Utilisation de l'alimentation AC

- 1 . Vérifiez si le voltage de l'alimentation, comme montré sur la plaque localisée au bas de l'appareil, correspond à votre alimentation électrique locale AC. Si ce n'est pas le cas, consultez votre revendeur ou centre de réparation.
- 2 . Branchez le câble électrique à la prise secteur AC du mur. L'alimentation électrique est maintenant connectée et prête à l'utilisation.
- 3 . Pour éteindre l'appareil complètement, débranchez le câble électrique de la prise murale.
 - Débranchez le câble électrique afin de protéger votre installation pendant de gros orages..

Allumer ou éteindre: Economise de l'énergie. Si vous utilisez une alimentation de secteur ou par piles, évitez la consommation d'énergie non nécessaire, ajustez toujours la sélection de la source sur 'off'. □□

- Pour FM, tirez l'antenne télescopique. Inclinez et tournez l'antenne. Réduisez sa longueur si le signal est trop fort (très près du transmetteur).
- Pour AM l'appareil est fourni avec une antenne intégrée afin que l'antenne télescopique ne soit pas nécessaire. Dirigez l'antenne en tournant l'appareil.

Utilisation générale

1. Pour sélectionner votre source de son, ajustez le sélecteur de source à CD.MP3/ OFF/FM/AM.
2. Ajustez le son avec les commandes de VOLUME.
3. Pour éteindre l'appareil, ajustez le sélecteur de source en position off.

RADIO

Réception radio

1. Faites glisser le sélecteur FUNCTION vers FM/AM.
2. Faites tourner la commande de TUNING pour trouver la station désirée.
3. Lorsque vous avez terminé d'écouter, faites glisser le sélecteur FUNCTION en position OFF.

Lecteur CD

Lecteur CD

Lire un CD/MP3

Ce lecteur CD peut lire des disques audio, CD-R et CD-Réinscriptibles. Ne pas essayer de lire de CD-ROM, CD, VCD, DVD ou CD d'ordinateur.

1. Ajustez le sélecteur de source à CD.
Affichage: montre brièvement "cd".
2. Pour ouvrir la porte de CD, appuyez sur la porte de CD sur le bord, marqué OPEN.
3. Insérez un CD, CD-R ou CD-RW avec la face imprimée vers le haut et appuyez doucement sur la porte de CD pour la fermer.
4. Appuyez sur la touche PLAY/PAUSE de l'appareil pour commencer la lecture.
5. Pour mettre la lecture en pause, appuyez sur PLAY/PAUSE. Pour reprendre, appuyez une nouvelle fois sur PLAY/PAUSE.
6. Pour arrêter la lecture, appuyez sur STOP

Note: la lecture du CD s'arrêtera lorsque:

- vous ouvrez le compartiment de CD;
- vous sélectionnez la source de son RADIO;
- le CD est terminé.

Sélectionner une différente piste CD/MP3

Lors de la lecture vous pouvez utiliser ◀ ou ▶ pour sélectionner une piste particulière.

- Si vous avez sélectionné un numéro de piste en position stop ou pause, appuyez sur PLAY/PAUSE pour commencer la lecture.
- Appuyez une fois brièvement sur ▶ pour la piste suivante, ou appuyez répétitivement jusqu'à ce que les numéros de piste apparaissent à l'écran.
- Appuyez une fois brièvement sur ◀ pour retourner au début de la piste en cours.
- Appuyez plus d'une fois brièvement sur ◀ pour une piste précédente.

Différents modes de lecture : Répétition

MODE CD :

- REPETITION 1 > REPETITION TOUT > NORMAL

MODE MP3 :

- REPETITION 1 > REPETITION ALBUM > REPETITION TOUT > NORMAL

Vous pouvez programmer jusqu'à 20 pistes dans n'importe quel ordre. Vous pouvez aussi programmer la même piste plus d'une fois.

1. Avant de faire une programmation, appuyez sur le bouton ■ STOP puis sur le bouton PROG.
Vous verrez 01 et POG clignoter sur l'écran.
2. Utilisez ◀◀/◀◀SAUTER PREC ou ▶▶/▶▶ SAUTER SUIV pour aller à la piste désirée.
3. Appuyez sur le bouton PROG pour programmer la piste. Les voyants ** et PROG clignoteront sur l'écran. Veuillez choisir le titre suivant.
4. Répétez les étapes 2 et 3 pour programmer d'autres pistes.
5. Appuyez sur la touche ▶▶ LECTURE/PAUSE pour commencer la lecture des pistes programmées.

Réviser votre programme

- Après avoir lu au moins une piste programmée, appuyez sur ◀◀ ou ▶▶ , l'écran montrera votre numéro de piste sélectionné.

Effacer un programme

Vous pouvez effacer le contenu de la mémoire en:

- ouvrant la porte de CD;
- faisant glissant le sélecteur de fonction du mode Radio ou OFF;
- en mode STOP, appuyez sur PROG puis appuyez sur STOP.

Notice pour utilisateur de CDR/CDRW/MP3:

Dépendant du graveur de CD, sur la bande du CD et la vitesse de gravage, certains problèmes de lecture peuvent apparaître.

ENTRETIEN & SECURITE

Précautions & Entretien général

- Placez l'appareil sur une surface dure et plate afin que le système ne penche pas.
- Ne pas exposer l'appareil, les piles ou les CD à l'humidité, la pluie, le sable ou à une chaleur excessive causée par la surchauffe de l'équipement ou la lumière du soleil.
- Ne pas couvrir l'équipement. Une ventilation adéquate avec un écart minimum de 6 pouces environnantes les trous de ventilation et les surfaces arrondissantes est nécessaire pour empêcher la surchauffe de l'appareil.
- Les pièces mécaniques de l'appareil contiennent des supports lubrifiés et ne doivent pas être huilées ou lubrifiées.
- Pour nettoyer l'appareil, utilisez un tissu doux et sec. Ne pas utiliser avec des agents contenant de l'alcool, de l'ammoniac, du benzène ou abrasif, ceux-ci pouvant endommager l'appareil.

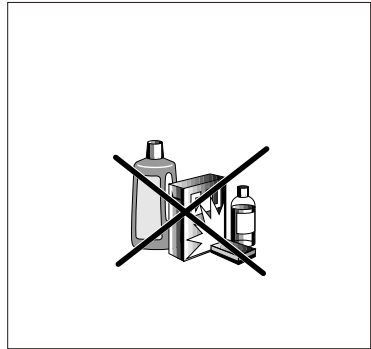

Lecteur CD et manipulation d'un CD

- La lentille du lecteur CD ne doit jamais être touchée!
- Des changements soudains de la température ambiante peuvent causer la formation de condensation et la lentille de votre lecteur CD peut être embuée. Lire un CD n'est alors pas possible. Ne tentez pas de nettoyer la lentille, mais laissez l'appareil dans un environnement chaud jusqu'à ce que l'humidité s'évapore.
- Fermez toujours la porte de CD pour conserver le compartiment non poussiéreux. Pour nettoyer, dépoussiérez le compartiment avec un tissu doux et sec..
- Pour nettoyer le CD, essayez en ligne droite du centre vers les bord en utilisant un tissu sans peluche et sec. Ne pas utiliser d'agents nettoyants, ils peuvent endommager le disque.
- Ne jamais écrire sur un CD ni coller d'étiquettes dessus.

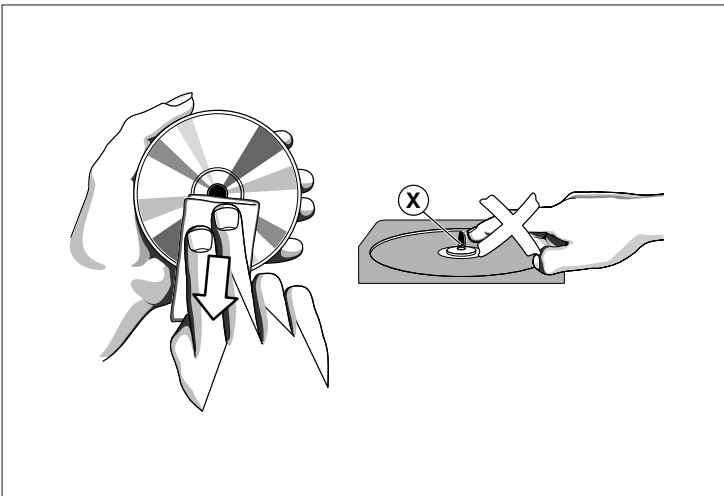

DIAGNOSTIC D'ANOMALIES

Diagnostic d'anomalies

Si une panne apparaît, vérifiez tout d'abord les points listés ci-dessous avant de faire réparer l'appareil.

Ne pas ouvrir l'appareil car il existe un risque d'électrocution.

Si vous ne parvenez pas à remédier au problème avec les indications suivantes, consultez votre revendeur ou un centre de réparation.

AVERTISSEMENT: Dans aucune circonstance, N'essayez en aucun cas de réparer l'appareil vous-même, cela invaliderait la garantie.

- Problème
- Solution

Pas de son / Ne fonctionne pas

- Volume non ajusté
- Ajuster le VOLUME
- le câble électrique n'est pas connecté de façon sécurisée
- Connectez le câble AC correctement
- Piles usées / incorrectement insérées
- Insérez les (nouvelles) piles correctement.

L'écran ne fonctionne pas correctement / Pas de réaction aux boutons de commande

- Décharge électrostatique
- Eteignez et débranchez l'appareil.
Rebranchez après quelques secondes

Indication no disc (pas de disque)

- Pas de CD inséré
- Insérez un CD, CD-R ou CD-RW
- CD rayé ou sale
- Remplacez/nettoyez le CD (voir Entretien)
- Lentille laser embuée
- Attendez jusqu'à ce que la lentille soit claire
- Le CD-R est vierge ou le disque n'est pas finalisé
- Utilisez un CD-R finalisé

La lecture du CD/MP3 ne fonctionne pas

- CD rayé ou sale
- Remplacer/nettoyez le CD (voir Entretien)
- Lentille laser embuée
- Attendez que la lentille s'ajuste à la température de la pièce

Le CD saute des pistes

- CD endommagé ou sale
- Remplacez ou nettoyez le CD
- "Programme" est actif
- Quittez le mode Programme

Information environnementale

Nous avons fait de notre mieux pour réduire l'emballage et pour faciliter la séparation en 3 matériaux : carton, papier froissé et polythène extensible.

Votre ensemble consiste en des matériaux qui peuvent être recyclés si désassemblés par un spécialiste. Veuillez observer les régulations locales concernant le jetage de l'emballage, des piles mortes et des vieux équipements.

CARACTERISTIQUES

Caractéristiques:

GENERAL

Alimentation électrique	: AC 230V~50Hz
Consommation électrique	: 14 Watts
Dimensions de l'unité	: 236(L) X 115 (H) X 210 (P) mm.
Etendue de fréquence	: AM 540 - 1600 kHz. : FM 87.5 - 108.5 MHz.

SECTION AUDIO

Sortie électrique (RMS)	: 2 x 1W R.M.S.
Haut-parleurs	: 8 Ohms

CARACTERISTIQUES

Caractéristiques sujettes à des changements sans préavis.

Consommation en fonctionnement: 14W



Ce symbole sur le produit ou dans le manuel de l'utilisateur signifie que ce type d'appareil électrique et électronique doit être disposé, à la fin de son utilisation, avec considération et ne doit pas être jeté dans une poubelle résidentielle. Il existe des centres de collection spécialisés pour le recyclage dans l'UE.

Pour plus d'informations, veuillez contacter vos autorités régionales ou votre revendeur qui vous a vendu cet appareil.

Elmarc B.V. Importateur AKAI Benelux Information : www.akai.nl

La garantie n'est plus valable en cas de dégâts provoqués par la corrosion, l'oxydation, fuite des piles ou autres liquides.