

# AMN250UC Anleitung



## Index

- 1. Bestimmungsgemäßer Gebrauch
- 2. Sicherheit
  - 2.1. Zeichen in dieser Anleitung
  - 2.2. Allgemeine Sicherheitsanweisungen
- 3. Vorbereitungen für den Gebrauch
  - 3.1. Auspacken
  - 3.2. Verpackungsinhalt
- 4. Installation
  - 4.1. Einsetzen der Batterien
  - 4.2. Das System anschließen
  - 4.3. Anschluss der Peripherieausrüstung
  - 4.4. Anschluss an das Netz
- 5. Funktionen
  - 5.1. Fernbedienung
  - 5.2. AMN250UC DVD Micro System
- 6. Bedienung
  - 6.1. Schnellstart
  - 6.2. Allgemeines Einrichtungsmenti
  - 6.3. DVD/CD-Funktionen
  - 6.4. Radiofunktionen
  - 6.5. LINE-IN
  - 6.6. USB und Speicherkarten
  - 6.7. Karaoke-Funktion
- 7. Reinigung und Wartung
  - 7.1. Handhabung und Pflege von Discs
- 8. Technische Daten
- 9. Entsorgung von elektrischen und elektronischen Geräten

# 1. Bestimmungsgemäßer Gebrauch

Das DVD-Mikrosystem gibt Musik von CDs und Musik, Videos und Fotos von DVDs und USB-Laufwerken wieder. Das Gerät gibt auch Fotos von Kodak Picture CDs wieder. Lesen Sie vor dem ersten Gebrauch die Anleitung genau durch.



DVDs und DVD-Geräte sind unter dem weltweit vereinbarten DVD-Regionscodesystem hergestellt. Das Gerät arbeitet also nur mit entsprechenden Discs des gleichen Regionscodes. Falls die Code-Nummer auf dem Label einer DVD nicht mit dem nebenstehenden Schild übereinstimmt, lässt sich die DVD auf diesem Gerät nicht wiedergeben.



Das Gerät hat eine eingebaute urheberschutzrechtliche Technik, die die Kopie einer Disc auf ein beliebiges anderes Medium verhindert. Wird ein Videorecorder mit dem Gerät verbunden, ist das Videoausgabebild während der Aufzeichnung verzerrt.



Hergestellt unter der Lizenz von Dolby Laboratories. "Dolby" und das doppelte D-Symbol sind Warenzeichen der Dolby Laboratories. Vertrauliche unveröffentlichte Arbeiten. Urheberrecht 1992-1997 Dolby Laboratories. Alle Rechte vorbehalten.



Das Produkt entspricht dem Kodak Picture CD-Format und gibt Kodak Picture CDs wieder. Das Logo "KODAK Picture CD Compatible" ist ein Warenzeichen von Eastman Kodak Company und wird mit Genehmigung verwendet.



Aufgrund der großen Vielzahl von Produkten mit USB-Anschlüssen und ihren manchmal sehr herstellerspezifischen Funktionen können wir weder garantieren, dass alle Geräte erkannt werden, noch, dass alle in der Theorie möglichen Betriebsoptionen auch tatsächlich funktionieren.

## 2. Sicherheit

### 2.1. Zeichen in dieser Anleitung



WARNUNG Ein Warnung-Zeichen bedeutet, dass Verletzungen - auch tödliche - die Folge sein können, wenn die Anweisungen nicht befolgt werden.



VORSICHT Ein Vorsicht-Zeichen bedeutet, dass Schäden am Gerät möglich sind.



Ein Info-Zeichen liefert Zusatzinformation, z.B. für eine Vorgehensweise.

### 2.2. Allgemeine Sicherheitsanweisungen



WARNUNG Setzen Sie das Gerät keinerlei Kraft bzw. Gewalt aus. Das Gerät kann fallen und ernsthafte Verletzungen verursachen.



VORSICHT Lassen Sie keine Flüssigkeiten auf das Gerät gelangen.



WARNUNG Stecken Sie keine Gegenstände in die Belüftungsöffnungen.



VORSICHT Blockieren Sie nicht die Belüftungsöffnungen.



Dieses Gerät ist schutzisoliert; daher ist kein Erdleiter erforderlich. Vergewissern Sie sich stets, dass die Netzspannung mit der Spannung auf dem Typenschild übereinstimmt.



Dieses Gerät arbeitet mit einem Lasersystem. Um sich dem Laserstrahl nicht direkt auszusetzen, öffnen Sie das Gerät nicht. Sichtbarer Laserstrahl, wenn das Gerät geöffnet und die Verblockung umgangen wird.

## 3. Vorbereitungen für den Gebrauch

### 3.1. Auspacken

- Packen Sie das Gerät vorsichtig aus.
- Prüfen Sie den Verpackungsinhalt gemäß Beschreibung unten. Fehlt ein Teil, wenden Sie sich bitte an Ihren Vertriebspartner.
- Entfernen Sie vorsichtig die Schilder von der Frontplatte, falls vorhanden.



Wir empfehlen, den Originalkarton und das Verpackungsmaterial aufzubewahren, falls es jemals erforderlich sein sollte, Ihr Produkt zum Kundendienst zurückzubringen. Dies ist die einzige Möglichkeit, das Produkt sicher vor Transportschäden zu schützen. Falls Sie den Karton und das Verpackungsmaterial dennoch entsorgen, denken Sie bitte an ein umweltgerechtes Recycling.

### 3.2. Verpackungsinhalt

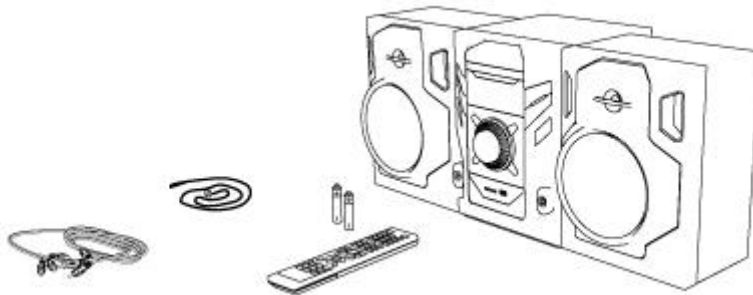

Die erhaltene Verpackung enthält folgende Teile:

- 1x AMN250UC DVD Micro System
- 2 x Lautsprecher
- 1 x Fernbedienung
- 2 x Batterien (AAA)
- 1 x A/V-Kabel
- 1 x FM-Antenne



Fehlt ein Teil, wenden Sie sich bitte an Ihren Vertriebspartner.

## 4. Installation

### 4.1. Einsetzen der Batterien

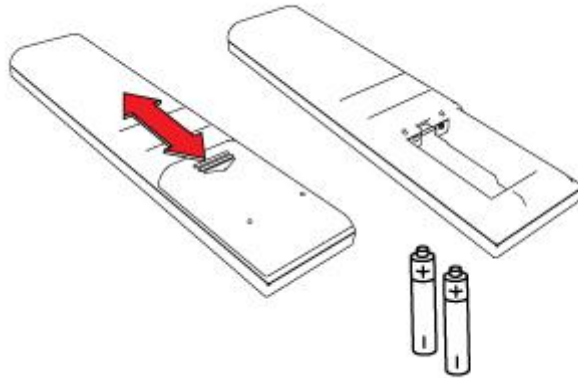

#### Einsetzen der Batterien

- Entfernen Sie den Batteriedeckel.
- Setzen Sie die Batterien so ein, dass die (+) und (-) Polaritätskennzeichnungen übereinstimmen.



VORSICHT Ein falscher Einbau kann ein Auslaufen der Batterien und Korrosion verursachen, wodurch das Gerät beschädigt wird. Korrosion, Oxidation, ausgelaufene Batterien und andere Schäden dieser Art durch Säureeinwirkung machen die Garantie ungültig.

### 4.2. Das System anschließen

Verbinden Sie die Lautsprecher mit dem Gerät.

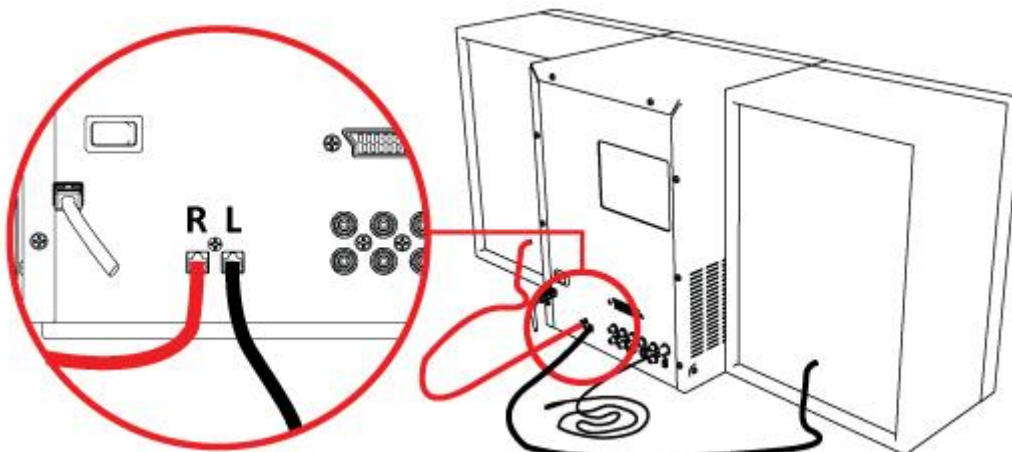

### 4.3. Anschluss der Peripherieausrüstung

#### Schließen Sie das Fernsehgerät an

- Verwenden Sie dafür eines der Kabel, wie unten in der Abbildung angegeben.

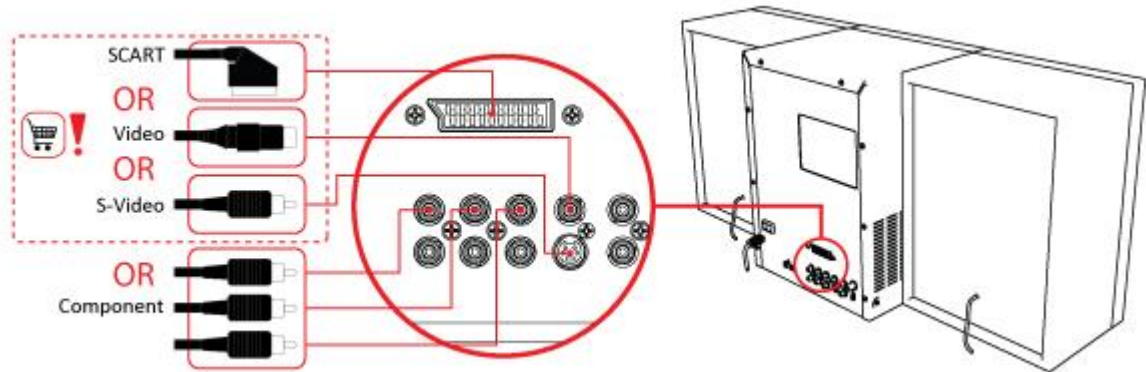

#### Um die Antenne mit dem Gerät zu verbinden:

- Stecken Sie eine FM-Antenne oder ein geeignetes Kabel in den -Anschluss.

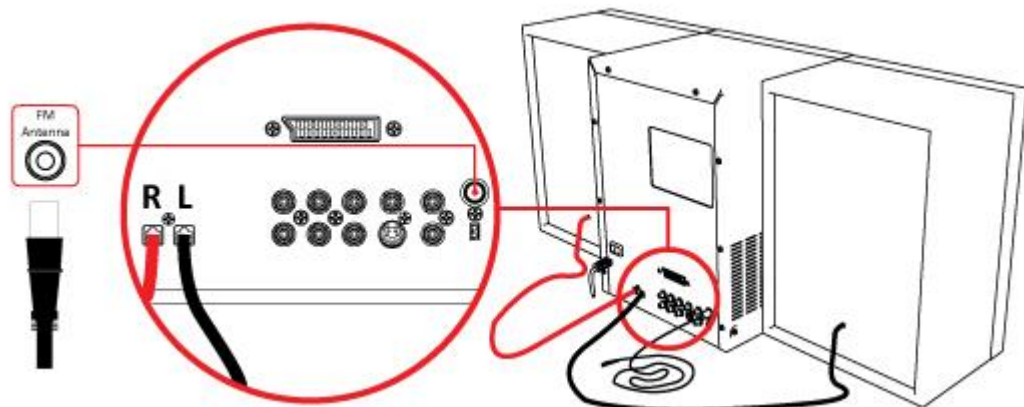

#### 4.4. Anschluss an das Netz

Verbinden Sie das Gerät mit dem Netz.

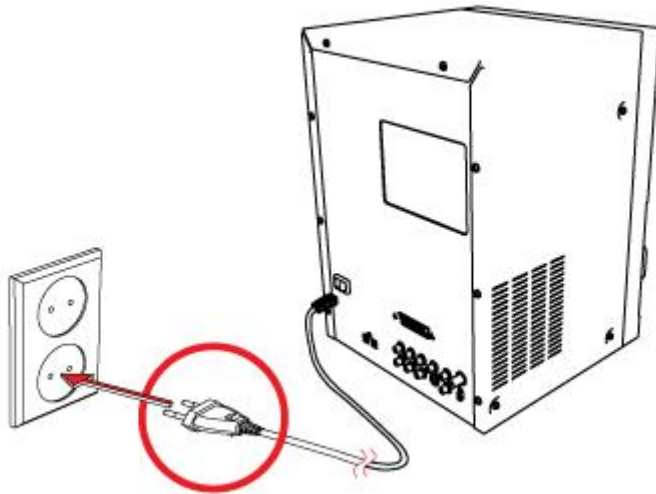

Schalten Sie das Gerät ein.

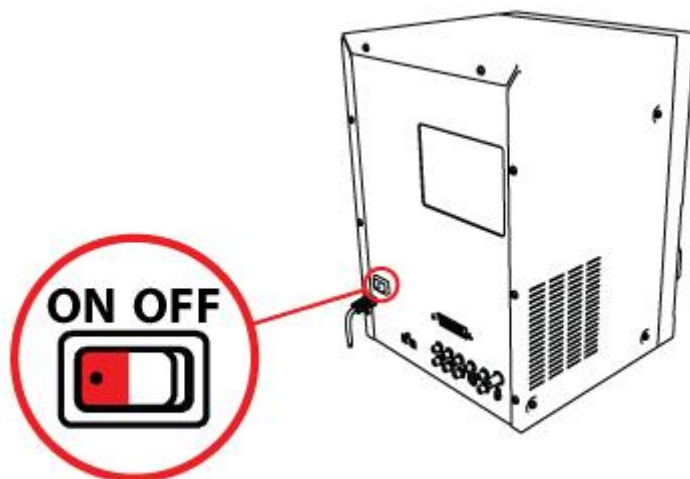

# 5. Funktionen

## 5.1. Fernbedienung

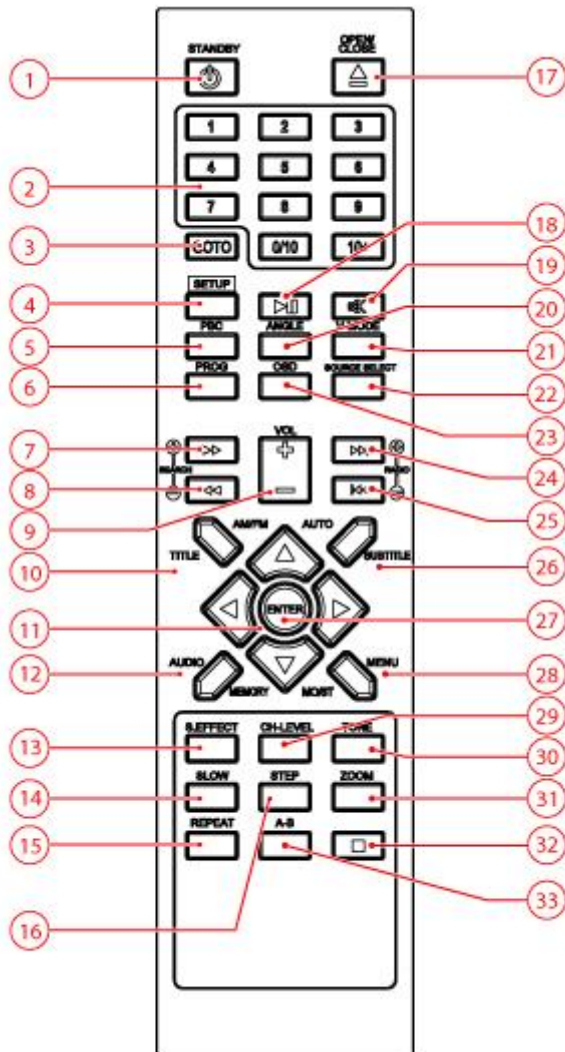

1. Taste STANDBY
2. Zifferntasten
3. Taste GOTO
4. Taste SETUP
5. Taste PBC
6. Taste PROGRAM
7. Taste VOLUME (+/-)
8. Taste FAST FORWARD
9. Taste FAST REWIND
10. Taste TITLE
11. Pfeiltasten
12. Taste AUDIO
13. Taste S.EFFECT
14. Taste USB
15. Taste REPEAT
16. Taste STEP
17. Taste OPEN/ CLOSE
18. Taste PLAY/ PAUSE
19. Taste MUTE



20. Taste ANGLE
21. Taste V-MODE
22. Taste SOURCE SELECT
23. Taste OSD
24. Taste NEXT
25. Taste PREVIOUS
26. Taste SUBTITLE
27. Taste ENTER
28. Taste MENU
29. Taste CH-LEVEL
30. Taste TONE
31. Taste ZOOM
32. Taste STOP
33. Taste A-B

## **Radio**

1. Taste STANDBY
2. Zifferntasten
8. Taste SEARCH (+/-)
11. Taste MEMORY
23. Taste RADIO (+/-)
24. Taste AUTO
26. Taste MO/ST
30. Taste STOP

## 5.2. AMN250UC DVD Micro System

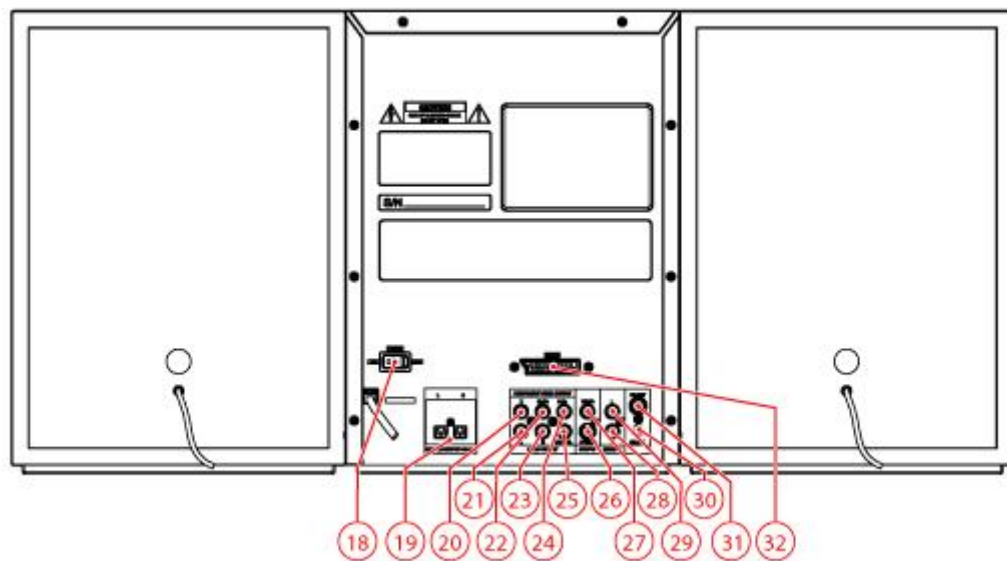
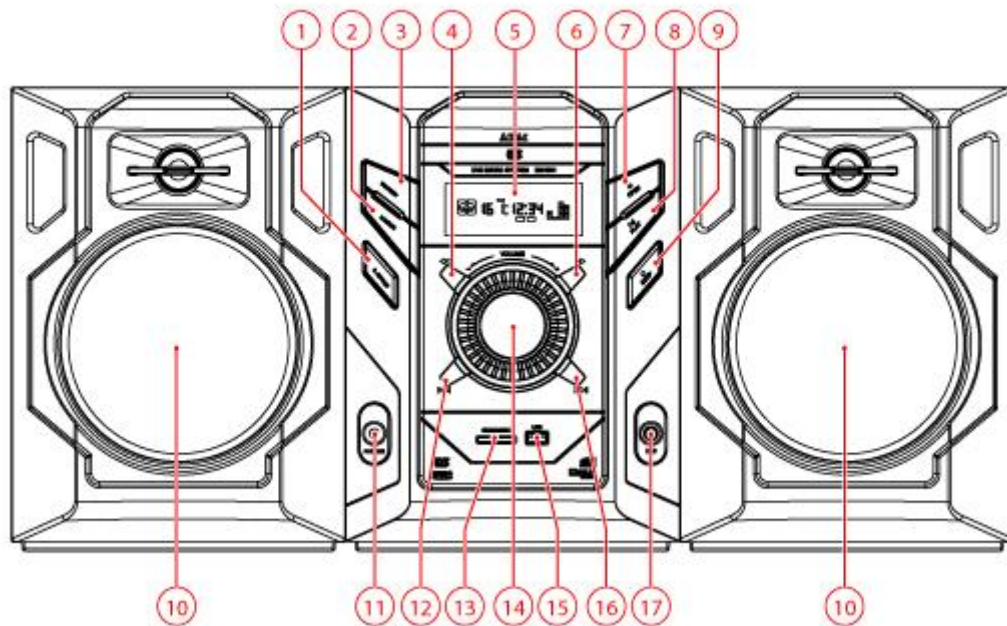

1. SOUND EFFECT
2. SOURCE
3. STANDBY
4. FAST REWIND
5. DISPLAY
6. FAST FORWARD
7. OPEN/CLOSE
8. PLAY/PAUSE
9. STOP
10. Lautsprecher
11. HEADPHONE
12. PREVIOUS
13. MEMORY CARD

14. VOLUME (+/-)
15. USB
16. NEXT
17. MICROPHONE
18. ON/OFF
19. SPEAKER OUTPUT
20. Y
21. AUDIO OUTPUT (L)
22. CB/PB
23. AUDIO OUTPUT (R)
24. CR/PR
25. COAX
26. S-VIDEO OUTPUT
27. VIDEO OUTPUT
28. LINE IN (R)
29. LINE IN (L)
30. AM ANTENNA
31. FM ANTENNA
32. SCART

## 6. Bedienung

Alle Funktionen des Geräts sind durch Verwendung der Fernbedienung aufrufbar. Wenn nicht anders angegeben beziehen sich alle Anweisungen auf die Bedienung mit der Fernbedienung.

### 6.1. Schnellstart

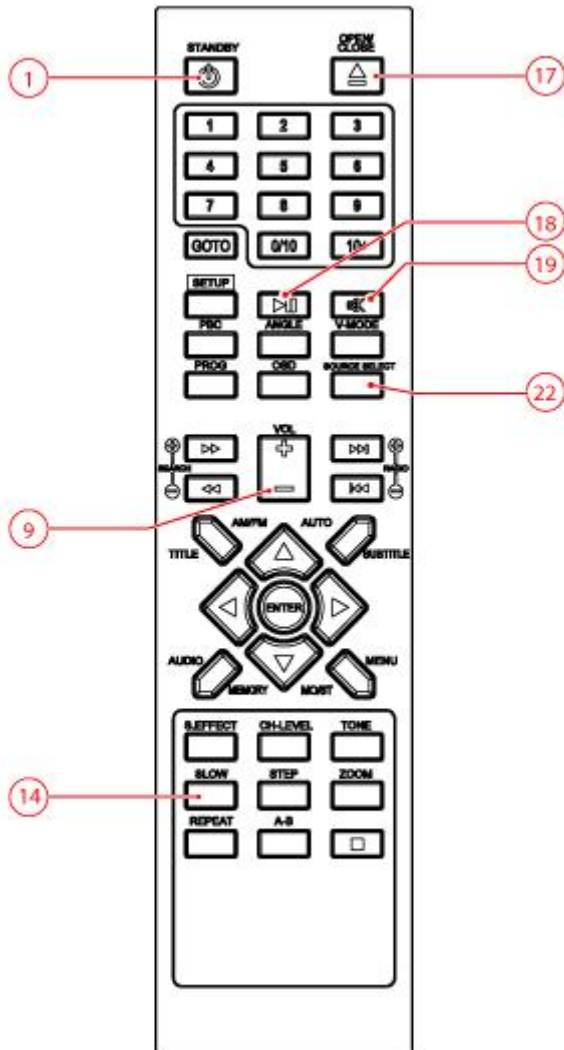

#### Allgemeine Funktionen

- Schalten Sie das Gerät in den Standby-Modus.
- Zum Einschalten des Geräts drücken Sie auf die Taste STANDBY (1). Um in den Standby-Modus zurückzuschalten, drücken Sie erneut auf die Taste STANDBY (1).
- Verwenden Sie die Taste SOURCE (22), um zwischen LINE-IN, DVD, und TUNER zu wählen.
- Um die Lautstärke einzustellen, drücken Sie auf die Taste VOL + oder auf die Taste VOL - (9).
- Um den Ton stumm zu schalten bzw. wieder einzuschalten, drücken Sie auf die Taste MUTE (19).

## **DVD/CD-Funktionen**

- Schalten Sie den Fernseher an
- Schalten Sie das Gerät ein.
- Um den Quellenmodus DVD auszuwählen, drücken Sie auf die Taste SOURCE (22).
- Legen Sie im CD-Fach eine CD ein. Drücken Sie die taste OPEN (17) (auf dem Gerät), um das CD-Fach zu öffnen.

Auf der Anzeige erscheint die Gesamtzahl der Tracks auf der CD.

- Um die Wiedergabe zu starten, drücken Sie ein Mal auf die Taste PLAY/PAUSE (18).
- Lesen Sie für die erweiterten Anweisungen den Abschnitt "DVD/CDFunktionen" im weiteren Verlauf dieses Handbuchs.

## **Tuner-Funktionen**

- Schalten Sie das Gerät ein.
- Um den Quellenmodus TUNER auszuwählen, drücken Sie auf die Taste SOURCE (22).

## **LINE-IN**

- Um den Quellenmodus LINE-IN auszuwählen, drücken Sie auf die Taste SOURCE (22).
- Verbinden Sie das externe Gerät mit Ihrem AMN250UC Mirco DVD System.

## **USB und Speicherkarte-Funktionen**

- Schalten Sie den Fernseher an
- Schalten Sie das Gerät ein.
- Stecken Sie das USB-Gerät in den Steckplatz . Das Gerät kann nur in einer Richtung eingesteckt werden.
- Um den Quellenmodus DVD auszuwählen, drücken Sie auf die Taste SOURCE (22).
- Verwendung der Funktion USB (14).
- Um die Wiedergabe zu starten, drücken Sie ein Mal auf die Taste PLAY/PAUSE (18).
- Lesen Sie für ergänzende Anweisungen das Kapitel "USB und Speicherkarte" weiter hinten in diesem Handbuch.

## 6.2. Allgemeines Einrichtungs Menü

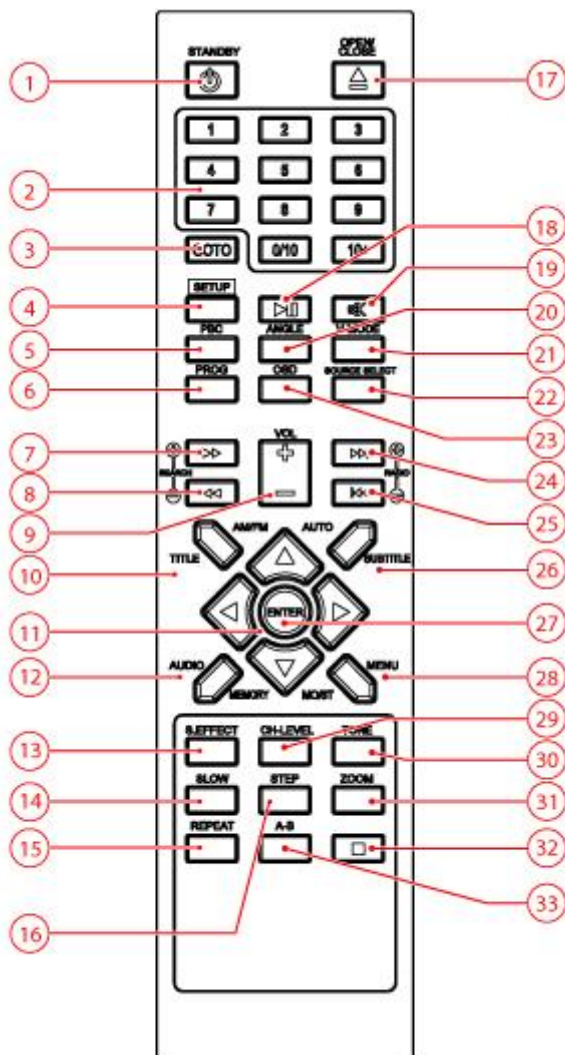

In diesem Kapitel wird die komplette Einrichtung des Geräts erläutert: Einstellungen der Bildschirmanzeige sowie Audio- und Video-Einrichtung.

### Menü Allgemeine Einstellungen

#### Zur Änderung der Werkseinstellungen

Die folgenden Aktionen müssen mit der Fernbedienung durchgeführt werden.

- Drücken Sie auf die Taste SETUP (4).
- Drücken Sie auf die Pfeiltasten (links und rechts) (11), um ein Menü auszuwählen. Es erscheint sofort das Untermenü.
- Drücken Sie auf die Pfeiltasten (auf- und abwärts) (11), um durch das Untermenü zu scrollen.
- Drücken Sie auf die Taste ENTER (27), um eine Einstellung auszuwählen, oder drücken Sie auf die Linkspfeiltaste, um die Auswahl aufzuheben.
- Drücken Sie auf die Taste SETUP (4), um die Einstellungen zu speichern und das Menü zu verlassen.

## **Bildformat**

Drücken Sie im Abschnitt TV DISPLAY auf die Pfeiltasten (11), um für ein herkömmliches TV-Gerät 4:3 PANSKAN oder 4:3 LETTERBOX auszuwählen. Wählen Sie bei einem Breitbild-TV-Gerät WIDE SQUEEZE.

Drücken Sie im Abschnitt ANGLE MARK (WINKELMARKE) auf die Pfeiltasten, um diese Funktion EIN- oder AUSZUSCHALTEN. Im EINGESCHALTETEN Zustand zeigt das Gerät die Winkelmarke, wenn mehrere Kameraperspektiven verfügbar sind.

## **OSD LANG**

- Drücken Sie im Abschnitt OSD-LANG (OSD-SPRACHE) auf die Pfeiltasten, um die Sprache auszuwählen.

Drücken Sie im Abschnitt CLOSED CAPTIONS auf die Pfeiltasten, um diese Funktion EIN- oder AUSZUSCHALTEN. Auf EIN zeigt das Gerät versteckten Text an, sofern verfügbar.

## **Bildschirmschoner ein/aus**

Wenn kein Bild vorhanden ist, schaltet sich der Bildschirmschoner automatisch ein

## **letztes Memory: ein/aust**

Wird die DVD unterbrochen, wird automatisch auf den letzten Stopp zurückgegangen

## **Audioeinrichtungsseite**

### **Lautsprechereinstellungen**

DOWNMIX: Wählen Sie LT/RT, um 5.1-Kanal-Audio als linken und rechten Kanal zu mischen. Wählen Sie STEREO, um 5.1-Kanal-Audio als Stereosignal zu mischen.

### **DIGITAL OUTPUT**

Wählen Sie SPDIF RAW, um den digitalen Audiosignalausgang auf das Rohformat zu schalten (DTS/Dolby Digital 5.1).

Wählen Sie SPDIF OFF, um den digitalen Audiosignalausgang auszuschalten.

### **LPCM OUTPUT**

LPCM OUT: Wenn PCM ONLY (NUR PCM) eingestellt ist, liefert die Funktion LPCM OUT eine Sampling-Rate für den analogen Audioeingang (48 kHz oder 96 kHz).

### **High Definition Compatible Digital (HDCD)**

Wählen Sie für die volle Klangfülle von HDCD-codierten CDs den Wert (2x, 1x oder AUS).

### **Karaoke-Setup**

MIC: Um das angeschlossene Mikrofon ein- oder auszuschalten.

MIC VOL: Um die Lautstärke des Mikrofons einzustellen.

ECHO LEVEL: Um die Intensität des Echos des Mikrofons einzustellen.

## Dolby Digital Audioeinrichtung

DUAL MONO

STEREO: Für den Stereo-Effekt

R-Mono: nur rechter Kanal.

L-Mono: nur linker Kanal.

Mix-Mono: Mischung des linken als auch rechten Kanals



Diese Funktion ist nur bei Discs mit Dolby AC-3-Kodierung mit 2-Kanal-Sound verfügbar.

## DYNAMIC

Wählen Sie den Wert für die dynamische Bereichskompression, um zu vermeiden, dass Sie Klangdetails durch eine zu geringe Lautstärke verlieren.

## Video-Einrichtungsseite

RESOLUTION: Wählen Sie die gewünschte Auflösung.

OFF: Wählen Sie dieses Format, wenn der Composite video-Ausgang verwendet wird.

YUV: Stellen Sie den Videoausgang auf das analoge Komponenten-Videoformat ein.

P\_YUV: Wählen Sie dieses Format, wenn Sie diese Component Ausgabeform verwenden möchten, um das Video-Ausgabesignal in progressiven Signalen zu senden.

RGB: Stellen Sie den Videoausgang auf das RGB-Format ein, wenn der SCART-Ausgang verwendet wird.

SHARPNESS: Einstellung der Bildschirmschärfe.

BRIGHTNESS: Einstellung der Bildschirmhelligkeit.

CONTRAST: Stellen Sie hier den Bildkontrast ein.

HUE: Einstellung der Farbintensität.

SATURATION: Stellen Sie hier die Bildsättigung ein.

GAMMA: Einstellung der Farbintensität.

## Präferenzen-Einrichtungsseite

Wählen Sie das zum Gerät des TV-Systems passende Videoausgabeformat: PAL, AUTO oder NTSC.

*Das Video-Ausgangsformat kann nur ausgewählt werden, wenn das DVD-Fach leer ist.*



Achtung: Wenn die falsche Funktion gewählt worden ist, kann dies in einer sehr schlechten Bildqualität resultieren. Wählen Sie in diesem Fall eine andere Einstellung.

## PBC (Playback Control)

Drücken Sie auf die Taste PBC (5), um die Wiedergabefunktion einzuschalten.

## Sprachen-Einrichtungsseite

Wählen Sie im Abschnitt SUBTITLE die Sprache der Untertitel.

Wählen Sie im Abschnitt AUDIO die Audiosprache.

Wählen Sie im Abschnitt DISC MENU die Sprache für das Disc-Menü.



## Einrichtungsseite Rating

### PARENTAL

- Legen Sie eine Klassifizierung für die vom Gerät abzuspielenden Kinofilme fest. Filme, die höher als die unter PARENTAL (Zustimmung der Eltern) eingestellte Klassifizierung eingestuft sind, können nicht betrachtet werden.
- Das Passwort zum Zurücksetzen der Klassifizierung lautet 136900.



Diese Funktion steht nur bei Discs zur Verfügung, in denen eine Einstufung zur Zustimmung der Eltern codiert ist.

### SET PASSWORD

Änderung des voreingestellten Passworts. Geben Sie das aktuelle Passwort im ersten Kasten ein. Geben Sie das neue Passwort im zweiten Kasten ein. Geben Sie das neue Passwort zur Bestätigung erneut im dritten Kasten ein.



Das voreingestellte Passwort (136900) ist immer aktiv, selbst wenn das Passwort zurückgesetzt wurde.

### DEFAULT

Wiederherstellung aller Voreinstellungen des Geräts mit Ausnahme der Einstellungen für die Menüfunktionen PARENTAL und PASSWORD.

## 6.3. DVD/CD-Funktionen

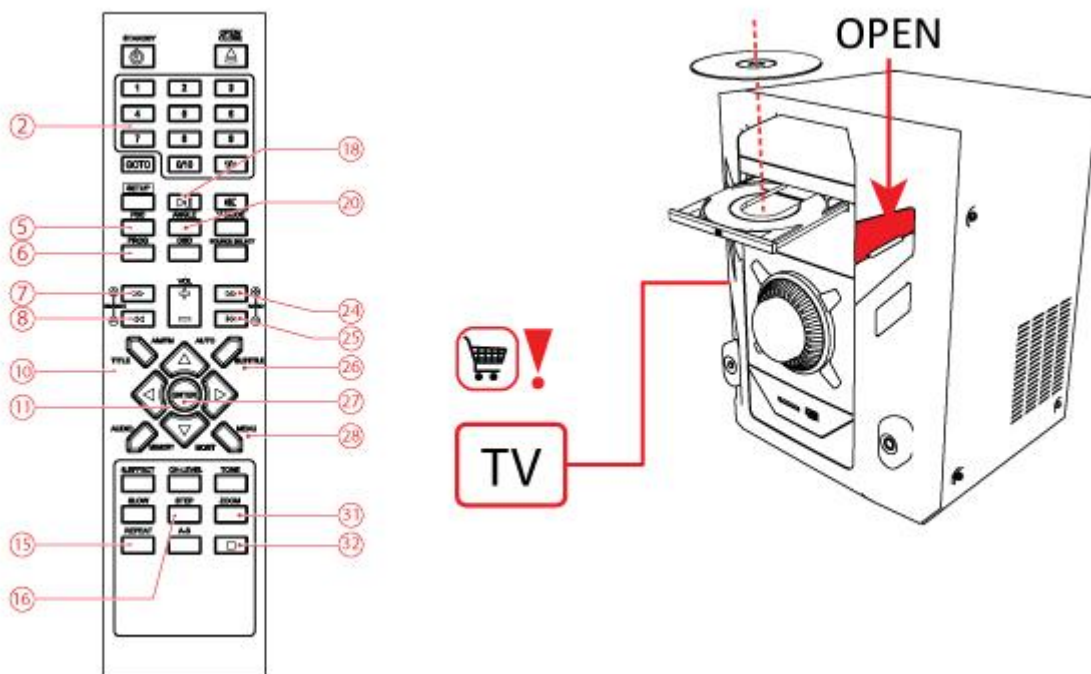

### Vorbereitung

- Schalten Sie den Fernseher an

Nachdem die Disc geladen wurde, erscheint ein Inhaltsverzeichnis auf dem TV-Bildschirm.

- Drücken Sie auf die Pfeiltasten (11), um eine Menüfunktion auszuwählen.
- Drücken Sie auf die Taste ENTER (27), um die gewählte Menüfunktion aufzurufen.

Während der Wiedergabe stehen folgende Funktionen zur Verfügung:

- Um ein Kapitel (DVD) oder einen Track (CD) auszuwählen, drücken Sie auf die Zifferntasten (2).
- Um das nächste oder vorherige Kapitel (DVD) oder den nächsten oder vorherigen Track (CD) zu wählen, drücken Sie auf die Taste PREV (25) oder auf die Taste NEXT (24).
- Um die DVD vor- oder zurückzuspulen, drücken Sie auf die Taste FWD (7) oder auf die Taste REV (8). Verfügbare Geschwindigkeiten: 2x, 4x, 8x, 16x, 32x.
- Um die Wiedergabe vorübergehend anzuhalten, drücken Sie ein Mal auf die Taste PLAY/PAUSE (18); um die Wiedergabe fortzusetzen, drücken Sie erneut auf die Taste.
- Um die Wiedergabe vorübergehend anzuhalten, drücken Sie ein Mal auf die Taste STOP (32) . Drücken Sie erneut auf die Taste, um die Wiedergabe komplett anzuhalten, oder drücken Sie auf die Taste PLAY/ PAUSE (18), um die Wiedergabe fortzusetzen.

Um ein Kapitel (DVD) oder einen oder alle Tracks (CD) zu wiederholen:

- - Drücken Sie ein Mal auf die Taste REPEAT (15), um das aktuelle Kapitel oder den aktuellen Track zu wiederholen.
- - Drücken Sie zwei Mal auf diese Taste, um alle Kapitel oder alle Tracks zu wiederholen.
- - Drücken Sie drei Mal auf die Taste, um die Funktion abzuschalten.
- - Drücken Sie erneut auf die Taste, um die Funktion REPEAT zu beenden.
- Um die DVD Einzelbild für Einzelbild abzuspielen, drücken Sie auf die Taste STEP (16). Drücken Sie auf die Taste PLAY/PAUSE (18), um die normale Wiedergabe wieder aufzunehmen.
- Um einen bestimmten Titel einer DVD zu betrachten, drücken Sie auf die Taste TITLE (10). Verwenden Sie die Pfeiltasten, um den Titel auszuwählen.
- Drücken Sie auf die Taste SUBTITLE (26), um die Untertitel einer DVD einzuschalten. Drücken Sie erneut auf die Taste, um die Untertitel auszuschalten.
- Um den Kamerawinkel zu wählen, drücken Sie auf die Taste ANGLE (20).



#### **Achtung:**

- Normalerweise benötigt das Gerät beim Laden einer MP3-Disk längere Zeit zum Einlesen der Initialdaten.
- Eine DVD, die nicht dem Regionscode entspricht, kann mit diesem Gerät nicht gelesen werden.
- Enthält eine Disc gemischten Inhalt (z.B. MP3 und Videodateien), erkennt, spielt und listet das Gerät nur einen Inhaltstyp auf.

#### **Verwendung der Funktion PROGRAM**

- Drücken Sie auf die Taste PROGRAM (6) (PROGRAMM), um die PROGRAM-Funktion aufzurufen.
- Drücken Sie auf die Zifferntasten (2), um einen gewünschten Track auszuwählen, und verwenden Sie die Abwärtspfeiltaste (11) , um den nächsten Eintrag hervorzuheben.
- Bewegen Sie das Hervorgehobene auf "START" und drücken Sie auf die Taste ENTER (27), um die Auswahl zu bestätigen und das Programm zu starten.
- Drücken Sie auf die Taste PROGRAM (6) (PROGRAMM) und auf ENTER (27), um das Programm zu stoppen.

### **Verwendung der MP3/MPEG4-Wiedergabefunktion**

- Legen Sie eine MP3/MPEG4-Disc ein. Danach erscheint ein Inhaltsverzeichnis auf dem TV-Bildschirm.
- Drücken Sie auf die Auf-/Abwärts-Pfeiltasten (11), um einen Ordner oder eine Datei auszuwählen.
- Drücken Sie auf ENTER (27), um in den ausgewählten Ordner oder die Datei zu gelangen.
- Drücken Sie auf die Taste MENU (28), um während der Wiedergabe zum Inhaltsverzeichnis zurückzugelangen.

### **Verwendung der Funktion ZOOM**

Diese Funktion kann verwendet werden, um sich in Fotos und DVDs hineinzuzoomen und sich daraus herauszuzoomen. Verfügbare Zoom-Verhältnisse: 2x, 3x, 4x, 1/2, 1/3, 1/4.

- Drücken Sie auf die Taste ZOOM (31).
- Drücken Sie erneut auf die Taste ZOOM (31), um die richtige Größe einzustellen.
- Drücken Sie auf die Pfeiltasten (11), um sich durch das Bild zu bewegen.

### **Verwendung der Kodak Picture CD Wiedergabefunktion**

- Legen Sie eine Kodak Picture CD ein.
- Drücken Sie auf die Taste STOP (32), um die Miniaturansicht aufzurufen. Wählen Sie eine Option (Diashow/Menü/vor-zurück) und drücken Sie auf ENTER (27).
- Wählen Sie eine Abbildung mit den Pfeiltasten (11). Drücken Sie ENTER (27), um die Abbildung anzusehen.
- In der Übersicht mit kleinen Bildern können Sie folgende Funktionen wählen: SLIDE SHOW (Diapräsentation), MENU, PREV oder NEXT. Verwenden Sie die Pfeiltasten (11), um die gewünschte Funktion zu wählen und ENTER (27) zur Bestätigung.
- Drücken Sie auf die Taste PLAY/PAUSE (18), um die Diashow beim aktuellen Bild anzuhalten.
- Drücken Sie auf die Taste PLAY/PAUSE (18), um die Diashow fortzusetzen.
- Drücken Sie auf die Tasten PREV oder NEXT (24/25), um das vorherige oder nächste Bild auszuwählen.
- Um das Bild zu vergrößern, drücken Sie auf die Taste ZOOM (31). Um in das Bild hinein- oder aus dem Bild herauszuzoomen, drücken Sie auf die Taste schneller Vorlauf (7) oder auf die Taste schneller Rücklauf (8). Um das Bild zu bewegen, drücken Sie auf die Pfeiltasten (11).
- Um das Bild vertikal oder horizontal zu spiegeln, drücken Sie auf die Auf-/ Abwärts-Pfeiltasten (11).
- Um das Bild nach links oder rechts zu drehen, drücken Sie auf die Links-/Rechts-Pfeiltasten (11).



Im Zoom-Modus wird die Diashow unterbrochen. Die Funktionen Bilddrehung und Wischeffekt sind im Zoom-Modus nicht verfügbar.

### **Verwendung der Video-CD Wiedergabefunktion**

- Drücken Sie auf die Taste PBC (5), um die Wiedergabefunktion einzuschalten.
- Legen Sie eine Video-CD ein.
- Um die Wiedergabe zu starten, drücken Sie ein Mal auf die Taste PLAY/PAUSE (27).
- Drücken Sie auf die Taste PBC (5), um die Wiedergabe zu beenden und zum Hauptmenü zurückzugelangen.

## 6.4. Radiofunktionen

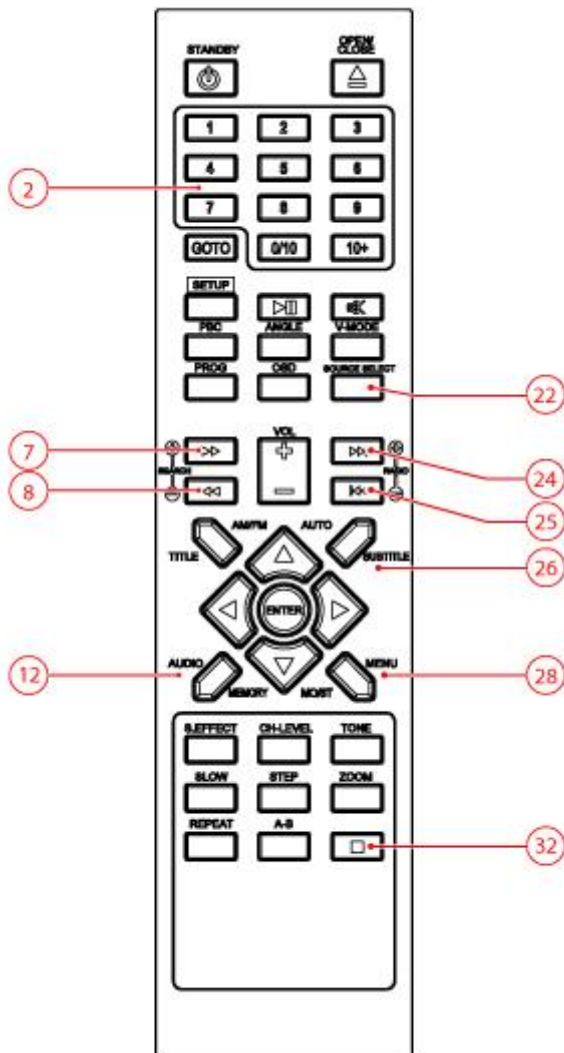

- Drücken Sie auf die SOURCE Taste (22), um den Radiomodus zu wählen.
- Drücken Sie auf die Taste MO/ST (28), um zwischen Mono- und Stereoempfang umzuschalten.

### Präferenzstation einstellen

- Suchen Sie mit der Taste SEARCH + (7) oder der Taste SEARCH - (8). nach der gewünschten Frequenz.
- Drücken Sie auf die Taste MEMORY (12), wenn die gewünschte Frequenz gefunden wurde.
- Wählen Sie die gewünschte Voreinstellungsnummer mit den Zifferntasten (2) , um die Frequenz als voreingestellte Station zu speichern.
- Mit den Zifferntasten die Frequenz als Präferenzstation einstellen.

Drücken Sie auf die Taste AUTO (26), um Frequenzen automatisch suchen zu lassen.

- Drücken Sie auf die Taste STOP (32), um den automatischen Suchlauf nach Frequenzen zu unterbrechen.
- Drücken Sie auf die Tasten RADIO (+ oder -) (24/25), um zur nächsten voreingestellten Station zu springen.

## 6.5. LINE-IN

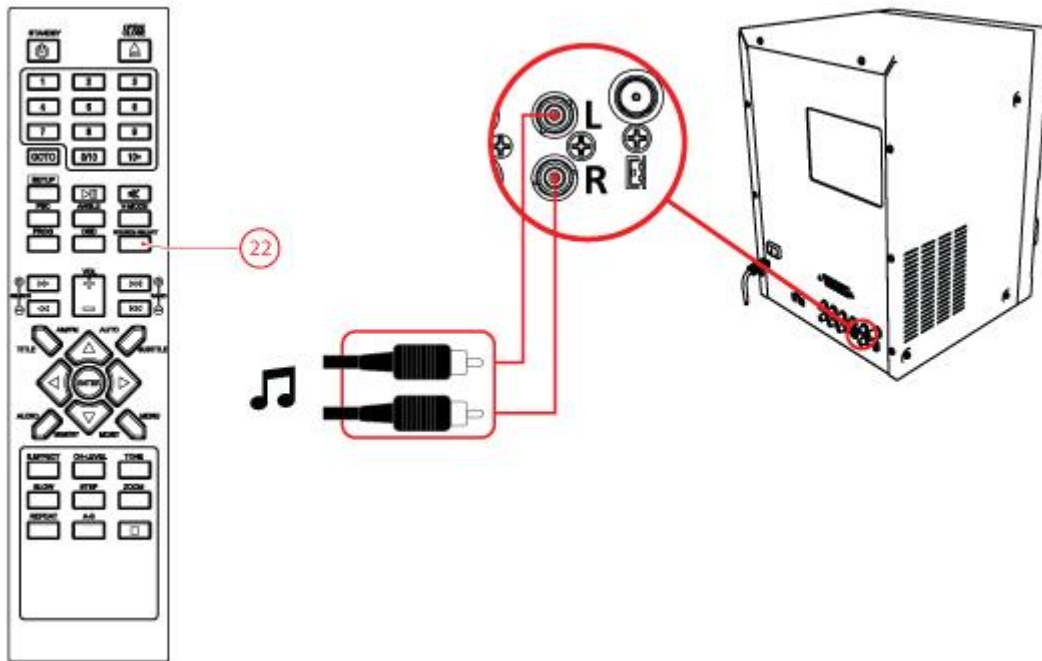

- Verbinden Sie das externe Gerät mit Ihrem AMN250UC DVD Micro System.
- Um den Quellenmodus LINE-IN auszuwählen, drücken Sie auf die Taste SOURCE (22).

## 6.6. USB und Speicherkarten

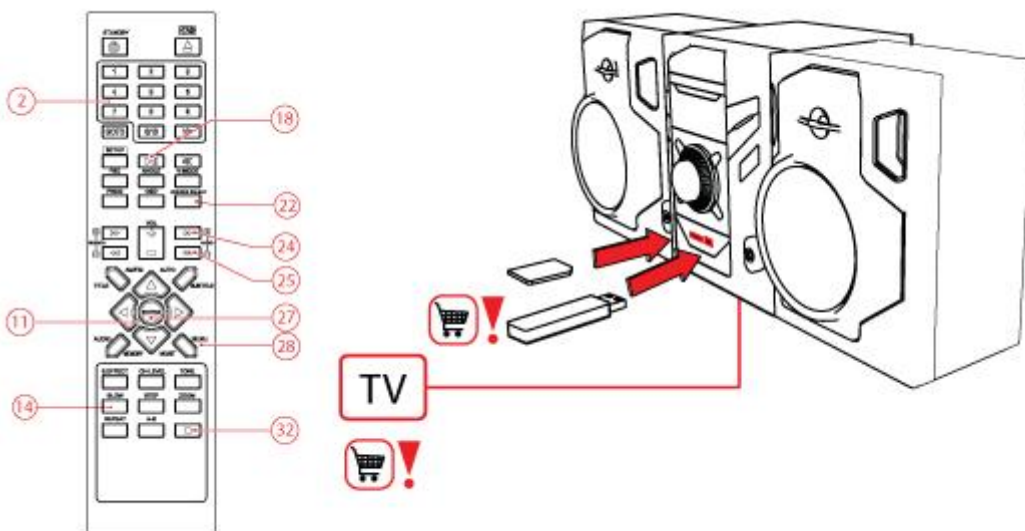

### Vorbereitung

- Schalten Sie den Fernseher an

## USB-Funktionen

- Stecken Sie das USB-Gerät in den Steckplatz . Das Gerät kann nur in einer Richtung eingesteckt werden.
- Um den Quellenmodus DVD auszuwählen, drücken Sie auf die Taste SOURCE (22).
- Verwendung der Funktion USB/ MEMORY CARD (14).

## Speicherkarte-Funktionen

- Stecken Sie das SD/MMC-Gerät in den Steckplatz. Das Gerät kann nur in einer Richtung eingesteckt werden.
- Um den Quellenmodus DVD auszuwählen, drücken Sie auf die Taste SOURCE (22).
- Verwendung der Funktion USB/ MEMORY CARD (14).

Nachdem das Gerät angeschlossen wurde, erscheint ein Inhaltsverzeichnis auf dem TV-Bildschirm.

- Drücken Sie auf die Pfeiltaste (11)(auf- und abwärts), um einen Ordner oder eine Datei auszuwählen.
- Drücken Sie auf die Taste ENTER (27), um in den ausgewählten Ordner oder die Datei zu gelangen. Sie können auch die Zifferntasten (2) verwenden, um einen Ordner auszuwählen oder eine Datei wiederzugeben.
- Drücken Sie auf die Pfeiltaste (11)(auf- und abwärts), um einen Ordner oder eine Datei auszuwählen.
- Drücken Sie zur Bestätigung auf ENTER (27).
- Drücken Sie auf die Taste MENU (28) um während der Wiedergabe zum Inhaltsverzeichnis zurückzugelangen.

Während der Wiedergabe stehen folgende Funktionen zur Verfügung:

- Um einen Track auszuwählen, drücken Sie auf die Taste PREV (25) oder die Taste NEXT (24), bis der gewünschte Track eingestellt ist.
- Um die Wiedergabe vorübergehend anzuhalten, drücken Sie ein Mal auf die Taste PLAY/PAUSE (18); um die Wiedergabe fortzusetzen, drücken Sie erneut auf die Taste.
- Um die Wiedergabe anzuhalten, drücken Sie auf die Taste STOP (32).
- Um das Gerät zu entfernen, ziehen Sie es ohne Gewalt aus dem Steckplatz heraus.



Aufgrund der großen Vielzahl von Produkten mit USB-Anschlüssen und ihren manchmal sehr herstellerspezifischen Funktionen können wir weder garantieren, dass alle Geräte erkannt werden, noch, dass alle in der Theorie möglichen Betriebsoptionen auch tatsächlich funktionieren.

## 6.7. Karaoke-Funktion

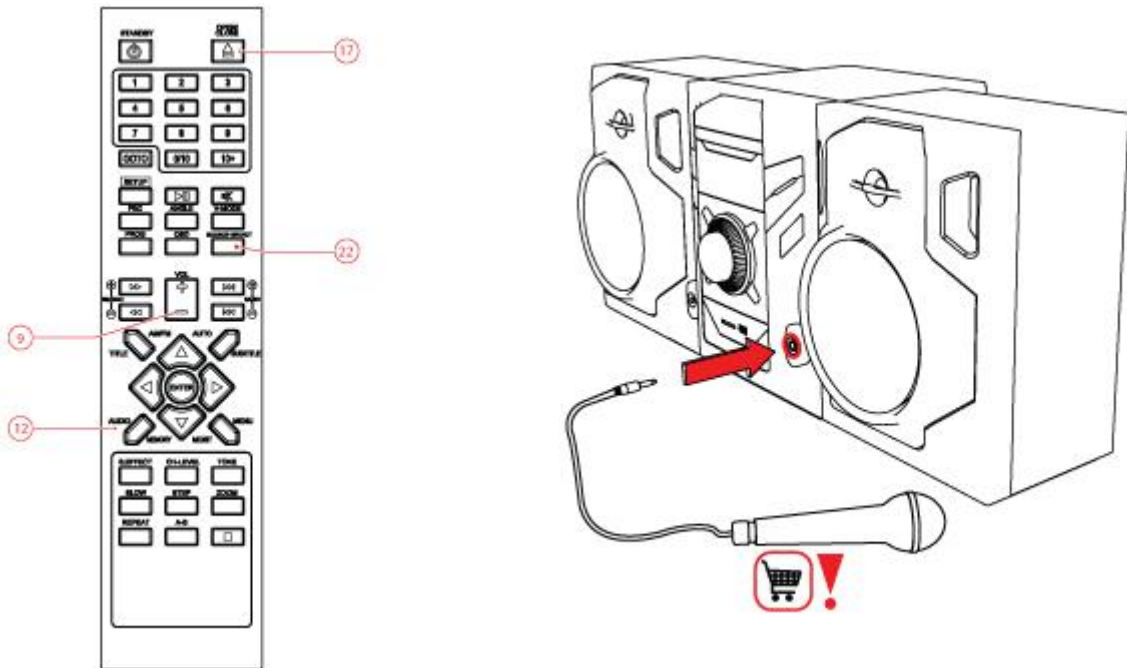

Achtung:  
Schalten Sie das Mikrofon im SETUP Menü an.

Die Karaoke-Funktion bietet Ihnen die Möglichkeit, Ihre Lieblingsmusik mit Ihrem Gesang zu begleiten.

- Um ein Mikrofon anzuschließen, stecken Sie den Kabelstecker in die Mikrofonbuchse.
- Verwendung der Funktion OPEN/CLOSE (17).
- Legen Sie eine Karaoke-Disc in die Disc-Schublade.
- Um den Quellenmodus DVD auszuwählen, drücken Sie auf die Taste SOURCE (22).
- Drücken Sie auf die Taste (12), um den Originalgesang ein- oder auszuschalten.
- Um die Lautstärke einzustellen, drücken Sie auf die Taste VOL + oder auf die Taste VOL - (9).

## 7. Reinigung und Wartung



**ACHTUNG** Schalten Sie das Gerät vor der Durchführung von Reinigungs- oder Wartungsarbeiten aus und ziehen Sie den Stecker.

Reinigen Sie das Äußere des Geräts mit einem weichen Tuch. Ist das Gerät sehr verschmutzt, befeuchten Sie das Tuch mit etwas Wasser und einem neutralen Reinigungsmittel.

### 7.1. Handhabung und Pflege von Discs

- Halten Sie die Disc mit den Fingern. Halten Sie die Disc an der Außenkante und/oder am Mittelloch fest. Berühren Sie nicht die Oberfläche der Disc .
- Biegen und drücken Sie die Disc nicht. Setzen Sie die Disc keiner direkten Sonneneinstrahlung und keinen Wärmequellen aus.
- Reinigen Sie die Oberfläche der Disc mit einem weichen trockenen Reinigungstuch. Wischen Sie die Oberfläche der Disc sanft und radial ab, also von der Mitte nach außen.
- Verwenden Sie zur Reinigung keinen Verdünner, keinen Alkohol, keine chemischen Lösungsmittel und keine Sprays. Derartige Reinigungsflüssigkeiten beschädigen die Oberfläche der Disc dauerhaft.



## 8. Technische Daten

### **AMN250UC DVD Micro System**

Spannung: 240VAC / 60 Hz

Leistungsaufnahme: 100W

Frequenzgang: +/- 1,5 dB (20Hz ~20KHz)

### **Disc-Ausgang**

Fernsehsystem: PAL/NTSC

Frequenzbereich: 20Hz ~20KHz

Signal-Rausch-Verhältnis: >80dB (1kHz)

Dynamikbereich: >70dB (1kHz)

Verzerrung: < -60dB (1kHz)

Gleichlaufschwankungen

### **Fernbedienung**

Batteriegröße: AAA

### **Radio**

Frequenzbereich: 87,5~108 MHz

### **Unterstützte Medienformate**

Disc-Typen: DVD / CD / CD-DA, V-CD

Bildformate: JPEG / Kodak Picture CD

Videofomate: MPEG4, WMA, AVI

Audioformate: MP3

### **Betriebsumgebung**

Betriebstemperatur: - 10 ~ +35 C(elsius)

Relative Luftfeuchtigkeit: 5% ~90%

## 9. Entsorgung von elektrischen und elektronischen Geräten



Das Symbol auf dem Gerät, seinem Zubehör oder seiner Verpackung weist darauf hin, dass dieses Produkt nicht als Hausmüll entsorgt werden darf. Bitte entsorgen Sie dieses Gerät bei Ihrer kommunalen Sammelstelle für das Recycling von Elektro- und Elektronikschrott. Europäische Union und andere europäische Länder, die über separate Sammelsysteme für Elektro- und Elektronikschrott verfügen. Durch Sicherstellung der richtigen Entsorgung dieses Produkts tragen Sie dazu bei, potentielle Gefahren für die Umwelt und die Gesundheit von Menschen, die andernfalls durch eine ungeeignete Abfallentsorgung dieses Produkts entstehen können, zu verhindern. Das Materialrecycling trägt dazu bei, die natürlichen Ressourcen zu schonen. Entsorgen Sie Ihre elektrischen oder elektronischen Altgeräte deshalb bitte nicht über Ihren Hausmüll.

Wenden Sie sich bitte für genauere Informationen über das Recycling dieses Produkts an Ihre regionale Stadtverwaltung, Ihren Hausmüll-Entsorgungsdienst oder an das Geschäft, in dem Sie das Produkt erworben haben.

Für weitere Informationen und Garantiebedingungen besuchen Sie bitte unsere Webseite:  
[www.akai.eu](http://www.akai.eu)



Batterien nicht in den Hausmüll werfen, sondern als kleinen chemischen Abfall entsorgen.