

# AKAI

## WiFi Internet radio

AIR05W



User manual

Gebruiksaanwijzing

Manuel de l'utilisateur

Manual de instrucciones

Gebrauchsanleitung

Οδηγίες χρήσεως

Brugsanvisning

GB 2

NL 23

FR 44

ES 65

DE 86

EL 107

DA 128

## Inhaltsverzeichnis

|           |   |            |
|-----------|---|------------|
| <b>1.</b> | <b>Sicherheit .....</b>   | <b>87</b>  |
| 1.1       | Bestimmungsgemäßer Gebrauch .....                                       | 87         |
| 1.2       | Zeichen in dieser Anleitung .....                                       | 87         |
| 1.3       | Allgemeine Sicherheitsanweisungen .....                                 | 87         |
| <b>2.</b> | <b>Vorbereitungen für den Gebrauch .....</b>                            | <b>88</b>  |
| 2.1       | Auspacken .....   | 88         |
| 2.2       | Verpackungsinhalt .....   | 88         |
| <b>3.</b> | <b>Installation .....</b>   | <b>88</b>  |
| 3.1       | Fernbedienung .....   | 89         |
| 3.2       | Anschluss an das Netz .....   | 90         |
| 3.3       | Verbinden mit dem Internet .....  | 90         |
| 3.4       | Verbinden mit einem PC (Windows XP) .....                               | 91         |
| 3.5       | Verbinden mit einem Mac .....   | 93         |
| 3.6       | Registrierung des Geräts .....  | 94         |
| <b>4.</b> | <b>Funktionen .....</b>   | <b>94</b>  |
| 4.1       | Wi-Fi Internet Radio .....  | 94         |
| <b>5.</b> | <b>Bedienung .....</b>  | <b>96</b>  |
| 5.1       | Schnellstart .....  | 96         |
| 5.2       | Internet-Radiofunktionen .....  | 97         |
| 5.3       | Radiofunktionen .....   | 98         |
| 5.4       | Media Player-Funktionen .....   | 98         |
| 5.5       | Uhrenfunktionen .....   | 100        |
| 5.6       | Deaktivierung des Alarmsignals .....                                    | 101        |
| 5.7       | Einstellen der Funktion SLEEP .....                                     | 102        |
| 5.8       | Bedienung des Konfigurationsmenüs .....                                 | 102        |
| <b>6.</b> | <b>Reinigung und Wartung .....</b>                                      | <b>103</b> |
| <b>7.</b> | <b>Fehlersuche .....</b>  | <b>103</b> |
| <b>8.</b> | <b>Technische Daten .....</b>   | <b>105</b> |
| <b>9.</b> | <b>Entsorgung von elektrischen<br/>und elektronischen Geräten .....</b> | <b>106</b> |

## Copyright-Hinweis

Design und technische Daten können ohne Vorankündigung geändert werden.

# 1. Sicherheit

## 1.1 Bestimmungsgemäßer Gebrauch

Das Wi-Fi Internet Radio gibt Musik von Internet Radiostationen, geteilten Ordnern auf einem PC oder Mac sowie FM-Radio wieder.

Zu den Uhrenfunktionen zählen eine Alarmfunktion und ein Einschlafprogramm. Lesen Sie vor dem ersten Gebrauch die Anleitung genau durch.

## 1.2 Zeichen in dieser Anleitung



### WARNUNG

Ein Warnung-Zeichen bedeutet, dass Verletzungen - auch tödliche - die Folge sein können, wenn die Anweisungen nicht befolgt werden.



### VORSICHT

Ein Vorsicht-Zeichen bedeutet, dass Schäden am Gerät möglich sind.



Ein Info-Zeichen liefert Zusatzinformation, z.B. für eine Vorgehensweise.

## 1.3 Allgemeine Sicherheitsanweisungen



### WARNUNG

Setzen Sie das Gerät keinerlei Kraft bzw. Gewalt aus. Das Gerät kann fallen und ernsthafte Verletzungen verursachen.



### VORSICHT

Lassen Sie keine Flüssigkeiten auf das Gerät gelangen.



### WARNUNG

Stecken Sie keine Gegenstände in die Belüftungsöffnungen.



### VORSICHT

Blockieren Sie nicht die Belüftungsöffnungen.



Dieses Gerät ist schutzisoliert; daher ist kein Erdleiter erforderlich. Vergewissern Sie sich stets, dass die Netzspannung mit der Spannung auf dem Typenschild übereinstimmt.

## 2. Vorbereitungen für den Gebrauch

### 2.1 Auspacken

- Packen Sie das Gerät vorsichtig aus.
- Prüfen Sie den Verpackungsinhalt gemäß Beschreibung unten. Fehlt ein Teil, wenden Sie sich bitte an Ihren Vertriebspartner.
- Entfernen Sie vorsichtig die Schilder von der Frontplatte, falls vorhanden.



Wir empfehlen, den Originalkarton und das Verpackungsmaterial aufzubewahren, falls es jemals erforderlich sein sollte, Ihr Produkt zum Kundendienst zurückzubringen. Dies ist die einzige Möglichkeit, das Produkt sicher vor Transportschäden zu schützen. Falls Sie den Karton und das Verpackungsmaterial dennoch entsorgen, denken Sie bitte an ein umweltgerechtes Recycling.

### 2.2 Verpackungsinhalt

Die erhaltene Verpackung enthält folgende Teile:

- 1 Wi-Fi Internet Radio
- 1 Fernbedienung
- 2 Batterien (AAA)
- 1 Netzadapter + Kabel
- 1 Bedienungsanleitung



Fehlt ein Teil, wenden Sie sich bitte an Ihren Vertriebspartner.

## 3. Installation

- Stellen Sie das Gerät auf eine waagerechte ebene Oberfläche.
- Ziehen Sie die FM-Antenne heraus.
- Verbinden Sie das Gerät mit dem Netz.  
Lesen Sie den Abschnitt "Anschluss an das Netz".
- Setzen Sie die Batterien in die Fernbedienung ein.  
Lesen Sie den Abschnitt "Fernbedienung".



## VORSICHT

- Stellen Sie das Gerät nicht in der Nähe einer Wärmequelle auf.
- Setzen Sie das Gerät keiner direkten Sonneneinstrahlung aus.



Dieses Gerät ist mit Gummifüßen versehen, die eine Bewegung des Geräts verhindern. Die Füße bestehen aus einem speziell formulierten rutschfesten Material, das keine Flecken auf Möbeln hinterlässt. Bestimmte Arten von Möbelpolituren, Holzschutzmitteln oder Reinigungssprays bewirken jedoch, dass das Gummi weich wird und Flecken oder Rückstände auf dem Möbelstück hinterlässt, wodurch die Gefahr besteht, dass die Oberfläche beschädigt wird. Um Schäden auf Holzoberflächen zu vermeiden, empfehlen wir, dass Sie vor der Aufstellung selbstklebende Schützer unter den Gummifüßen anbringen.

## 3.1 Fernbedienung

### Einsetzen der Batterien

- Entfernen Sie den Batteriedeckel.
- Setzen Sie die Batterien so ein, dass die (+) und (-) Polaritätskennzeichnungen übereinstimmen.
- Bringen Sie den Batteriedeckel wieder an.



## VORSICHT

Ein falscher Einbau kann ein Auslaufen der Batterien und Korrosion verursachen, wodurch das Gerät beschädigt wird. Korrosion, Oxidation, ausgelaufene Batterien und andere Schäden dieser Art durch Säureeinwirkung machen die Garantie ungültig.

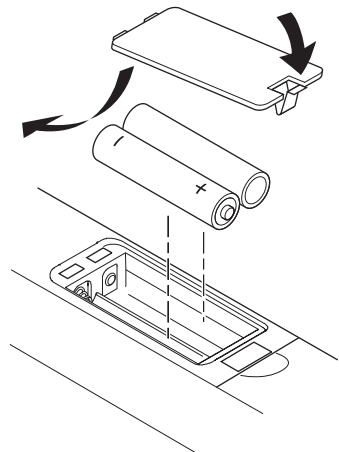

## 3.2 Anschluss an das Netz

- Verbinden Sie den weiblichen Anschluss am Netzkabel mit dem DC IN 9 V-Anschluss.
- Schließen Sie den Netzstecker an eine Wandsteckdose an.

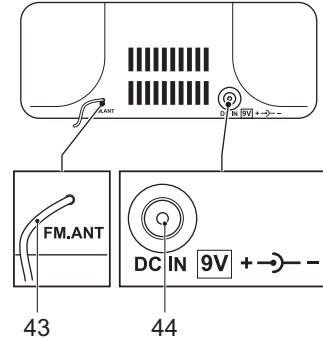

## 3.3 Verbinden mit dem Internet

Zur Herstellung der Verbindung mit dem Internet wird ein drahtloser Zugriffspunkt (z.B. ein drahtloser Router) verwendet. Das Drahtlosnetzwerk wird mittels einer SSID, dem Namen des Netzwerks, identifiziert. Wird das Gerät zum ersten Mal verwendet, legen Sie den Netzwerknamen fest, um auf das Internet zuzugreifen.

### Automatisches Verbinden mit dem Internet

- Schalten Sie das Gerät ein.
- Drücken Sie auf die Taste MENU (18). Drehen oder drücken Sie den Drehknopf VOLUME (11) oder drücken Sie auf die Taste UP (29) oder auf die Taste DN (28).
- Navigieren Sie zu CONFIGURE und drücken Sie auf die Taste SELECT (27).
- Navigieren Sie zu NETWORK CONFIG und drücken Sie auf die Taste SELECT (27).
- Navigieren Sie zu SCAN FOR NETWORKS und drücken Sie auf die Taste SELECT (27).
- Navigieren Sie zum benötigten Netzwerknamen und drücken Sie auf die Taste SELECT (27).
- Geben Sie gegebenenfalls das Passwort ein. Lesen Sie den Abschnitt "Allgemeine Funktionen".

## Manuelles Verbinden mit dem Internet

- Schalten Sie das Gerät ein.
- Drücken Sie auf die Taste MENU (18). Drehen oder drücken Sie den Drehknopf VOLUME (11) oder drücken Sie auf die Taste UP (29) oder auf die Taste DN (28).
- Navigieren Sie zu CONFIGURE und drücken Sie auf die Taste SELECT (27).
- Navigieren Sie zu NETWORK CONFIG und drücken Sie auf die Taste SELECT (27).
- Navigieren Sie zu ENTER NETWORK NAME und drücken Sie auf die Taste SELECT (27).
- Geben Sie den Netzwerknamen ein. Lesen Sie den Abschnitt "Allgemeine Funktionen".
- Geben Sie gegebenenfalls das Passwort ein. Lesen Sie den Abschnitt "Allgemeine Funktionen".

## 3.4 Verbinden mit einem PC (Windows XP)

Das Gerät kann auf einem PC gespeicherte Mediendateien verwenden. Stellen Sie bei Windows Vista sicher, dass das Gastkonto aktiviert ist, und ermöglichen Sie dem Gastkonto Zugang zum geteilten Ordner.

### Verbinden mit einem PC unter Verwendung eines geteilten Ordners mit einfachem gemeinsamem Dateizugriff (File Sharing)

- Öffnen Sie auf dem PC den Windows Explorer.
- Klicken Sie im Menü TOOLS auf FOLDER OPTIONS....
- Klicken Sie auf die Registerkarte VIEW.
- Aktivieren Sie die Option USE SIMPLE FILE SHARING (RECOMMENDED).
- Klicken Sie auf OK.
- Öffnen Sie den Ordner SHARED DOCUMENTS.
- Erstellen Sie einen neuen Ordner.
- Kopieren Sie alle Audiodateien in den Ordner.
- Klicken Sie mit der rechten Maustaste auf den neuen Ordner und klicken Sie auf SHARING AND SECURITY.
- Klicken Sie auf die Registerkarte SHARING.
- Aktivieren Sie die Option SHARE THIS FOLDER ON THE NETWORK.
- Aktivieren Sie die Option ALLOW NETWORK USERS TO CHANGE MY FILES.
- Klicken Sie auf OK.

## **Verbinden mit einem PC mittels geteiltem Ordner unter Verwendung von passwortgeschützten Konten**

- Erstellen Sie auf dem PC ein Konto mit einem Passwort.
- Öffnen Sie auf dem PC den Windows Explorer.
- Klicken Sie im Menü TOOLS auf FOLDER OPTIONS....
- Klicken Sie auf die Registerkarte VIEW.
- Deaktivieren Sie die Option USE SIMPLE FILE SHARING (RECOMMENDED).
- Klicken Sie auf OK.
- Öffnen Sie den Ordner SHARED DOCUMENTS.
- Erstellen Sie einen neuen Ordner.
- Kopieren Sie alle Audiodateien in den Ordner.
- Klicken Sie mit der rechten Maustaste auf den neuen Ordner und klicken Sie auf SHARING AND SECURITY.
- Klicken Sie auf die Registerkarte SHARING.
- Aktivieren Sie die Option SHARE THIS FOLDER.
- Klicken Sie auf PERMISSIONS.
- Wählen Sie EVERYONE und klicken Sie auf REMOVE.
- Klicken Sie auf ADD.
- Klicken Sie auf ADVANCED... und FIND NOW.
- Wählen Sie das Benutzerkonto.
- Stellen Sie die Berechtigungen ein und klicken Sie auf OK.

## **Verbinden mit einem PC mittels geteiltem Ordner unter Verwendung von Konten ohne Passwort**

- Öffnen Sie CONTROL PANEL auf dem PC.
- Klicken Sie auf ADMINISTRATIVE TOOLS.
- Klicken Sie auf LOCAL SECURITY POLICY, LOCAL POLICIES und SECURITY OPTIONS.
- Klicken Sie auf ACCOUNT: LIMIT LOCAL ACCOUNT USE OF BLANK PASSWORDS TO CONSOLE LOGON ONLY.
- Wählen Sie DISABLED und klicken Sie auf OK.
- Erstellen Sie gemäß Beschreibung im vorherigen Abschnitt einen geteilten Ordner. Lassen Sie das Passwort leer.



## **Verbindung mit einem PC unter Verwendung von Media Sharing (UpnP)**

Media Sharing verwendet den Windows Media Player 11 oder höher als Medienserver. Der PC muss so konfiguriert werden, dass das Gerät auf die Audiodateien zugreifen kann.

- Schalten Sie das Gerät ein.
- Öffnen Sie auf dem PC den Windows Media Player.
- Fügen Sie die Audiodateien zur Bibliothek hinzu.
- Klicken Sie mit der rechten Maustaste auf LIBRARY und klicken Sie auf MEDIA SHARING....
- Wählen Sie UNKNOWN DEVICE und klicken Sie auf ALLOW.
- Klicken Sie auf OK.

## **3.5 Verbinden mit einem Mac**

Das Gerät kann auf einem Mac gespeicherte Mediendateien verwenden. Um auf Dateien zuzugreifen, die auf einem Mac gespeichert sind, muss Windows File Sharing aktiviert sein.

### **Einrichtung von Windows File Sharing**

- Öffnen Sie SYSTEM PREFERENCES auf dem Mac.
- Klicken Sie auf INTERNET & NETWORK.
- Klicken Sie auf SHARING.
- Aktivieren Sie die Option PERSONAL FILE SHARING und WINDOWS SHARING im Abschnitt SERVICES.
- Klicken Sie für beide Services auf START.
- Deaktivieren Sie FIREWALL im Abschnitt FIREWALL.
- Deaktivieren Sie INTERNET SHARING im Abschnitt INTERNET.
- Öffnen Sie FINDER und klicken Sie auf APPLICATIONS und UTILITIES.
- Drücken und halten Sie CTRL und klicken Sie auf DIRECTORY ACCESS.
- Klicken Sie auf GET INFO und vergewissern Sie sich, dass READ/WRITE aktiviert ist.
- Klicken Sie auf DIRECTORY ACCESS und aktivieren Sie APPLE TALK, LDAPv3, SLP und SMB/CIFS.
- Klicken Sie auf SMB/CIFS, um die Arbeitsgruppe zu konfigurieren.
- Kopieren Sie die Audiodateien nach DOCUMENTS im FINDER.
- Vergewissern Sie sich, dass der Mac mit dem Drahtlosnetzwerk verbunden ist.

## 3.6 Registrierung des Geräts

Sie müssen sich Online registrieren, um zur auf dem Gerät verfügbaren Radiostationsliste Internet-Radiostationen hinzuzufügen.

- Registrierungsschlüssel und Seriennummer sind im Konfigurationsmenü zu finden. Lesen Sie den Abschnitt "Bedienung des Konfigurationsmenüs" im weiteren Verlauf dieses Handbuchs.
- Rufen Sie [www.reciva.com](http://www.reciva.com) auf und klicken Sie von der Homepage aus auf REGISTER.
- Folgen Sie den Anweisungen zur Registrierung. Es wird eine Bestätigungse-Mail an Sie abgeschickt.
- Loggen Sie sich ein.
- Klicken Sie auf MY RADIOS.
- Geben Sie den Registrierungsschlüssel und die Seriennummer ein.
- Klicken Sie auf ADD RADIO.

## 4. Funktionen

### 4.1 Wi-Fi Internet Radio

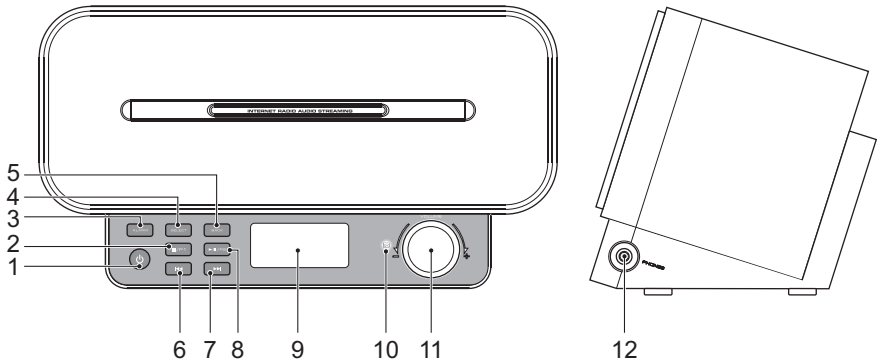

- |   |                 |    |                       |
|---|-----------------|----|-----------------------|
| 1 | Taste ON/OFF    | 7  | Taste NEXT            |
| 2 | Taste STOP / P1 | 8  | Taste PLAY/PAUSE / P2 |
| 3 | Taste ALARM     | 9  | Anzeige               |
| 4 | Taste SELECT    | 10 | Fernbedienungssensor  |
| 5 | Taste BACK      | 11 | Drehregler VOLUME     |
| 6 | Taste PREV      | 12 | Kopfhörerbuchse       |

## Anzeige

- 34 Modusanzeige SHIFT
- 35 Anzeige INTERNET
- 36 Anzeige MEDIA PLAYER
- 37 Anzeige INTERNET RADIO
- 38 Anzeige REPEAT
- 39 Anzeige SHUFFLE
- 40 Anzeige Wi-Fi Stärke
- 41 Anzeige ALARM
- 42 Anzeige SLEEP

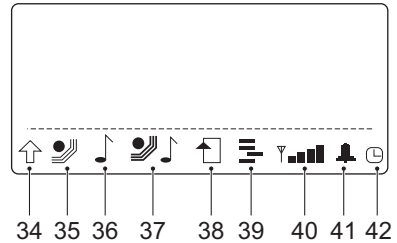

## Fernbedienung

- 13 Taste SNOOZE
- 14 Taste SOURCE
- 15 Taste BROWSE/QUEUE
- 16 Taste STOP
- 17 Taste NEXT
- 18 Taste MENU
- 19 Taste PREV
- 20 Taste PLAY/PAUSE
- 21 Taste EQ
- 22 Taste REPEAT
- 23 Taste PLAY MODE
- 24 Taste BACK
- 25 Zifferntasten (0-10+)
- 26 Taste SHIFT
- 27 Taste SELECT
- 28 Taste DN
- 29 Taste UP
- 30 Taste SLEEP
- 31 Taste ALARM
- 32 Taste MUTE
- 33 Taste ON/OFF

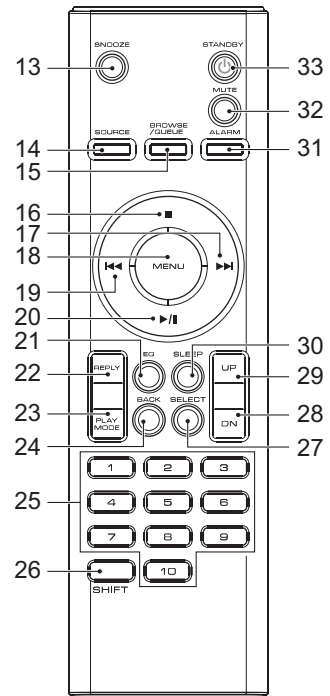

## 5. Bedienung

Alle Funktionen des Geräts sind durch Verwendung der Fernbedienung aufrufbar. Wenn nicht anders angegeben beziehen sich alle Anweisungen auf die Bedienung mit der Fernbedienung.



- Das Gerät wird mit der Fernbedienung bedient. Bei regelmäßiger Verwendung lässt sich das Gerät nach dem Gebrauch bequem in den Standby-Modus schalten.

### 5.1 Schnellstart

#### Allgemeine Funktionen

- Zum Einschalten des Geräts drücken Sie auf die Taste ON/OFF (33). Um in den Standby-Modus zurückzuschalten, drücken Sie erneut auf die Taste ON/OFF (33).
- Um Zeichen einzugeben, drücken Sie auf die Taste DN (28) oder auf die Taste UP (29) oder drehen Sie den Drehknopf VOLUME (11). Drücken Sie zur Bestätigung auf die Taste SELECT (27) oder drücken Sie zum Löschen auf die Taste BACK (24).
- Um den Quellenmodus auszuwählen, drücken Sie auf die Taste SOURCE (14).
- Um die Lautstärke einzustellen, drücken Sie auf die Taste UP (29) oder auf die Taste DN (28).
- Um den Quellenmodus (FLAT, BASS, CLASSICAL, JAZZ, POP, ROCK) auszuwählen, drücken Sie auf die Taste EQ (21).
- Um den Ton stumm zu schalten bzw. wieder einzuschalten, drücken Sie auf die Taste MUTE (32).

#### Internet Radiofunktionen

- Schalten Sie das Gerät ein.
- Wählen Sie den Internet-Radiomodus.
- Wählen Sie LOCATION oder GENRE, um eine Internet-Radiostation zu wählen.
- Wählen Sie MY STUFF, um Internet-Radiostationen zu wählen, die manuell über [www.reciva.com](http://www.reciva.com) hinzugefügt wurden.
- Lesen Sie für weitere Anweisungen den Abschnitt "Internet-Radiofunktionen" im weiteren Verlauf dieses Handbuchs.

## FM-Radiofunktionen

- Schalten Sie das Gerät ein.
- Wählen Sie den Tuner-Modus.
- Lesen Sie für die erweiterten Anweisungen den Abschnitt "Radiofunktionen" im weiteren Verlauf dieses Handbuchs.

## Media Player-Funktionen

- Schalten Sie das Gerät ein.
- Wählen Sie den Media Player-Modus.
- Lesen Sie für weitere Anweisungen den Abschnitt "Media Player-Funktionen" im weiteren Verlauf dieses Handbuchs.

## Uhrenfunktionen

- Lesen Sie den Abschnitt "Uhrenfunktionen" im weiteren Verlauf dieses Handbuchs.

## 5.2 Internet-Radiofunktionen

### Audiowiedergabe

Während der Wiedergabe stehen folgende Funktionen zur Verfügung:

- Um einen Track auszuwählen, drücken Sie auf die Taste PREV (19) oder die Taste NEXT (17), bis der gewünschte Track eingestellt ist.
- Um den Track vor- oder zurückzuspulen, drücken Sie auf die Taste PREV (19) oder auf die Taste NEXT (17).
- Um die Wiedergabe vorübergehend anzuhalten, drücken Sie ein Mal auf die Taste PLAY/PAUSE (20); um die Wiedergabe fortzusetzen, drücken Sie erneut auf die Taste.
- Drücken Sie auf die Zifferntasten, um eine voreingestellte Station (1-10) zu wählen.
- Drücken Sie auf die Taste SHIFT (26) und auf die Zifferntasten, um eine voreingestellte Station (11-20) zu wählen.

### Hinzufügen von Internet-Radiostationen

- Loggen Sie sich bei [www.reciva.com](http://www.reciva.com) ein.
- Suchen Sie in der Registerkarte LISTEN nach einer Station.
- Klicken Sie auf ADD STATION NAME TO MY STATIONS.
- Loggen Sie sich aus.

## 5.3 Radiofunktionen

Während der Wiedergabe stehen folgende Funktionen zur Verfügung:

- Drücken Sie auf die Zifferntasten, um eine voreingestellte Station (1-10) zu wählen.
- Drücken Sie auf die Taste SHIFT (26) und auf die Zifferntasten, um eine voreingestellte Station (11-20) zu wählen.
- Um die voreingestellte Station 1 oder 2 zu wählen, drücken Sie auf die Taste P1 (2) oder auf die Taste P2 (8) am Gerät.
- Um eine bestimmte Frequenz zu suchen, drücken Sie wiederholt auf die Taste PREV (19) oder die Taste NEXT (17), bis die gewünschte Frequenz eingestellt ist.
- Drücken Sie zur automatischen Suche auf die Taste PREV (19) oder die Taste NEXT (17). Das Gerät sucht die nächst verfügbare Station.

### Speichern von voreingestellten Radiostationen

- Suchen Sie nach einer bestimmten Frequenz oder wählen Sie eine Station.
- Um die Frequenz oder Station als voreingestellte Station 1 abzuspeichern, drücken und halten Sie die Zifferntaste 1, bis auf der Anzeige die Bestätigungsmeldung erscheint.
- Um die voreingestellte Station 11 zu speichern, drücken Sie auf die Taste SHIFT (26) und drücken und halten Sie die Zifferntaste 1, bis auf der Anzeige die Bestätigungsmeldung erscheint.

## 5.4 Media Player-Funktionen

Während der Wiedergabe stehen folgende Funktionen zur Verfügung:

- Um den vorherigen oder nächsten Track zu wählen, drücken Sie auf die Taste PREV (19) oder auf die Taste NEXT (17).
- Um die Wiedergabe vorübergehend anzuhalten, drücken Sie ein Mal auf die Taste PLAY/PAUSE (20); um die Wiedergabe fortzusetzen, drücken Sie erneut auf die Taste.
- Um die Wiedergabe vorübergehend anzuhalten, drücken Sie ein Mal auf die Taste STOP (16). Drücken Sie erneut auf die Taste, um die Wiedergabe komplett anzuhalten, oder drücken Sie auf die Taste PLAY/PAUSE (20), um die Wiedergabe fortzusetzen.

## **Wiedergabe von Audio von geteilten Ordnern**

- Drücken Sie am Gerät auf die Taste SOURCE (14).
- Wählen Sie den Media Player-Modus.
- Wählen Sie WINDOWS SHARES.
- Wählen Sie SCAN FOR PCS, um alle verfügbaren PCs im Netzwerk anzeigen zu lassen.
- Wählen Sie den PC.
- Wählen Sie den Ordner.
- Geben Sie gegebenenfalls das Konto und Passwort ein.
- Durchstöbern Sie gegebenenfalls den geteilten Ordner, indem Sie BY ALBUM oder BY ARTIST wählen.

## **Wiedergabe von Audio von geteilten Medien**

- Drücken Sie am Gerät auf die Taste SOURCE (14).
- Wählen Sie den Media Player-Modus.
- Wählen Sie WINDOWS SHARES.
- Wählen UPNP SERVERS.
- Wählen Sie den Ordner.
- Drücken Sie zur Bestätigung auf die Taste SELECT (27) und starten Sie die Wiedergabe.

## **Wiederholen und Shuffling von Audio**

- Drücken Sie am Gerät auf die Taste SOURCE (14).
- Wählen Sie den Media Player-Modus.
- Wählen Sie PLAYBACK MODE.
- Wählen Sie REPEAT oder SHUFFLE.
- Drücken Sie auf die Taste SELECT (27).
- Wählen Sie YES, um SHUFFLE zu aktivieren.
- Drücken Sie zur Bestätigung auf die Taste SELECT (27).

## **Anhängen eines Tracks an eine Warteschlange**

- Navigieren Sie zum gewünschten Track und drücken Sie auf die Taste SELECT (27).
- Navigieren Sie zum gewünschten Album und drücken Sie auf die Taste SELECT (27).
- Navigieren Sie zu ADD TO QUEUE und drücken Sie auf die Taste SELECT (27).

## **Durchstöbern von Tracks in einer Warteschlange**

- Drücken Sie auf die Taste BROWSE/QUEUE (15) und drücken Sie auf die Taste UP (29) oder auf die Taste DN (28), um die Liste zu durchstöbern.
- Drücken Sie auf die Taste SELECT (27), um die Wiedergabe zu starten.

## **Entfernen von Tracks aus einer Warteschlange**

- Drücken Sie auf die Taste BROWSE/QUEUE (15) und drücken Sie auf die Taste UP (29) oder auf die Taste DN (28), um die Liste zu durchstöbern.
- Drücken Sie auf die Taste STOP (16), um einen unerwünschten Track in der Warteschlange auszuwählen.
- Wählen Sie YES, um den Track zu entfernen.
- Um alle Tracks aus der Warteschlange zu entfernen, wählen Sie CLEAR QUEUE im Media Player-Modus.

## **5.5 Uhrenfunktionen**

Bei der Uhrfunktion lassen sich folgende Parameter einstellen:

- Aktuelle Zeit und aktuelles Datum
- Alarmzeit (inkl. Alarmmodus, Schlummerzeit)

### **Einstellen der aktuellen Zeit und des aktuellen Datums**

- Drücken Sie auf die Taste MENU (18).
- Wählen Sie CONFIGURE.
- Wählen Sie SET TIME/DATE.
- Drücken Sie auf die Taste UP (29) oder die Taste DN (28), um die gewünschte Stunde einzustellen.
- Drücken Sie zur Bestätigung auf die Taste SELECT (27).
- Drücken Sie auf die Taste UP (29) oder die Taste DN (28), um die gewünschten Minuten einzustellen.
- Drücken Sie zur Bestätigung auf die Taste SELECT (27).
- Drücken Sie auf die Taste UP (29) oder auf die Taste DN (28), um den gewünschten Tag einzustellen.
- Drücken Sie zur Bestätigung auf die Taste SELECT (27).
- Drücken Sie auf die Taste UP (29) oder die Taste DN (28), um den gewünschten Monat einzustellen.
- Drücken Sie zur Bestätigung auf die Taste SELECT (27).
- Drücken Sie auf die Taste UP (29) oder die Taste DN (28), um das gewünschte Jahr einzustellen.
- Drücken Sie zur Bestätigung auf die Taste SELECT (27).



## Einstellen der Alarmzeit

- Drücken Sie auf die Taste MENU (18).
- Wählen Sie ALARM CLOCK.
- Wählen Sie SET ALARM.
- Wählen Sie das Alarmsignal.
- Drücken Sie auf die Taste UP (29) oder die Taste DN (28), um die gewünschte Stunde einzustellen.
- Drücken Sie zur Bestätigung auf die Taste SELECT (27).
- Drücken Sie auf die Taste UP (29) oder die Taste DN (28), um die gewünschten Minuten einzustellen.
- Drücken Sie zur Bestätigung auf die Taste SELECT (27).
- Drücken Sie auf die Taste UP (29) oder auf die Taste DN (28), um die gewünschte Frequenz einzustellen: ONCE, EVERY DAY, WEEKLY.
- Drücken Sie zur Bestätigung auf die Taste SELECT (27).
- Drücken Sie die Taste UP (29) oder auf die Taste DN (28), um das gewünschte Alarmsignal einzustellen. BUZZER, FM TUNER oder voreingestellte Station.
- Drücken Sie zur Bestätigung auf die Taste SELECT (27).



- Bei einem Stromausfall oder beim Trennen des Geräts vom Netz gehen die Zeiteinstellungen verloren.

## 5.6 Deaktivierung des Alarmsignals

- Drücken Sie auf die Taste MENU (18).
- Wählen Sie ALARM CLOCK.
- Wählen Sie SET ALARM.
- Wählen Sie das Alarmsignal.
- Um das Alarmsignal zu deaktivieren, drücken Sie auf die Taste UP (29) oder auf die Taste DN (28), um NO zu wählen.
- Zur Deaktivierung aller Alarmsignale wählen Sie DISABLE ALL, nachdem Sie SET ALARM ausgewählt haben.

## 5.7 Einstellen der Funktion SLEEP

- Drücken Sie auf die Taste SLEEP (30).
- Wählen Sie SLEEP TIMER.
- Drücken Sie auf die Taste UP (29) oder auf die Taste DN (28), um die gewünschte Einstellung (15 min - 3 hr) zu wählen.
- Drücken Sie zur Bestätigung auf die Taste SELECT (27).

### Schlummerfunktion

Die voreingestellte Schlummerzeit beträgt: 5 Minuten.

- Um das Alarmsignal auf Schlummern zu schalten, drücken Sie auf die Taste SNOOZE (13).
- Um das Alarmsignal zu stoppen, drücken Sie auf die Taste ON/OFF (33) oder auf die Taste SELECT (27).

## 5.8 Bedienung des Konfigurationsmenüs

- Drücken Sie auf die Taste MENU (18).
- Drücken Sie auf die Taste UP (29) oder auf die Taste DN (28), um nach CONFIGURE zu navigieren.
- Drücken Sie zur Bestätigung auf die Taste SELECT (27).
- Drücken Sie auf die Taste UP (29) oder auf die Taste DN (28), um eine Einstellung auszuwählen. Falls eine Auswahl ein nachfolgendes Untermenü aufruft, wiederholen Sie die vorherigen Schritte, um eine Einstellung auszuwählen.
- Drücken Sie auf die Taste SELECT (27), um die Einstellung zu speichern.
- Drücken Sie zum Verlassen auf die Taste MENU (18).

### Allgemeine Einrichtungsseite

- Um durch das Menü zu navigieren, drücken Sie auf die Taste UP (29) oder auf die Taste DN (28) oder drehen Sie den Drehknopf VOLUME (11).

Es lassen sich folgende Menüfunktionen einstellen:

- NETWORK CONFIG: zur Konfiguration des Netzwerks.
- VERSION: zur Anzeige der Versionsinformation des Geräts.
- UPGRADE FIRMWARE: zur automatischen Überprüfung, ob neue Firmware verfügbar ist.
- LANGUAGE: zur Änderung der Sprache.
- FACTORY RESET: zur Wiederherstellung der Voreinstellungen des Geräts.

- REGISTER: zur Erlangung des Registrierungsschlüssels für die Online-Registrierung beim Reciva Kundenportal. Lesen Sie den Abschnitt "Registrierung des Geräts" in diesem Handbuch.
- CLOCK SETUP: zur Einstellung der Uhrenfunktionen. Lesen Sie den Abschnitt "Uhrenfunktionen" in diesem Handbuch.
- WIFI STRENGTH: zur Überprüfung der Signalstärke für die aktuelle Verbindung.

## 6. Reinigung und Wartung



### ACHTUNG

Schalten Sie das Gerät vor der Durchführung von Reinigungs- oder Wartungsarbeiten aus und ziehen Sie den Stecker.

- Reinigen Sie das Äußere des Geräts mit einem weichen Tuch. Ist das Gerät sehr verschmutzt, befeuchten Sie das Tuch mit etwas Wasser und einem neutralen Reinigungsmittel.

## 7. Fehlersuche

| Problem                                   | Abhilfe   |
|---|---|
| Kein Ton oder unvollständige Audioausgabe | Vergewissern Sie sich, dass die richtige Quelle ausgewählt ist.<br>Prüfen Sie die Lautstärke- oder Stummschaltungseinstellungen.<br>Vergewissern Sie sich, dass die Peripherieausrüstung eingeschaltet und richtig eingestellt ist. |
| Kein Strom                                | Überprüfen Sie die Kabel auf Verbindungsprobleme.<br>Vergewissern Sie sich, dass das Netzkabel richtig mit der Netzsteckdose verbunden ist.   |
| Der Betriebsschlüssel funktioniert nicht  | Interner Fehler.<br>Setzen Sie das Gerät zurück.  |

## Internet Radio

| Problem  | Abhilfe   |
|--|---|
| Keine Verbindung mit dem Internet möglich              | Prüfen Sie, ob der Zugriffspunkt eingeschaltet ist.<br>Prüfen Sie, ob möglicherweise eine Firewall Ausgänge blockiert.<br>Prüfen Sie, ob das richtige Passwort verwendet wird.<br>Prüfen Sie, ob sich das Gerät innerhalb des Drahtlosbereichs des Zugriffspunkts befindet.<br>Prüfen Sie die Netzwerkeinstellungen des Geräts. |
| Wiedergabe einer Station nicht möglich                 | Prüfen Sie die Netzwerkeinstellungen des Geräts.<br>Prüfen Sie, ob die Station noch sendet.<br>Prüfen Sie ob, die Station die maximale Anzahl an Zuhörern erreicht hat.<br>Prüfen Sie, ob der Radiostations-Link noch in Betrieb ist.   |
| Das Audiosignal wird mit Unterbrechungen wiedergegeben | Prüfen Sie, ob die Internetverbindung schnell genug ist.<br>Prüfen Sie die Bandbreite des Drahtlosnetzwerks.<br>Bewegen Sie das Gerät näher an den Zugriffspunkt heran.   |

## Radio

| Problem  | Abhilfe  |
|--|--|
| Störungen oder verzerrter Ton bei FM-Sendungen | Die Station ist nicht richtig abgestimmt. Stellen Sie die Senderabstimmung ein.<br>Die Drahtantenne ist nicht richtig ausgerichtet.<br>Verlängern Sie die Antenne. |

## Media Player

| Problem             | Abhilfe  |
|---------------------|--|
| PC nicht auffindbar | Aktivieren Sie das globale File Sharing.<br>Prüfen Sie, ob sich der PC im gleichen Netzwerk befindet.<br>Prüfen Sie, ob der PC die gleiche Arbeitsgruppe wie der Server hat, der das Netzwerk verwaltet.<br>Prüfen Sie, ob das Drahtlosnetzwerk einwandfrei arbeitet.<br>Prüfen Sie, ob möglicherweise eine Firewall Ausgänge blockiert. |

|                                     |   |
|-------------------------------------|---|
| Geteilte Ordner<br>nicht auffindbar | <p>Prüfen Sie, ob der Ordner geteilt wird.</p> <p>Prüfen Sie, ob ein Zugriff auf den Ordner möglich ist.</p> <p>Prüfen Sie, ob das richtige Passwort für das Benutzerkonto verwendet wird.</p> <p>Prüfen Sie, ob möglicherweise eine Firewall Ausgänge blockiert.</p> |
|-------------------------------------|---|

## AUX

| Problem               | Abhilfe  |
|-----------------------|--|
| Die Einheit ist stumm | Die Eingangsquelle ist schwach. Erhöhen Sie die Lautstärke des Audio-Quellgeräts.  |
| Kein Bild             | Vergewissern Sie sich, dass das TV eingeschaltet und auf den richtigen A/V-Eingang eingestellt ist.<br>Überprüfen Sie die Kabel auf Verbindungsprobleme.<br>Überprüfen Sie die Kabel auf Beschädigung. |

## 8. Technische Daten

| Parameter               | Wert                                   |
|-------------------------|--|
| Spannung                | 9 V <sub>DC</sub>                      |
| Input-Spannung          | 100 ~ 240 V <sub>AC</sub> / 50 ~ 60 Hz |
| Leistungsaufnahme       | 12 W                                   |
| Max. Ausgangsleistung   | 2 x 2 W (RMS)                          |
| Radiobänder             | FM                                     |
| Abmessungen (B x H x T) | 242 x 140 x 120 mm                     |
| Gewicht                 | 1 kg                                   |

### Frequenzbereich

| Parameter | Wert               |
|-----------|--------------------|
| FM-Radio  | 87,5 MHz - 108 MHz |

### Fernbedienung

| Parameter         | Wert |
|-------------------|------|
| Leistungsaufnahme | 3 V  |
| Batteriegröße     | AAA  |

## 9. Entsorgung von elektrischen und elektronischen Geräten



Das Symbol auf dem Gerät, seinem Zubehör oder seiner Verpackung weist darauf hin, dass dieses Produkt nicht als Hausmüll entsorgt werden darf. Bitte entsorgen Sie dieses Gerät bei Ihrer kommunalen Sammelstelle für das Recycling von Elektro- und Elektronikschrott. Europäische Union und andere europäische Länder, die über separate Sammelsysteme für Elektro- und Elektronikschrott verfügen. Durch Sicherstellung der richtigen Entsorgung dieses Produkts tragen Sie dazu bei, potentielle Gefahren für die Umwelt und die Gesundheit von Menschen, die andernfalls durch eine ungeeignete Abfallentsorgung dieses Produkts entstehen können, zu verhindern. Das Materialrecycling trägt dazu bei, die natürlichen Ressourcen zu schonen. Entsorgen Sie Ihre elektrischen oder elektronischen Altgeräte deshalb bitte nicht über Ihren Hausmüll.

Wenden Sie sich bitte für genauere Informationen über das Recycling dieses Produkts an Ihre regionale Stadtverwaltung, Ihren Hausmüll-Entsorgungsdienst oder an das Geschäft, in dem Sie das Produkt erworben haben.

Für weitere Informationen und Garantiebedingungen besuchen Sie bitte unsere Webseite: **[www.akai.eu](http://www.akai.eu)**