



- EN For more information see www.akai.eu
- NL Voor meer informatie zie www.akai.eu
- D Für weitere Informationen siehe www.akai.eu
- F Pour plus d'informations, veuillez consulter le site www.akai.eu
- E Para más información, visite www.akai.eu
- DK For mere information besøg www.akai.eu
- F Lisätietoja löydät osoitteesta www.akai.eu



1 Check the contents

Controleer de inhoud
Kontrollieren Sie den Inhalt
Vérifiez le contenu
Revise el contenido
Kontroller indholdet
Tarkista sisältö

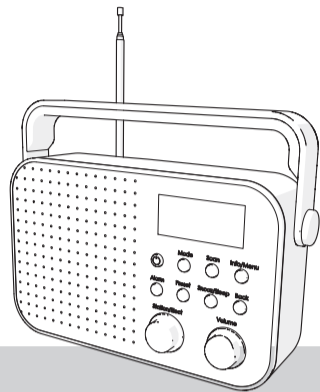
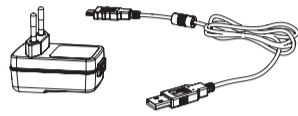

2 Insert the batteries / connect to the mains

Plaats de batterijen / Sluit op het lichtnet aan
Legen Sie die Batterien ein / Schließen Sie Netzspannung an
Placez les piles / Raccordez au réseau électrique
Coloque las pilas / Conecte a la red eléctrica
Sæt batteriet i / Tilslut til lysnettet
Paristojen asettaminen / Kytke verkkovirtaan

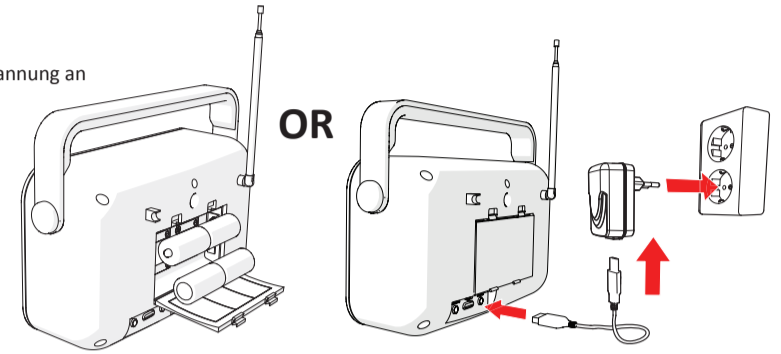

3 The buttons

De knoppen
Die Tasten
Les boutons
Los botones
Knapperne
Painikkeet

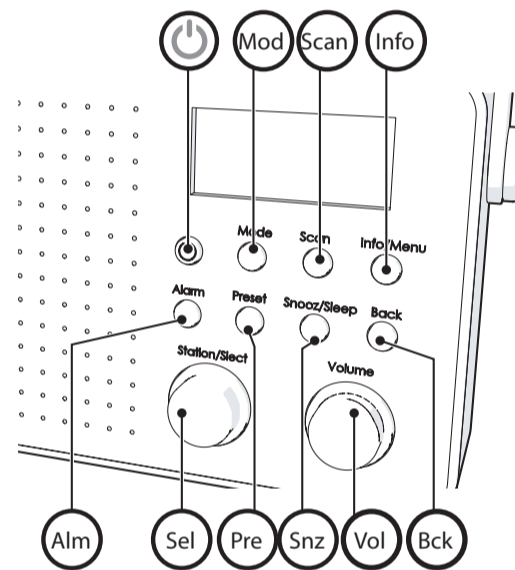

4 Turn the radio ON and adjust the volume

Zet de radio aan en pas het volume aan
Radio einschalten und Lautstärke anpassen
Allumez la radio et adaptez le volume
Encender la radio y adaptar el volumen
Tænd for radioen og tilpas lydstyrken
Kytke radioon virta ja säädä äänenvoimakkuus

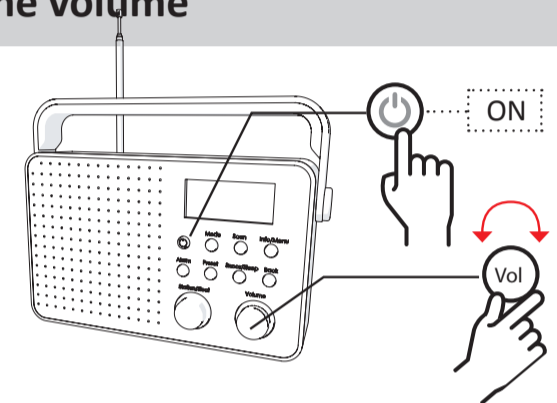

	Standby button	Standby knop	Standby-Taste	Bouton Standby	Botón Standby	Standby-knap	Valmiustila-painike
Mod	Mode button	Mode knop	Mode-Taste	Bouton Mode	Botón Modo	Mode-knappen	Tilapainike
Scan	Scan button	Scan knop	Scan-Taste	Bouton Scan	Botón Scan	Scan-knappen	Scan-painiketta
Info	Info button	Info Knop	Info-Taste	Bouton Info	Botón Info	Info-knap	Info-painike
Alm	Alarm button	Alarm knop	Alarm-Taste	Bouton d'alarme	Botón de alarma	Alarmknop	Hälytyspainike
Sel	Station/Select button	Station/Select knop	Station/Select-Taste	Bouton Station/Select	Botón Station/Select	Station/Select-knappen	Station/Select-painike
Pre	Preset button	Preset knop	Preset-Taste	Bouton Preset	Botón de preselección	Preset-knap	Esiasetuspainike
Snz	Snooze/Sleep button	Snooze/Sleep knop	Schlummer/Sleep-Taste	Bouton Snooze/Sleep	Botón Snooze	Snooze/Sleep-knappen	Snooze/Sleep-painike
Vol	Volume button	Volume knop	Lautstärketaste	Bouton Volume	Botón de volumen	Volumen-knap	Äänenvoimakkuuspainike
Bck	Back button	Terug knop	Zurück-Button	Bouton Retour	Botón de retroceso	Tilbage-knap	Takaisin-painike

5 The Mode Button

De Mode knop
Mode-Taste
Bouton Mode
Bouton Mode
Mode-knappen
Mode-painike

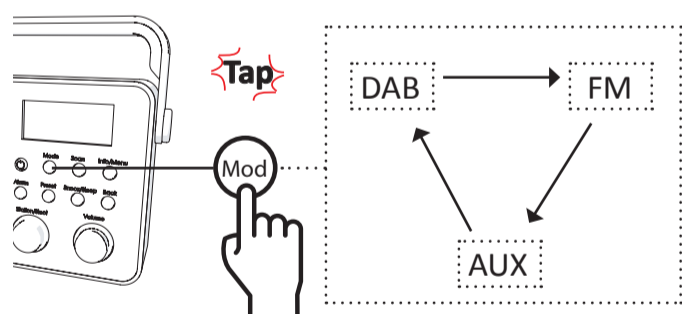

6 Scan for DAB stations

Scan voor DAB Stations
Nach DAB Stationen suchen
Recherchez les stations DAB
Detector emisoras DAB
Scan efter DAB-stationer
Etsi DAB-asemia

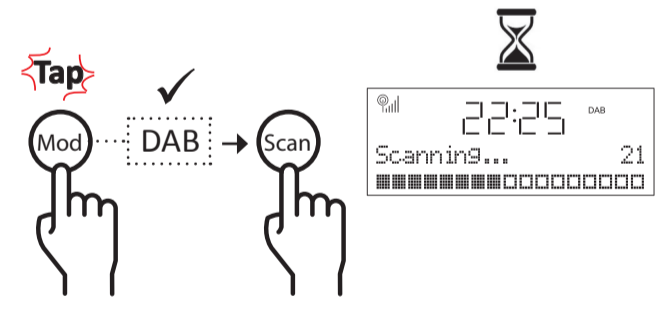

7 Select a DAB station manually

Selecteer handmatig een DAB station
Manuell einen DAB-Sender auswählen
Sélectionnez manuellement une station DAB
Seleccionar manualmente una estación DAB
Vælg en DAB-station manuelt
Valitse käsin DAB-asemia

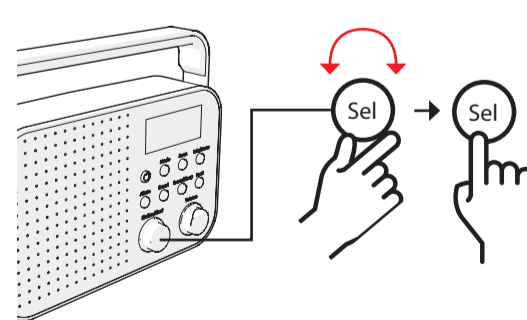

8 Switch DAB information on the display

Wissel DAB informatie op het display
DAB-Informationen auf dem Display ändern
Modifiez l'information DAB sur l'affichage
Modificar las informaciones DAB
Skift DAB-information på displayet
Vaihda DAB-tiedot näyttöön

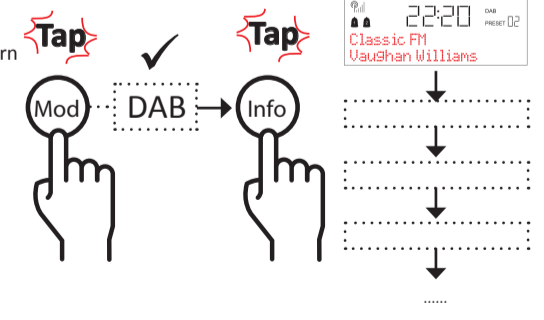

9 Scan for next FM station

Scan naar het volgende FM station
Nach dem nächsten FM-Sender suchen
Scannez vers la station FM suivante
Buscar la próxima estación de FM
Lav en scan efter næste FM-station
Hae seuraava FM-asemia

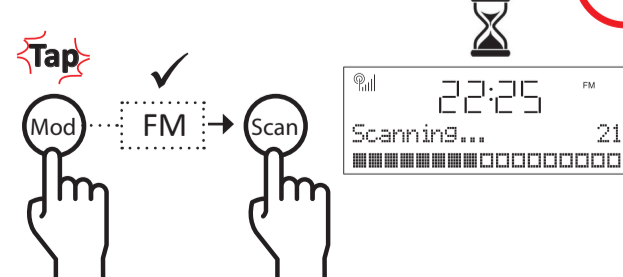

10 Switch FM information on the display

Wissel FM informatie op het display
FM-Informationen auf dem Display ändern
Modifiez l'information FM sur l'affichage
Modificar las informaciones FM
Skift FM-information på displayet
Vaihda FM-tiedot näyttöön

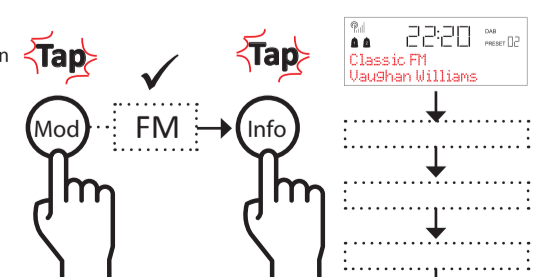

11 Set station presets (FM or DAB)

Stel voorkeuzezenders in
Vorzugssender einstellen
Réglez les émetteurs pré-choisis
Ajustar estaciones favoritas
Indstil forvalgte stationer
Määritä suosituimmat asemat

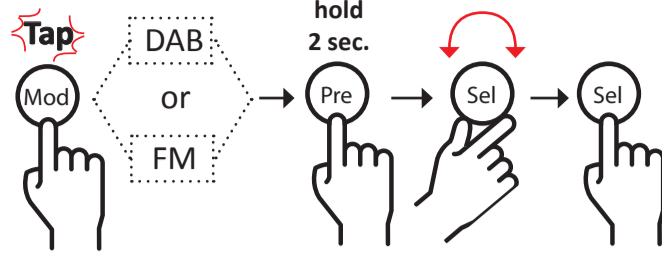

12 Recall station presets

Voorkeuzezenders oproepen
Vorzugssender aufrufen
Appeler les émetteurs pré-choisis
Activar estaciones favoritas
Kald forvalgte stationer
Suosituimpien asemien valinta

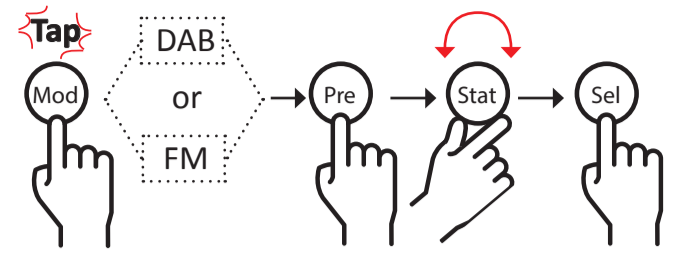

13 Auxiliary input

Auxiliary Input
Hilfs-Input
Entrée auxiliaire
Entrada auxiliar
Auxiliary input
Aux-sisääntulo

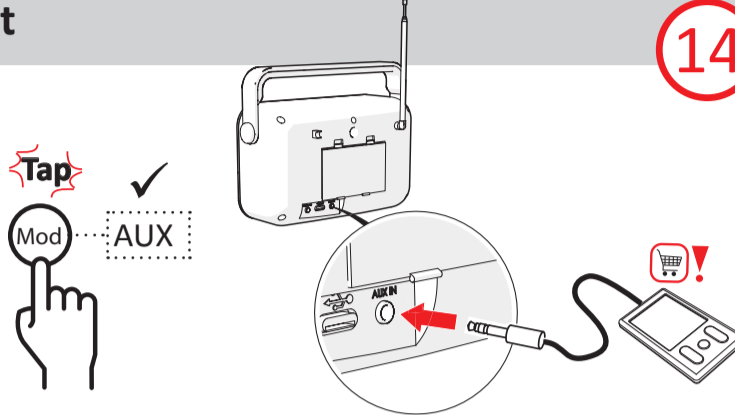

14 Sleep timer

Slaap timer
Sleep-Timer
Minuteur de sommeil
Temporizador de apagado
Dvaletimer
Nukahtamistoiminto

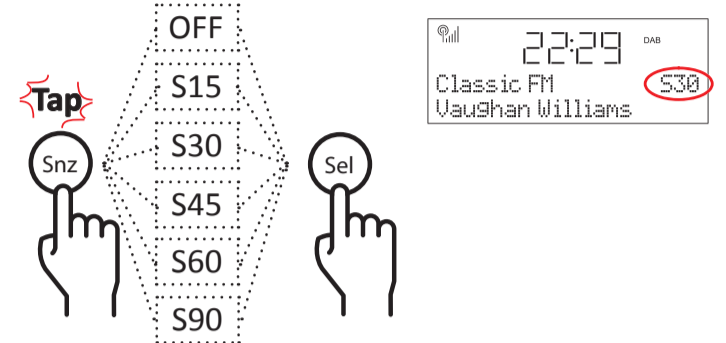

15 Setting the alarms (only possible when powered with AC adapter)

Het alarm instellen (alleen mogelijk indien aangesloten op het lichtnet)
Wecker einstellen (nur bei Anschluss am Stromnetz möglich)
Réglér l'alarme (uniquement possible si raccordé au réseau lumineux)
Ajustar despertador (sólo posible si está conectado a la red eléctrica)
Alarmen indstilles (kun muligt hvis tilsluttet lysnettet)
Herätyksen säätö (mahdollista vain kytkettynä sähköverkkoon)

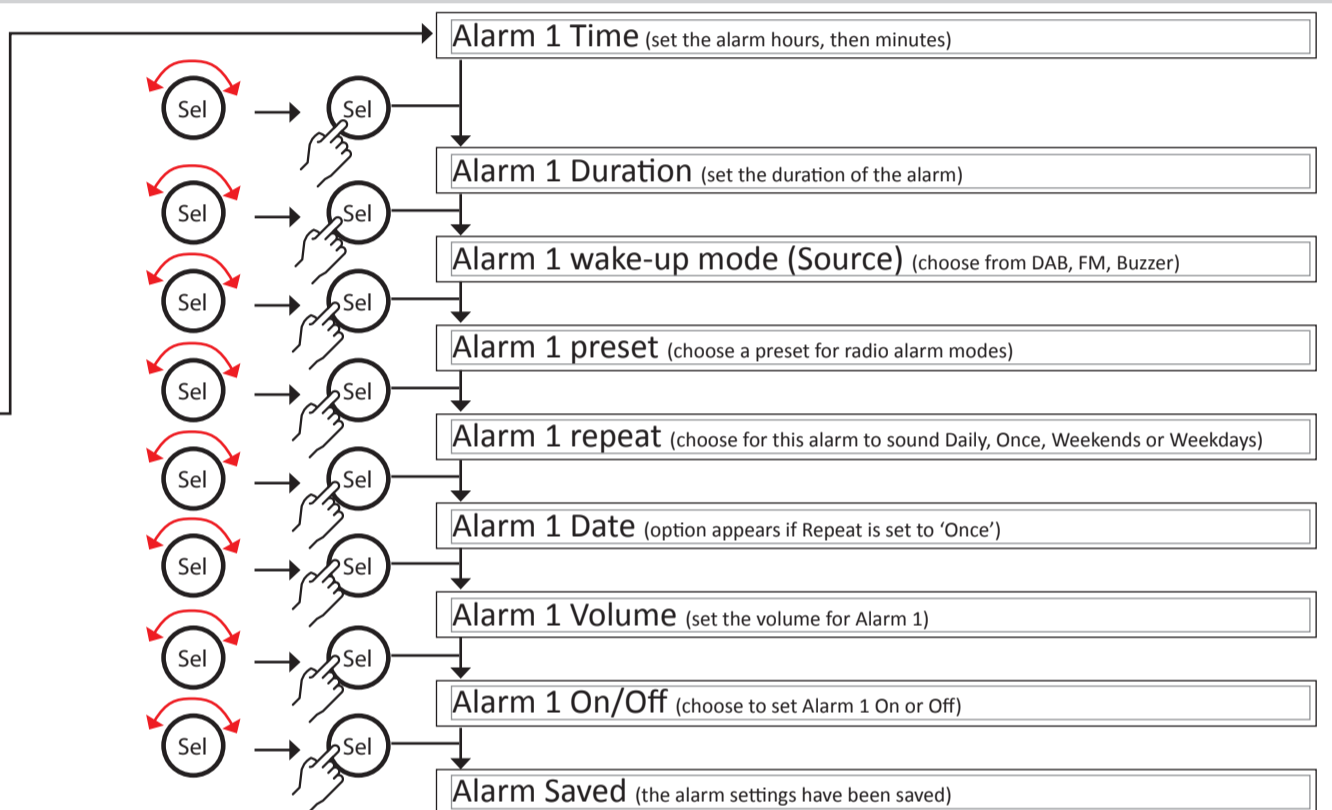
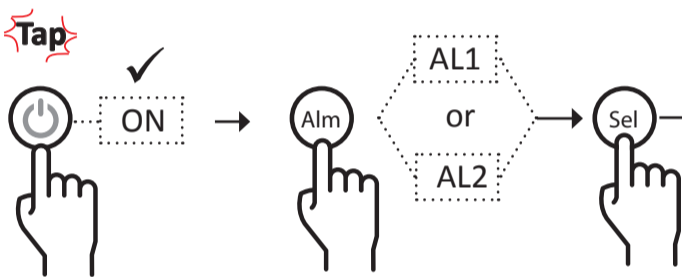

16 Setting the alarms to On or Off

Het alarm aan- of uitzetten
Wecker ein- oder ausschalten
Mettre en/hors service l'alarme
Activar/desactivar despertador
Alarmen slås til eller fra
Herätyksen kytkentä päälle/pois

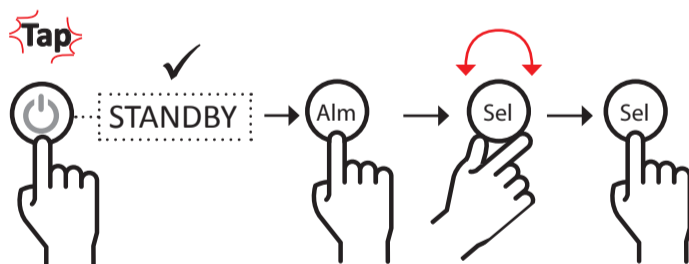

17 Switching the alarms Off or Snooze

Het alarm uitzetten of uitstellen
Wecker abstellen oder ausschalten
Débrancher ou postposer l'alarme
Apagar o posponer el despertador
Alarmen slås til eller slås fra
Herätyksen kuittaus tai torkku

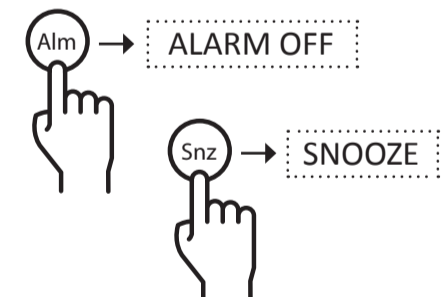

18 Open and control DAB or FM settings menu (advanced)

Het DAB of FM instellingenmenu openen en bedienen
Das DAB- oder FM-Einstellungenmenü öffnen und bedienen
Ouvrir et activer le menu de réglages FM ou DAB
Abrir y controlar el menú de ajustes de DAB o de FM
Indstillingsmenuen DAB- eller FM åbnes og betjenes
DAB- tai FM-viritysvälikon avaaminen ja käyttö

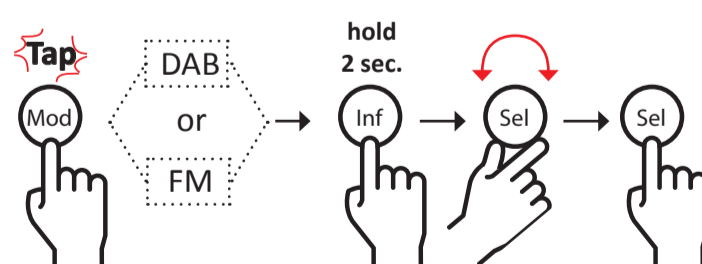

For more information see www.akai.eu
Voor meer informatie zie www.akai.eu
Für weitere Informationen siehe www.akai.eu
Pour plus d'informations, veuillez consulter le site www.akai.eu
Para más información, visite www.akai.eu
For mere information besøg www.akai.eu
Lisätietoja löydät osoitteesta www.akai.eu

Specifications

Earphone jack: 3,5 mm
Frequency range:
FM: 87.5-108MHz
DAB: 174-240MHz
Output power speaker: 4W
Power supply:
AC Power input 4 x 1,5V Battery
(not included)
DC adapter power input
100-240V, 50-60Hz
Please use our provided adapter
Dimensions:
151 mm x 81 mm x 46 mm
Dual alarm function

Specificaties

Koptelefoon aansluiting: 3,5mm
Frequentiegebied:
FM: 87.5-108MHz
DAB: 174-240MHz
Luidspreker output: 4W
Stroomvoeding:
AC: 4 x 1,5V batterij
DC: 100-240V, 50-60Hz
Gebruik hiervoor de meegeleverde
adapter
Afmetingen:
151 mm x 81 mm x 46 mm
Dubbele alarmfunctie

Technische Daten

Kopfhöreranschluss: 3,5mm
Frequenzbereich:
FM: 87.5-108MHz
DAB: 174-240MHz
Lautsprecher-Output: 4W
Stromzufuhr:
AC: 4 x 1,5V Batterie
DC: 100-240V, 50-60Hz
Hierfür den mitgelieferten Adapter
verwenden
Abmessungen:
151 mm x 81 mm x 46 mm
Doppelte Alarmfunktion

Spécifications

Prise écouteur: 3,5mm
Plage de fréquence:
FM: 87.5-108MHz
DAB: 174-240MHz
Sortie haut-parleur: 4W
Alimentation électrique:
AC: 4 x 1,5V Batterie
DC: 100-240V, 50-60Hz
Utilisez l'adaptateur fourni
Dimensions:
151 mm x 81 mm x 46 mm
Double alarme

Especificaciones

Conector de auriculares: 3,5mm
Intervalo de frecuencia:
FM: 87.5-108MHz
DAB: 174-240MHz
Salida-altavoz: 4W
Fuente de alimentación:
AC: 4 x 1,5V Batería
DC: 100-240V, 50-60Hz
Utilice el adaptador suministrado
Dimensiones:
151 mm x 81 mm x 46 mm
Función de alarma doble

Spesifikationer

Tilslutning til hovedtelefon: 3,5mm
Frekvensområde:
FM: 87.5-108MHz
DAB: 174-240MHz
Højttaler-output: 4W
Strømforsyning:
AC: 4 x 1,5V Batteriet
DC: 100-240V, 50-60Hz
Brug den medfølgende adapter til at
gøre dette
Dimensioner:
151 mm x 81 mm x 46 mm
Dobbelt alarmfunktion

Tekniset tiedot

Kuulokelitäntä: 3,5mm
Taajuusalue:
FM: 87.5-108MHz
DAB: 174-240MHz
Kaiutinlähtö: 4W
AC: 4 x 1,5V Paristo
DC: 100-240V, 50-60Hz
Käytä mukana toimitettua sovitinta
Mitat:
151 mm x 81 mm x 46 mm
Kaksosherätystoiminto